	GESTIÓN DE SERVICIOS ACADÉMICOS Y BIBLIOTECARIOS	CÓDIGO	FO-GS-15		
		VERSIÓN	02		
	ESQUEMA HOJA DE RESUMEN		FECHA	03/04/2017	
			PÁGINA	1 de 1	
ELABORÓ		REVISÓ		APROBÓ	
Jefe División de Biblioteca		Equipo Operativo de Calidad		Líder de Calidad	

RESUMEN TRABAJO DE GRADO

AUTOR(ES): NOMBRES Y APELLIDOS COMPLETOS

NOMBRE(S): BRUCE ANDRES APELLIDOS: LOZANO LOZANO

NOMBRE(S): YEISON FABIAN APELLIDOS: CÁCERES URIBE

FACULTAD: EDUCACIÓN, ARTES Y HUMANIDADES

PLAN DE ESTUDIOS: TRABAJO SOCIAL

DIRECTOR:

NOMBRE(S): LAURA NATALY APELLIDOS: GALVIS VELANDIA

TÍTULO DEL TRABAJO (TESIS): INFLUENCIA DE LA FEMINIZACIÓN DEL CUIDADO EN LA DINÁMICA FAMILIAR EN FAMILIAS DEL CDI PERLITAS DEL SABER EN EL MUNICIPIO DE EL ZULIA (NORTE DE SANTANDER), VINCULADAS AL PROGRAMA DE APOYO PSICOSOCIAL DE LA CORPORACIÓN INNOVAR EN EL AÑO 2021.

Este proyecto de investigación tuvo por objetivo principal: Caracterizar la influencia de la feminización del cuidado en la dinámica familiar en 5 familias del CDI perlitas del saber en el municipio de El Zulia (Norte de Santander), vinculadas al programa de apoyo psicosocial de la corporación innovar en el año 2021.

La investigación se ejecuta en el CDI Perlitas del Saber, ubicado en el municipio de El Zulia en la Calle 11 con 10, dedicado a población infante de estratos socioeconómicos bajos que comprenden la población denominada en pobreza y pobreza extrema, atendidos bajo la política de Cero a Siempre del Gobierno Nacional, que es escenario de los programas de apoyo psicosocial dirigidos por la Fundación INNOVAR.

El diseño metodológico de esta investigación es mixto (CUAL-cuan), con predominancia cualitativa, con actores claves a través de muestreo no probabilístico de selección por conveniencia, delimitando el trabajo con 5 familias.

PALABRAS CLAVES: DINÁMICA FAMILIAR, GÉNERO, FEMINIZACIÓN, CRIANZA, ROLES.

CARACTERÍSTICAS:

PÁGINAS: 249 PLANOS: 0 ILUSTRACIONES: 47 CD ROOM: 0

INFLUENCIA DE LA FEMINIZACIÓN DEL CUIDADO EN LA DINÁMICA FAMILIAR
EN FAMILIAS DEL CDI PERLITAS DEL SABER EN EL MUNICIPIO DE EL ZULIA
(NORTE DE SANTANDER), VINCULADAS AL PROGRAMA DE APOYO PSICOSOCIAL
DE LA CORPORACIÓN INNOVARE EN EL AÑO 2021

BRUCE ANDRES LOZANO LOZANO

YEISON FABIAN CÁCERES URIBE

UNIVERSIDAD FRANCISCO DE PAULA SANTANDER
FACULTAD DE EDUCACIÓN, ARTES Y HUMANIDADES
PLAN DE ESTUDIOS DE TRABAJO SOCIAL
SAN JOSÉ DE CÚCUTA

2022

INFLUENCIA DE LA FEMINIZACIÓN DEL CUIDADO EN LA DINÁMICA FAMILIAR
EN FAMILIAS DEL CDI PERLITAS DEL SABER EN EL MUNICIPIO DE EL ZULIA
(NORTE DE SANTANDER), VINCULADAS AL PROGRAMA DE APOYO PSICOSOCIAL
DE LA CORPORACIÓN INNOVARE EN EL AÑO 2021

BRUCE ANDRES LOZANO LOZANO

YEISON FABIAN CÁCERES URIBE

PROYECTO DE GRADO MODALIDAD INVESTIGACIÓN PRESENTADO COMO
REQUISITO DE GRADO PARA OBTENER EL TÍTULO DE TRABAJADOR SOCIAL

DIRECTOR

MG. LAURA NATALY GALVIS VELANDIA

UNIVERSIDAD FRANCISCO DE PAULA SANTANDER
FACULTAD DE EDUCACIÓN, ARTES Y HUMANIDADES
PLAN DE ESTUDIOS DE TRABAJO SOCIAL

SAN JOSÉ DE CÚCUTA

2022

**ACTA SUSTENTACIÓN DE TRABAJO DE GRADO
MODALIDAD TRABAJO DE INVESTIGACIÓN
PROGRAMA ACADÉMICO TRABAJO SOCIAL**

FECHA: 2 de septiembre
HORA: 4:00 pm
LUGAR: Edificio CREAD 3 piso Sala p5

TÍTULO: INFLUENCIA DE LA FEMINIZACIÓN DEL CUIDADO EN LA DINÁMICA FAMILIAR EN FAMILIAS DEL CDI PERLITAS DEL SABER EN EL MUNICIPIO DE EL ZULIA (NORTE DE SANTANDER), VINCULADAS AL PROGRAMA DE APOYO PSICOSOCIAL DE LA CORPORACIÓN INNOVAR EN EL AÑO 2021.

DIRECTOR LAURA NATALY GALVIS VELANDIA

JURADO: ANDRES MICHAEL ORDOÑEZ ANDRADE
JURADO: MILTON ALIER MONTERO FERREIRA

NOMBRE DEL ESTUDIANTE	CÓDIGO	CALIFICACIÓN	A.M.L.
BRUCE ANDRÉS LOZANO LOZANO	1341040	5.0	Laureada
YEISON FABIÁN CÁCERES URIBE	1341072	5.0	Laureada

Firmas del jurado calificador

Andres Ordoñez Andrade

ANDRES MICHAEL ORDOÑEZ ANDRADE
Jurado

Milton Alier Montero Ferreira

MILTON ALIER MONTERO FERREIRA
Jurado

Milton Alier Montero Ferreira

MILTON ALIER MONTERO FERREIRA
Director
Programa Académico Trabajo Social

Tabla de Contenido

Introducción	15
1. Problema	16
1.1 Título	16
1.2 Planteamiento del Problema	16
1.3 Formulación del Problema	18
1.4 Justificación	18
1.5 Objetivos	20
1.5.1 Objetivo General	20
1.5.2 Objetivos Específicos	20
2. Marco Referencial	22
2.1 Antecedentes	22
2.1.1 Internacionales	23
2.1.2 Nacionales	32
2.1.3 Locales	42
2.2 Marco Teórico	45
2.2.1 Familia y Tipologías de Familia	45
2.2.2 Ciclo Vital Familiar	48
2.2.3 Tipologías de Parejas	52
2.2.4 Dinámica Familiar	53

	6	
2.2.5	Feminización del Cuidado	56
2.2.6	Enfoque de Género	57
2.3	Marco Conceptual	59
2.3.1	Ama de Casa	59
2.3.2	Crianza del Niño, Niña y Adolescente	59
2.3.3	Cuidados Médicos	60
2.3.4	Desigualdad Social	60
2.3.5	Género	60
2.3.6	Responsabilidad Social	61
2.3.7	Rol Social	61
2.3.8	Trabajo Doméstico	61
2.3.9	Trabajo no Remunerado	62
2.4	Marco Contextual	62
2.5	Marco Legal	66
3.	Diseño Metodológico	70
3.1	Tipo de Investigación	70
3.2	Diseño de Investigación	71
3.3	Actores	71
3.4	Fases de la Investigación	72
3.5	Instrumentos para la Recolección de la Información	73

	7
3.6 Técnicas de Análisis y Procesamiento de Datos	78
3.7 Presentación de Resultados	78
4. Resultados y Análisis	83
4.1 Familia Astrid	85
4.1.1 Genograma Familia Astrid	87
4.1.2 Entrevista Semiestructurada	88
4.1.3 Test FACES III Familia Astrid (Cohesión y Adaptabilidad Olson et all)	92
4.1.4 Test de Estructura de Poder Familiar Familia Astrid (EPF)	95
4.2 Familia Kaira	96
4.2.1 Genograma Familia Kaira	96
4.2.2 Entrevista Semiestructurada	97
4.2.3 Test FACES III Familia Kaira (Cohesión y Adaptabilidad Olson et all)	101
4.2.4 Test de Estructura de Poder Familiar Familia Kaira (EPF)	103
4.3 Familia Leidy	104
4.3.1 Genograma Familia Leidy	104
4.3.2 Entrevista Semiestructurada	105
4.3.3 Test FACES III Familia Leidy (Cohesión y Adaptabilidad Olson et all)	109
4.3.4 Test de Estructura de Poder Familiar Familia Leidy (EPF)	111
4.4 Familia Linda	111
4.4.1 Genograma Familia Linda	112

4.4.2	Entrevista Semiestructurada	113
4.4.3	Test FACES III Familia Linda (Cohesión y Adaptabilidad Olson et all)	117
4.4.4	Test de Estructura de Poder Familiar Familia Linda (EPF)	119
4.5	Familia Maritza	120
4.5.1	Genograma Familia Maritza	120
4.5.2	Entrevista Semiestructurada	121
4.5.3	Test FACES III Familia Maritza (Cohesión y Adaptabilidad Olson et all)	125
4.5.4	Test de Estructura de Poder Familiar Familia Maritza (EPF)	127
4.6	Actividades Encuentro Grupal (Grupo focal)	128
4.6.1	Compartamos Nuestra Rutina Diaria	128
4.6.2	Plasmemos nuestras motivaciones	129
4.6.3	Construyendo un Árbol de Ideas	133
5.	Discusión de Resultados	136
5.1	Genogramas	136
5.2	Entrevistas Semiestructuradas	139
5.3	Test de Cohesión y Adaptabilidad Familiar (FACES III-Dinámica Familiar)	145
5.4	Test de Estructura de Poder Familiar (EPF)	152
5.5	Grupo Focal	156
6.	Conclusiones	167
7.	Recomendaciones	171

8. Referencias Bibliográficas

173

Anexos

184

Lista de Figuras

Figura 1 Ubicación del CDI Perlitas del Saber en el municipio del Zulia (Norte de Santander).	63
Figura 2. CDI Perlitas del Saber en el municipio del Zulia (Norte de Santander).	64
Figura 3. Aplicación y recolección de información Genogramas, aplicación de test FACES III y test de EPF.	84
Figura 4. Convenciones para la interpretación de los genogramas de las cinco (5) familias participantes.	86
Figura 5. Genograma con relaciones familia Astrid.	87
Figura 6. Mapa de redes individuales Entrevista familia Astrid.	89
Figura 7. Mapa de redes con categorías Entrevista familia Astrid.	91
Figura 8. Representación gráfica de la cohesión y adaptabilidad familiar Test FACES III, familia Astrid.	92
Figura 9. Representación gráfica de los tipos de familia según el modelo Circumplejo de Olson et all, FACES III, familia Astrid.	94
Figura 10. Test estructura de poder familiar familia Astrid.	95
Figura 11. Genograma con relaciones familia Kaira.	96
Figura 12. Mapa de redes individuales Entrevista familia Kaira.	98
Figura 13 Mapa de redes con categorías Entrevista familia Kaira.	100
Figura 14. Representación gráfica de la cohesión y adaptabilidad familiar Test FACES III, familia Kaira.	101
Figura 15. Representación gráfica de los tipos de familia según el modelo Circumplejo de Olson et all, FACES III, familia Kaira.	102
Figura 16. Test estructura de poder familiar familia Kaira.	103

Figura 17. Genograma con relaciones familia Leidy.	104
Figura 18. Mapa de redes individuales Entrevista familia Leidy.	106
Figura 19. Mapa de redes con categorías Entrevista familia Leidy.	108
Figura 20. Representación gráfica de la cohesión y adaptabilidad familiar Test FACES III, familia Leidy.	109
Figura 21. Representación gráfica de los tipos de familia según el modelo Circumplejo de Olson et all, FACES III, familia Leidy.	110
Figura 22. Test estructura de poder familiar familia Leidy.	111
Figura 23. Genograma con relaciones familia Linda.	112
Figura 24. Mapa de redes individuales Entrevista familia Linda.	114
Figura 25. Mapa de redes con categorías Entrevista familia Linda.	116
Figura 26. Representación gráfica de la cohesión y adaptabilidad familiar Test FACES III, familia Linda.	117
Figura 27. Representación gráfica de los tipos de familia según el modelo Circumplejo de Olson et all, FACES III, familia Linda.	118
Figura 28. Test estructura de poder familiar familia Linda.	119
Figura 29. Genograma con relaciones familia Maritza.	120
Figura 30. Mapa de redes individuales Entrevista familia Maritza.	122
Figura 31. Mapa de redes con categorías Entrevista familia Maritza.	124
Figura 32. Representación gráfica de la cohesión y adaptabilidad familiar Test FACES III, familia Maritza.	125
Figura 33. Representación gráfica de los tipos de familia según el modelo Circumplejo de Olson et all, FACES III, familia Maritza.	126

Figura 34. Test estructura de poder familiar familia Maritza.	127
Figura 35. Compartamos nuestra rutina diaria.	128
Figura 36. Resultados individuales Plasmemos nuestras motivaciones.	130
Figura 37. Árbol de ideas para fomentar el diálogo en familia sobre distribución de cuidados y responsabilidades.	133
Figura 38. Mapa de redes con categorías Entrevistas.	141
Figura 39. Representación gráfica de la cohesión familiar Test FACES III.	146
Figura 40. Representación gráfica de la adaptabilidad familiar Test FACES III.	148
Figura 41. Representación gráfica de los tipos cohesión y adaptabilidad según el modelo Circumplejo de Olson et all, FACES III.	149
Figura 42 Modelo Circumplejo de Olson.	150
Figura 43. Representación gráfica de los porcentajes de los tipos de familia exactos y su rango en el modelo Circumplejo de Olson et all en función de su cohesión y adaptabilidad, FACES III.	151
Figura 44. Test estructura de poder familiar porcentaje de participación total del padre y la madre en cada categoría.	154
Figura 45. Actividad grupo focal “compartamos nuestra rutina”.	158
Figura 46. Actividad grupo focal “plasmemos nuestras motivaciones”.	160
Figura 47. Actividad grupo focal “construyendo un árbol de ideas”.	165

Lista de Tablas

Tabla 1 Fases de la investigación según Sampieri (2014).	72
Tabla 2 Instrumentos Para la recolección de la información.	73
Tabla 3 Categorías, subcategorías y categorías emergentes.	78

Lista de Anexos

Anexo 1 Nomenclatura del genograma.	184
Anexo 2 Validación entrevista semiestructurada.	185
Anexo 3 Formato entrevista semiestructurada.	196
Anexo 4 Test de cohesión y adaptabilidad familiar FACES III.	197
Anexo 5 Test de estructura de poder familiar	199
Anexo 6 Validación del grupo focal.	203
Anexo 7 Consentimientos informados familias.	212
Anexo 8 Instrumentos familia Astrid.	213
Anexo 9 Instrumentos familia Kaira.	220
Anexo 10 Instrumentos familia Leidy.	228
Anexo 11 Instrumentos familia Linda.	234
Anexo 12 Instrumentos familia Maritza.	242

Introducción

Este proyecto de investigación que lleva por título INFLUENCIA DE LA FEMINIZACIÓN DEL CUIDADO EN LA DINÁMICA FAMILIAR EN FAMILIAS DEL CDI PERLITAS DEL SABER EN EL MUNICIPIO DE EL ZULIA (NORTE DE SANTANDER), VINCULADAS AL PROGRAMA DE APOYO PSICOSOCIAL DE LA CORPORACIÓN INNOVAR EN EL AÑO 2021, tiene por objetivo principal: Caracterizar la influencia de la feminización del cuidado en la dinámica familiar en 5 familias del CDI perlitas del saber en el municipio de El Zulia (Norte de Santander), vinculadas al programa de apoyo psicosocial de la corporación innovar en el año 2021.

La investigación se ejecuta en el CDI Perlitas del Saber, ubicado en el municipio de El Zulia en la Calle 11 con 10, dedicado a población infante de estratos socioeconómicos bajos que comprenden la población denominada en pobreza y pobreza extrema, atendidos bajo la política de Cero a Siempre del Gobierno Nacional, que es escenario de los programas de apoyo psicosocial dirigidos por la Fundación INNOVAR.

El diseño metodológico de esta investigación es mixto (CUAL-cuan), con predominancia cualitativa, con actores claves a través de muestreo no probabilístico de selección por conveniencia, delimitando el trabajo con 5 familias que logren cumplir los requisitos ampliados en dicha sección del documento, con las que se hará levantamiento de información a través de los instrumentos de recolección: entrevista semiestructurada, test de cohesión y adaptabilidad de Olson FACES III, test de estructura de poder familiar, genograma y el grupo focal.

1. Problema

1.1 Título

INFLUENCIA DE LA FEMINIZACIÓN DEL CUIDADO EN LA DINÁMICA FAMILIAR EN FAMILIAS DEL CDI PERLITAS DEL SABER EN EL MUNICIPIO DE EL ZULIA (NORTE DE SANTANDER), VINCULADAS AL PROGRAMA DE APOYO PSICOSOCIAL DE LA CORPORACIÓN INNOVAR EN EL AÑO 2021.

1.2 Planteamiento del Problema

Desde enfoques internacionales, nacionales y locales se ha desarrollado la investigación de la atribución de responsabilidades según el género, en ámbitos de tareas domésticas (trabajo doméstico no remunerado), responsabilidades del hogar y el cuidado, ya sea de los niños, abuelos o personas que por condiciones específicas lo requieren, vislumbrando la influencia existente del género en la distribución y asignación no solo del cuidado sino de la división y asignación de tareas al interior de las familias.

En el desarrollo de esta temática desde un abordaje internacional se resalta la invisibilización de esa realidad y las prácticas inmersas en ella, Gámez Pérez (2021), como se amplía en los antecedentes, expone que los cuidados están feminizados e invisibilizados, además de subvalorados.

En investigaciones nacionales como la que desarrolla Díaz Rueda (2020), evidencia en su análisis de resultados que la mayoría de mujeres entrevistadas no solo comparten similitudes en la delegación de cuidados y tareas domésticas desde temprana edad en sus familias, sino que además, asumen el cuidado y responsabilidad de la crianza de sus hijos; en algunos casos incluso son el pilar de la economía de su hogar, exponiendo así la repetición de prácticas tradicionales en función de división y asignación tanto de tareas como de cuidados.

Desde un análisis centrado en la familia y en el contexto local, Parada Rico (2019) a través de las conclusiones de su investigación desarrollada en el municipio de San José de Cúcuta expone las transformaciones en dinámicas familiares de su población de estudio, además, delimita tres tipologías de parejas frente a esta feminización de división del trabajo y cuidados.

Lo anterior permite vislumbrar la realidad innegable de muchas familias en el abordaje que realizan de la distribución de cuidados y asunción de responsabilidades que obedecen al hogar, siendo estas principalmente: tareas del hogar (trabajo doméstico no remunerado), cuidado de hijos y/o familiares que lo requieran y crianza de los niños; la dinámica familiar es un elemento clave en la comprensión de la situación familiar referente a este tema, por ende, el género femenino desde lo expuesto en los antecedentes ya mencionados y demás recolectados, existen situaciones problemáticas derivadas de esta situación, sobrecarga de cuidados y responsabilidades, deterioro de la salud mental y física, deterioro de las relaciones familiares y el desarrollo familiar.

Un ejemplo que permite apreciar el trasfondo real de la situación vivenciada por las familias es la contribución económica de los cuidados y trabajo doméstico no remunerado, desconociendo el valor económico de estas actividades, evidenciado en el Modelo para la valoración del trabajo no remunerado de las mujeres, desarrollado por la Fundación Mujer y Futuro (2016) presentando una metodología que permite cuantificar el aporte económico realizado por las mujeres desde el trabajo doméstico no remunerado, desarrollando como resultado el software SIMYF que permite realizar dicho proceso de cuantificación.

La Corporación INNOVAR realiza proyectos de intervención en diferentes municipios en Norte de Santander, entre los que se encuentra el trabajo desempeñado en el municipio de El Zulia haciendo uso de las instalaciones del CDI Perlitás del Saber, en el que desarrolla proyectos

de apoyo psicosocial con familias en condición de vulnerabilidad; población caracterizada y compuesta según lo manifiesta Ortega Pabón (2021) por: familias con niños(as) entre 0 y 5 años, madres gestantes, puntaje Sisbén I, población perteneciente a red unidos y desplazados, ingresos familiares inferiores o iguales a 1.5 SMMLV, familias damnificadas, madres cabeza de hogar y niños(as) beneficiarias del programa familias en acción; de las que 5 serán los actores seleccionados para el desarrollo de esta investigación.

1.3 Formulación del Problema

¿Cómo influencia la feminización del cuidado a la dinámica familiar en familias del CDI Perlitas del saber en el municipio de El Zulia (Norte de Santander), vinculadas al programa de apoyo psicosocial de la corporación INNOVAR en el año 2021?

1.4 Justificación

Tras la recolección de antecedentes se logra evidenciar la alta tendencia que existe en la asignación y asunción de cuidados y el trabajo doméstico no remunerado, por lo tanto, es necesario analizar la realidad de familias en función de obtener un panorama de las dinámicas familiares y tendencias que estas poseen en las estrategias y/o formas de abordar esta división de tareas como familia; como ya se ha mencionado existen tendencias de continuación de prácticas tradicionales y patriarcales que reflejan en el género femenino toda la responsabilidad como “poseedora” y responsable de los cuidados y labores del hogar (trabajo doméstico no remunerado), en busca de gestar la transformación de estos pensamientos y prácticas es necesario investigar y profundizar en esta temática.

La necesidad de efectuar esta investigación radica en responder a la problemática descrita dando visibilidad y reconocimiento a esta labor, al transformar las percepciones sociales existentes alrededor de las prácticas de asignación y división de tareas del hogar y cuidados,

recordando que tanto el trabajo doméstico remunerado y no remunerado se encuentran reconocidos en el marco legal de Colombia a través de la Ley 1595 de 2012 (Ley del trabajo decente de las trabajadoras y trabajadores domésticos) y el decreto 2490 de 2013 que establece la inclusión de estas labores al sistema nacional de cuentas.

Desde el Trabajo Social, la familia es elemental para el desarrollo de los miembros que la componen y la preparación de estos para su futuro, por ende, la dinámica familiar es sumamente importante, delimita aspectos claves, desde las posibilidades que esta ofrece para el bienestar de la misma y sus miembros, cualquier disturbio en ella repercute en todos sus miembros, por esto la investigación se aborda desde la perspectiva del Trabajo Social y el análisis que este ofrece frente al entendimiento de la familia y su dinámica.

Además, en esta investigación el rol del Trabajo Social con familia centra su atención en la comprensión de las diferentes esferas y escenarios posibles tras la descripción de elementos que componen y explican las diferentes realidades que pueden ser observadas con la población participante, esto con la finalidad de obtener un entendimiento claro de las construcciones familiares existentes en materia de entendimiento y asunción de responsabilidades, trabajo doméstico no remunerado y cuidados; es necesario analizar su composición y estructura familiar, sus dinámicas familiares y a través de las mismas determinar la tipología de pareja que representan.

Esta investigación aporta en la construcción y abordaje de entendimientos asociados a la situación de la familia en relación con un elemento específico como es la asignación e imposición de responsabilidades del hogar y cuidados en relación directa con el género de las personas que conforman la familia, ofreciendo a la población que hace parte de la misma y a la población en general una visibilización de la problemática existente además, gestar la reflexión

en ellos sobre la forma en cómo interiorizan y se relacionan con dicho elemento en su realidad, permite también el empoderamiento desde el reconocimiento del valor y repercusión económica del trabajo doméstico no remunerado.

En cuanto el aporte realizado al programa de Trabajo Social de la U.F.P.S, el semillero de investigación SISEF y la línea de investigación (Problemáticas generacionales, familia y contexto), se centra en la repercusión que la investigación representa por la naturaleza del mismo centrado su mirada en el análisis de la dinámica familiar y la problemática que afecta al sistema familiar, siendo afín con las temáticas abordadas desde estos lineamientos tal como son la familia, su contexto, realidad, dinámica, análisis de historia familiar y el contexto de población fronteriza.

1.5 Objetivos

1.5.1 Objetivo General

Reconocer la influencia del género en la distribución del cuidado en la dinámica familiar en 5 familias del CDI Perlitás del saber en el municipio de El Zulia (Norte de Santander), vinculadas al programa de apoyo psicosocial de la corporación INNOVAR en el año 2021.

1.5.2 Objetivos Específicos

Identificar las percepciones sobre la feminización del cuidado en la población participante de la investigación.

Determinar las prácticas de género aprendidas que dan continuidad a la reproducción de roles tradicionales en la población participante de la investigación del CDI Perlitás del saber en el municipio de El Zulia (Norte de Santander).

Describir las dinámicas familiares en la población participante de la investigación del CDI Perlitas del saber en el municipio de El Zulia (Norte de Santander), vinculadas al programa de apoyo psicosocial de la corporación INNOVAR en el año 2021.

2. Marco Referencial

2.1 Antecedentes

Durante la búsqueda y recolección de investigaciones realizadas referentes a las dinámicas familiares y su incidencia en los comportamientos de la familia, orientados a la naturalización de cuidados como labor del género femenino, se encontraron 18 investigaciones en el ámbito internacional, nacional y local, filtrando las palabras clave: familias cuidadoras, mujer cuidadora, feminización del cuidado, género y cuidado, perspectiva de la cuidadora, dinámica familiar, desigualdad en cuidados. Usando como motores principales de búsqueda: Base Search, Dialnet, Scielo y Google Scholar.

Es pertinente resaltar que diferentes áreas de las ciencias humanas se han enfocado en la investigación de este tema, siendo evidente la constancia de trabajo social, psicología y salud; en su mayoría investigaciones de carácter cualitativo, haciendo uso de instrumentos de recolección de información como entrevistas semiestructuradas a profundidad, enfoque de género, genograma, líneas de tiempo, cuestionarios tipo Likert, se resalta también la citación de Zarit (1980, 1996) en diferentes investigaciones como referente de la escala para medir la sobrecarga de los cuidadores; entre estas investigaciones se encuentran aportes de diversas áreas, sin embargo, estas comparten el análisis de las dinámicas familiares, la naturalización del cuidado como responsabilidad y/o tarea propia del género femenino, además, en los análisis de resultados y/o conclusiones evidenciando como la mayor parte de la población de sus investigaciones en efecto son mujeres cuidadoras, quienes poseen características similares y diferentes dependiendo el enfoque de las investigaciones realizadas, resaltando aspectos de caracterización sociodemográfica.

2.1.1 Internacionales

Desde el panorama internacional Hernández (2021) en México estado de Querétaro en la Universidad Autónoma de Querétaro realizó la investigación La sobrecarga del cuidador primario de paciente geriátrico y su asociación con la funcionalidad familiar en una unidad de primer nivel de atención, con el objetivo de determinar la asociación existente entre la funcionalidad familiar y la sobrecarga del cuidador primario de pacientes geriátricos en una unidad de primer nivel en el periodo de noviembre de 2018 a junio de 2019.

Usando un método transversal analítico a una muestra de 60 pacientes por grupo haciendo uso de instrumentos como la escala de sobrecarga de Zarit (1996) con escala Likert y el FF-SIL (S.F) implementado para medir la funcionalidad familiar que analiza elementos como la cohesión, armonía, comunicación, permeabilidad, afectividad, roles y adaptabilidad.

En la discusión de los resultados Hernández (2021) afirma la existencia de la relación entre la sobrecarga del cuidador y la funcionalidad familiar, además, recalca que en los dos grupos estudiados el género femenino compone la mayor parte de la población cuidadora y añade que comparten características como estado civil y formación académica.

Elementos claves para el análisis planteado de las dinámicas familiares y prácticas de género que pueden estar presentes en la historia y desarrollo de las familias, razón por la que se relaciona con la finalidad de este proyecto de investigación.

“Este estudio se encontró el 78% de cuidadores eran femeninas y el 22% género masculino. A pesar de ser un contexto de segundo nivel de atención médica prevalece que el género sea femenino, esto como perspectiva de género y distribución de los roles en el hogar.” (Hernández, 2021, pág. 45).

Otra perspectiva es la de Mosquera Metcalfe, Larrañaga Padilla, Del Rio Lozano, Calderón Gómez, Machón Sobrado, & García Calvente (2019) en Gipuzkoa (España), realizaron la investigación desigualdades de género en los impactos del cuidado informal de mayores

dependientes en Gipuzkoa: estudio cuidar-se, con el objetivo de caracterizar la población que realiza los cuidados, el impacto en sus vidas en materia de salud y la relación entre el sexo y las atribuciones a los cuidados.

Esta investigación es de método transversal y hace uso de instrumentos de recolección de datos como las entrevistas personales en domicilio, cuestionario estructurado, la escala GHQ-12 (S.F) (escala para trastornos mentales) y el EQ-5D-5L (2012) (permite medir la calidad de vida), aplicados a 123 mujeres y 103 hombres mayores de 18 años.

Como se evidencia en la muestra de la población en la investigación, el género femenino sobrepasa al masculino en cuanto a la totalidad de la población cuidadora, además, Mosquera Metcalfe, *et al* (2019), indican que las repercusiones en la salud, son mayores para el género femenino, así como los riesgos que existen en el ejercicio del rol de persona cuidadora, el perfil de las personas cuidadoras participantes comparte aspectos de estado civil, formación académica e ingresos, destacan que “Las mujeres tienden a interiorizar el rol de cuidadora, a asumir una elevada intensidad de cuidado y a sentir que deben hacerlo bien, de manera que no buscan apoyo, con las correspondientes consecuencias para su salud” (pág. 11).

Tal como se observa está investigación demostró la incidencia del género en función de la distribución de los cuidados y las consecuencias de la sobrecarga de los mismos en quien los desarrolló, por este motivo se establece como antecedente del proyecto de investigación pues visibiliza parte de la problemática investigada.

En España Soto-Rubio, Núñez-Sanches, & Pérez-Marín (2018) en la universidad de Valencia, realizaron la investigación Diferencias de género en bienestar psicológico en cuidadores familiares principales del paciente paliativo, cuyo objetivo principal es la construcción de

perfiles descriptivos con las variables sociodemográficas sumadas a las de bienestar emocional de los cuidadores principales de pacientes terminales diagnosticados con diversas patologías teniendo en cuenta las diferencias que existen entre estos desde un enfoque de género.

Dicha investigación de método cuantitativo, hace uso de instrumentos de recolección de información como cuestionarios, uno de estos enfocado a la caracterización de los participantes y el otro enfocado al bienestar psicológico “cuestionario de percepción del paso del tiempo y evaluación del bienestar de Bayes” (Bayes, 1998, citado en Soto-Rubio, Núñez-Sanches, & Pérez-Marín, 2018, pág. 7). Dichos instrumentos se aplicaron a un total de 213 cuidadores principales con edades entre los 22 y 92 años de familiares con diagnósticos variados y que fueron aplicados por un psicólogo miembro del equipo investigador, durante la segunda semana de ingreso de los pacientes.

Desde esta investigación se evidencia nuevamente el factor del género en la asunción de cuidados y las consecuencias de la sobrecarga de los mismos en los cuidadores, para este caso destacando la existencia de una brecha entre cuidadores y cuidadoras, siendo estas últimas quienes asumen en mayor medida dicha responsabilidad.

Como conclusiones Soto-Rubio, Núñez-Sanches, & Pérez-Marín (2018), indican que las mujeres componen en mayor parte la totalidad de los cuidadores familiares principales, enfatizando en que son mujeres casadas con el paciente o hijas de los mismos, establecen además, que el malestar emocional que expresan los participantes es mayor en la población femenina que masculina; destacan que entre las participantes se evidencia como el parentesco y rol que estas tienen con el familiar que ha sido diagnosticado influye en su rol como cuidadoras, además, deben afrontar otras responsabilidades como roles familiares y laborales.

“con respecto al género, se cumple la tendencia habitual de responsabilizarse las mujeres del cuidado y atención al familiar enfermo que ya se da en la mayoría de los contextos” (Vaquiroy, Stieповich, 2010, citado por Soto-Rubio, Núñez-Sanches, & Pérez-Marín, 2018, pág. 9).

Se han realizado diferentes aportes desde diferentes países, en Puno (Perú), Barrios (2020) realizó la investigación El grado de parálisis cerebral infantil y su influencia en la dinámica familiar, aplicado en la asociación “Ángeles caminantes a la luz” del distrito de Juliaca – 2018, con el objetivo de determinar la influencia que ejerce el grado de parálisis cerebral en la dinámica familiar del niño o niña.

Esta investigación hace uso de un método hipotético-deductivo (cuantitativo), definida como investigación explicativa, con una muestra de 30 familias cuya representación recae en las madres de familia vinculadas a la asociación Ángeles caminantes a la Luz, a la que se le aplicaron instrumentos como la encuesta, posteriormente realizó un procesamiento estadístico.

Desde lo expuesto en esta investigación se destaca la relación con el proyecto de investigación desde la perspectiva del análisis de las dinámicas familiares en torno a situaciones asociadas con la asunción de cuidados e implicaciones de las mismas, en componentes de comunicación y relaciones familiares.

Barrios (2020) concluye que en efecto el grado de parálisis cerebral influye en las dinámicas familiares, específica que para grado severo la principal influencia se arraiga a la comunicación tornándose agresiva y pasiva, además, influye en la forma como al interior de la familia escasea la muestra de afecto, señala también que, al interior de estas familias se presentan de manera constante conflictos, en consecuencia, las familias evidencian aspectos negativos relacionados con su estabilidad y la de sus miembros; recomienda que es necesario plantear la ejecución de

políticas públicas que permitan brindar una mejor calidad de vida para estas familias, además, se hace necesario estrechar el lazo entre las instituciones estatales y las familias en pro de mejorar las dinámicas familiares de esta población.

Además, en la recolección de antecedentes se destaca que Mendoza Hernández, Alejandro; Rangel Florez, Yesica Yolanda; Hernández Ibarra, Luis Eduardo; Cruz Ortiz, Maribel; Pérez Rodríguez, Ma del Carmen; Gaytán Hernández, Darío (2017), en la Universidad Autónoma de San Luis Potosi (México) realizaron la investigación (revisión documental) Aportes del enfoque de género en la investigación de cuidadores primarios de personas dependientes, con el objetivo de analizar de manera crítica el uso del enfoque de género en las investigaciones realizadas en un periodo de 5 años con la finalidad de hacer evidente la sobrecarga del género femenino y la imposición de los mismos según el sexo ya sea hombre o mujer.

Como metodología realizaron una revisión de ocho (8) bases de datos de carácter internacional filtrando las publicaciones de las mismas teniendo en cuenta el enfoque de género y el periodo de publicación dando como resultado un corpus de 31 artículos, analizados de manera crítica “desde la perspectiva feminista propuesta por Lazar”. (Lazar 2007, citado en Mendoza Hernández, *et al*, 2017, párr. 9).

En esta investigación se hace mención del elemento de análisis del enfoque de género que es componente clave para el análisis de la problemática de asunción de cuidados y responsabilidades del hogar, puesto que se dan en el entorno familiar y se ven afectadas en función del género, para establecer la división o asunción de estas.

Como conclusiones Mendoza Hernández, *et all* (2017), expresan el interés referente al tema investigado a nivel internacional por España y a nivel latinoamericano recalcan la investigación

de Colombia, la mayor enfoque utilizado es el cualitativo, los principales investigadores son del área de salud, seguidos por las ciencias humanas, destacan también la discriminación existente en la selección de poblaciones objeto de análisis; destacan además que la mayor parte de investigadores son del género femenino, se evidencia una tendencia por abordar la temática desde las experiencias de las mujeres.

Desde la perspectiva de la influencia del género en el análisis de las asignaciones o asunciones referente a los cuidados Mendoza Hernández, *et all* (2017), evidencian que existen tendencias en el género femenino a interiorizar su rol en el ejercicio de cuidados como una labor de responsabilidad personal, destacan que a niveles socio culturales existe una posición de asignación de cuidados como una actividad del género femenino, se evidencia que se ejerce una delegación de cuidados enfocada en el género femenino que compone el círculo del cuidado, es decir, abuela, madre, cónyuge, hija, nuera, nieta, etc. Destacan además que muchos de los documentos analizados se centran en la comparación de géneros frente a responsabilidades adoptadas frente a los cuidados más allá de desarrollar una perspectiva de la problemática desde el enfoque de género mismo.

Otras investigaciones realizadas desde el ámbito internacional como la de Hernández-Prados, Belmonte, & Lara Guillen (2020) en la Universidad de Murcia (España) titulada El reflejo de una tradición: Feminización de la vida familiar, con un doble objetivo uno (1), analizar la perspectiva de alumnos frente a su visión de las tareas domésticas y los roles de la familia, dos (2), valorar el interés de los padres en la formación de los alumnos.

“La investigación realizada es cuantitativa evaluativa, no experimental, con carácter exploratorio” (Hernández-Prados, Belmonte, & Lara Guillen, 2020, pág. 236), con una muestra

de 44 estudiantes de ESO y Bachiller con edades entre 12 y 17 años, que responde a una encuesta tipo cuestionario como instrumento de recolección de información.

El planteamiento realizado por el autor en el desarrollo de su investigación permite el acceso a una perspectiva de las responsabilidades del hogar a través de las experiencias de los niños (alumnos), siendo posible trasladar esta perspectiva al proyecto de investigación entendiendo que los niños están presentes en el sistema familiar y forman parte de las dinámicas familiares, lo que permite el abordaje de la problemática con un enfoque diferente.

Concluye su investigación remarcando el impacto generado por la construcción de nuevos roles y el entendimiento de los mismos, enfatizando en la dificultad de conceptualizarlos y adaptarlos a cánones de igualdad de género.

Además, Hernández-Prados, Belmonte, & Lara Guillen (2020), indican que los estudiantes no contemplan las tareas domésticas como la integración de limpieza, crianza y sustento, sino que la entienden en su mayoría como los aspectos de limpieza, a su vez, manifiestan que es el género femenino quien mayor responsabilidad y asignaciones posee referente a las tareas domésticas, existe también la percepción de los estudiantes en su mayoría con el entendimiento de los roles familiares de la siguiente manera, padre, como figura de liderazgo y toma de decisiones y madre como figura de control, planificación y distribución de las tareas y responsabilidades del hogar.

En el contexto de México, Contreras Tinoco & Hernández González (2019), en la Universidad de Guadalajara, realizaron la investigación Redes de apoyo familiares y feminización del cuidado de jóvenes estudiantes universitarios, cuyo objetivo principal se enfoca en el análisis de las redes de apoyo de los jóvenes universitarios.

La investigación realizada es cuantitativa transversal, con el instrumento de recolección de información a través de cuestionario en línea, aplicado a 167 estudiantes universitarios residentes temporales de edades entre los 18 y 30 años, que se encontraran estudiando alguna de las licenciaturas que ofrece el Centro Universitario de la Ciénega sede Ocotlán.

Ofrece una perspectiva vinculada a un sistema familiar que comparte la característica de tener hijos universitarios, sin embargo, el sistema familiar sigue evidenciado la presencia de la influencia del género en la distribución de responsabilidades y/o cuidados familiares, tal como se describe en las consecuencias de dicha investigación; al demostrar cómo los resultados exponen una visibilización de la brecha existente en función del género se vincula al proyecto de investigación por el aporte que brinda al mismo.

Como resultado de su investigación Contreras Tinoco & Hernández González (2019) concluyen que para la mayor parte de los participantes la madre es quien simboliza su figura de cobertura y apoyo, desde los encuestados se evidencia una tendencia de recurrir a sus madres para las situaciones en las que requieren sentirse atendidos y/o cuidados, seguidas por los tíos, luego sus padres, quienes enfatizan son expresados como fuentes de apoyo principalmente económicas y en último lugar sus abuelos, además, se hace evidente que existen elementos de crianza y aspectos socioculturales que continúan gestando la interpretación de roles familiares tradicionales que fomentan el entendimiento de las mujeres como seres cuidadores y responsables directas de ejercer ese rol o actividades, por otro lado, enmarcan que este sistema perjudica claramente la estabilidad mental, emocional y salud física del género femenino; se recalca que el género masculino también se ve afectado en la medida en que se le inhibe de establecer relaciones de cercanía y confianza con sus hijos.

Contrastando con los aportes anteriores Gámez Pérez (2021), enfoca la temática desde una perspectiva política, con su investigación (artículo) La persona que me ayuda en la casa. Trabajo de cuidado doméstico remunerado, culturas y prácticas políticas en capas medias habaneras, (Cuba), con el objetivo de analizar el cómo los contratantes de carácter privado en el área de hospedajes (turismo internacional), conciben el cuidado doméstico remunerado como trabajo y es integrado a su actividad económica.

El trabajo que realizó es cualitativo y constructivista, además, es descrito como estudio de caso exploratorio, y cuyo corpus lo conforman 15 entrevistas semiestructuradas hechas a dueños de establecimientos contratantes, además de entrevistas hechas a especialistas en economía, sociología y culturas políticas.

Con el abordaje de esta investigación se refleja la influencia del contexto en la temática permitiendo aclarar la diversidad con la que se presenta y cómo se investiga, por lo que plantea la importancia de la visibilización de esta problemática e investigación de la misma; de igual manera, ofrece resultados que respaldan la influencia del género en función del abordaje del cuidado y responsabilidades del hogar.

Afirma que en resultado a su investigación se logra evidenciar la infravaloración e invisibilización del trabajo de cuidados ejecutado por el género femenino, además, hace mención de las carencias en función de reconocimiento de derechos laborales de las mismas.

Se destaca además que Gámez Pérez (2021) afirma que en materia de reconocimiento tanto social como de derechos, la población que ejerce esta actividad laboral (trabajo doméstico y cuidado), está desprotegida e invisibilizada, por lo que es pertinente la aplicación de estrategias que las visibilicen y la elaboración de políticas en pro de los derechos universales de estos.

2.1.2 Nacionales

En el contexto nacional (Colombia) en la ciudad de Bogotá Díaz Rueda (2020), realizó la investigación Reconfiguración de las dinámicas familiares, con relación a la economía doméstica de las mujeres pospenadas, cuyo objetivo es el comprender las reconfiguraciones que se presentan en las dinámicas familiares de los hogares de mujeres pospenadas destacando su enfoque con relación a la economía de la misma, además, busca conocer la trayectoria de dichas dinámicas familiares, identificar su configuración de la economía doméstica y analizar desde la perspectiva de estas mujeres su experiencia con los programas institucionales de resocialización.

Su investigación es de carácter cualitativa, bajo el paradigma estructural funcionalista, haciendo uso de instrumentos como la entrevista semi estructurada, genogramas, líneas de tiempo y bola de nieve, aplicados a una población total de 16 mujeres pospenadas de entre 20 a 60 años de edad, de estratos socioeconómicos nivel 1 y 2, ubicadas en Bogotá con niveles de educación mayoritariamente de básica primaria, excepto por 3 quienes culminaron su bachillerato en el interior del centro de reclusión, la autora destaca además que:

Durante la recolección de información evidencia la autora la tendencia existente entre las participantes en prácticas de crianza, puesto que manifiestan haber asumido el cuidado de menores (hijos y/o hermanos) y tareas del hogar.

Esta investigación permite vislumbrar la importancia del análisis de las dinámicas familiares para la investigación de la problemática, además, establece un foco de atención en las prácticas heredadas e historia familiar de la población objeto de la investigación realizada por Diaz Rueda (2020), enfatizando en la prioridad de estos elementos como objetos de investigación, fortaleciendo la construcción teórico conceptual del proyecto de investigación.

Como conclusiones Díaz Rueda (2020), tras haber realizado el análisis de resultados enfocado en el proceso desde 3 etapas, antes, durante y después de la experiencia carcelaria, establece que es necesaria la vinculación y participación activa desde el Estado, la empresa privada, las estrategias carcelarias y la sociedad misma en pro de gestar procesos de resocialización y reintegración integrales, aludiendo a las diversas dificultades que enfrentan estas mujeres una vez cumplida su sentencia, refiriéndose a los aspectos que componen las dinámicas familiares, la economía doméstica y la posición fundamental que cumplen las instituciones, destaca también la labor y rol del Trabajador Social como profesional clave para los procesos de transformación social y de dinámicas familiares, haciendo énfasis en el trabajo interdisciplinario.

Cabe resaltar que durante el análisis de resultados realizado por Díaz Rueda (2020), se evidencia que en su mayoría las mujeres entrevistadas comparten aspectos como la delegación de cuidados y tareas domésticas desde temprana edad en el interior de sus hogares, en algunos casos asumen también el cuidado y responsabilidad de sus hijos y a su vez en ocasiones el sustento económico de su hogar, lo que evidencia la repetición de prácticas tradicionales de asignación de responsabilidades según el género.

Otro enfoque que se puede tener en cuenta es el de Castillo Salcedo (2017), quien realizó la investigación *¿Qué significan esos niños para mí? ¡Son toda mi vida! Abuelas cuidadoras: continuidades y cambios en las representaciones sociales de la maternidad*, en la Universidad Nacional de Colombia (Bogotá), cuyo objetivo es analizar los aspectos que continúan estando presente en la representación social de la maternidad y las que han cambiado, enfatizando en el área de emociones y prácticas de cuidado.

Describe la investigación como cualitativa de postura epistemológica fenomenológica hermenéutica, de enfoque exploratorio descriptivo, con instrumentos como la revisión de

antecedentes, entrevistas semiestructuradas a profundidad, la selección de muestra la realizó a través de bola de nieve en apoyo con la fundación Tejidos de viento que facilitó su acercamiento a la población, en este caso la muestra, conformada por cinco (5) abuelas en etapa de “adulthood tardía” (Mancilla 2000, citado por Castillo Salcedo, 2017, pág. 16) con edades entre los 49 y 58 años, quienes conviven con sus nietos en etapa de “segunda infancia o niñez intermedia” (Rice 1997, en Mansilla 2000, citado por Castillo Salcedo, 2017, pág. 16), cuyas edades están entre los 5 y 11 años de edad, en el municipio de Viotá, Cundinamarca.

Una de las principales razones por las que esta investigación forma parte de los antecedentes y se relaciona con el proyecto de investigación es la proyección que se analizó, demostrando cómo a través de las construcciones sociales de los roles e influencia del género se espera que tanto mujeres como hombre cumplan con determinadas acciones que les “corresponden a cada uno” vislumbrando la presencia de estos elementos como referentes que no pueden ser pasados por alto.

Como conclusiones Castillo Salcedo (2017), muestra las representaciones construidas por las abuelas que ejercen la labor de cuidado y el entendimiento de la maternidad, relacionándolo con su historia de vida y posiciones como hijas, madres y abuelas, además, resalta las contradicciones en sus argumentos, enfatizando en aspectos de responsabilidad de la vida adulta de los hijos, la tendencia a justificar las carencias afectivas en las relaciones familiares y su interpretación de acerca del significado de la maternidad, comprendiéndola como un deber natural, como un mandato divino, como un garante de estabilidad en relaciones de pareja; establece también que, las abuelas cuidadoras se enfrentan a fases en las que contrastan demasiadas emociones y presión social en el proceso de acoger el cuidado de sus nietos, siendo estas: hito del cuidado, asimilación, vínculo fortalecido e incertidumbre. Menciona que en las

prácticas y representaciones transformadoras en cuanto a las abuelas cuidadoras estas varían en las etapas de madre y abuela, en la primera se enfatiza que existe la presencia de transmitir la maternidad hacia sus hijas, sin embargo, en la segunda, esta desaparece para dar paso a elementos asociados con deseos de su juventud reflejados en la trasmisión de valores hacia sus nietos, por último, en cuanto a las representaciones de las abuelas construidas sobre la maternidad, el cuidado y la influencia de estas en ellas, se resalta que muchas expresan tristeza al recordar aspectos como su falta de escolarización con fuerte asociación a la innecesidad de que estudiaran, pues se esperaba que ellas asumieran un rol materno para lo que el estudio era percibido como dispensable, se enfatiza además en la construcción de sus proyectos de vida basados en lo que define como una maternidad intensiva y la atención de los cuidados y labores domésticas del hogar.

Existen diferentes enfoques desde los que se analiza la temática, Marcelo Diaz (2018), por su parte, a través de su sistematización de experiencias Permanencia de los discursos hegemónicos y sus implicaciones en la vida de las mujeres, en el municipio de la Estrella Antioquia, que realizó con el objetivo de comprender cómo los discursos hegemónicos permanecen e implican en la vida de mujeres que hacen parte del programa de la secretaría de la mujer en el municipio de la Estrella.

En dicha sistematización de carácter cualitativa de tipo exploratoria, haciendo uso del método hermenéutico y de paradigma comprensivo interpretativo, hace uso de técnicas para la recolección de la información como la entrevista semiestructurada y la revisión documental, aplicados a 2 mujeres quienes participaron en los procesos que brinda la secretaría de la mujer en el periodo de la práctica profesional de la autora, que comprende (II semestre 2017 y I semestre

2018) y que a través de muestreo intencional cumplen con los criterios de selección, para este caso, haber sido víctimas de violencia de género como consecuencia de discursos hegemónicos.

Desde el aporte que se realizó con esta investigación se hace visible la perspectiva de la continuidad de prácticas sociales que permiten la presencia de acciones que siguen permitiendo la presencia de estereotipos de los roles asociados con el género, dando continuidad a prácticas familiares anteriores en donde se delimitaba y delimita la obligación de cada hombre y mujer, en donde la mujer está condicionada a cumplir labores de cuidado, crianza, responsabilidad total del hogar, entre otras, ofreciendo un respaldo a los elementos ya mencionados que hacen parte del proyecto de investigación.

Entre las conclusiones que establece Marcelo Diaz (2018), se evidencia la existencia de los discursos hegemónicos y tipos de violencia del que han sido víctimas las mujeres entrevistadas, además, resalta que en ellas se concibe el rol de la mujer como apoyo y ayuda del hombre, además, que es quien se debe encargar del cuidado de la relación, igualmente debe asumir la postura de encargada de las labores domésticas y crianza de los hijos, alude la autora que estas percepciones o entendimientos tienen relación con su familia y la crianza recibida de la misma, desde su postura de los discursos hegemónicos y violencia de género enfatiza en la subordinación de la mujer. Cabe resaltar que producto de la sistematización plantea una propuesta de intervención.

Una mirada que propone Castellanos García (2020) es el de la vejez como centro de análisis a través de su investigación Reconfiguración del rol de los adultos mayores en la dinámica familiar y económica, Bogotá (Colombia), con el objetivo de indagar en cómo la transformación de aspectos sociofamiliares y económicos conducen a la reconfiguración de los roles y funciones del adulto mayor.

La investigación realizada es de método cualitativo y hace uso de técnicas de recolección de información como son la entrevista semiestructurada y hoja de respuesta con ejes conversacionales, aplicados a una muestra de siete (7) adultos mayores que cumplan con las características de selección, residir en el barrio la Chucua Norte, en la localidad de Suba en Bogotá, ser mayores de 60 años, ser cercanos a su familia y no estar vinculados a instituciones, además, el contar o no con un trabajo y/o pensión.

Desde los resultados que ofrece esta investigación es posible obtener una mirada diferente, pues está centrada en la perspectiva del adulto mayor, estos desde su contexto forman parte de la población objeto de cuidados y estos cuidados nuevamente se evidencian como responsabilidad que es asumida mayoritariamente por el género femenino, teniendo de esta manera una relación con el proyecto de investigación planteado, además, se hace mención de la familia y de la dinámica familiar como elementos de análisis fundamentales.

Como conclusiones de su investigación Castellanos García (2020), indica que el adulto mayor según sea su contexto, varía en cómo afronta su vejez, teniendo en cuenta aspectos como las dinámicas familiares, los roles y los lazos entre los mismos, su participación (en su mayoría desde el enfoque de la economía del cuidado), afrontando cuidados de otros miembros de la familia y enfatizando que aunque existe la tendencia de ser asumidas de manera equitativa entre diferentes géneros es evidente que la mayor parte de las labores domésticas y dichos cuidados son afrontados por mujeres, resalta además que la familia es uno de los ejes principales y de carácter fundamental en el desarrollo de las actividades realizables para ellos.

En la continua búsqueda de antecedentes se resalta la investigación que realizó Maluche Sánchez (2019), titulada Cuidados populares y evaluación de la percepción del apoyo social: binomio persona mayor cuidadora familiar, Guapi-Cauca, desarrollada con el objetivo de evaluar

la percepción de la población afrocolombiana de Guapi-Cauca tras aplicar un programa de apoyo social enfocado en la característica de persona mayor y cuidador(a) familiar.

Esta investigación dividida en tres (3) etapas en las que primero se realizó análisis de datos (revisión documental), segundo, investigación acción participativa de metodología dialógica, reflexiva y transformadora (construcción del programa “Con fuerza y alegría echamos pa'lante en familia, la salud de las personas mayores con discapacidad en la casa” (Maluche Sánchez, 2019, pág. 53), y tercero, estudio cuasi-experimental; en el que participan una muestra de 50 familias que cumplen los criterios de inclusión (persona mayor y cuidadora familiar) más dos (2) que se usaron como plan piloto y por ende no se toman en cuenta en los resultados, tomadas del censo realizado en el municipio en el año 2013.

Esta investigación ofrece un vistazo al apoyo social que reciben las cuidadoras familiares en la atención de necesidades del adulto mayor, aclarando nuevamente que en estas familias quienes recepcionan estos cuidados son mujeres, evidenciando la importancia que genera la influencia del género; permitiendo relacionar sus aportes con los elementos que se analizan en el proyecto de investigación, referente a la influencia del género y las dinámicas familiares.

A modo de conclusión Maluche Sánchez (2019), manifiesta que los resultados en cuanto a la percepción del apoyo social presenta una calificación positiva referente a dimensiones emocionales, instrumentales, de interacciones sociales y afectivas; expone además, que se gestó y efectuó la consolidación de redes de apoyo vinculando a “cuidadoras familiares con entes municipales como la ESE Guapi, la Alcaldía Mayor, la Iglesia Católica, la Comunidad Franciscana FFUNDAMOR, grupos comunitarios, Universidad Nacional de Colombia, lideresas comunitarias y grupos artísticos”. (Maluche Sánchez, 2019, pág. 124), que transformaron la realidad inicial de estas familias en aspectos de acceso a los servicios sociales y de salud, la

participación de actores institucionales y comunitarios. Recomienda expandir la población objetivo de estudio trasladándose a escenarios como comunidades indígenas y el análisis de los efectos de las políticas públicas.

Otro punto de vista es el que ofrece Delgado Ortega (2018), con el desarrollo de su investigación Retos en el cuidado de un paciente con esquizofrenia, experiencias de las familias, en la ciudad de Bogotá (Colombia), cuyo objetivo es conocer las experiencias de las familias que desarrollan el cuidado de pacientes con esquizofrenia en la unidad de Kennedy.

Dicha investigación de carácter cualitativo descriptivo, hace uso del análisis de narrativas por medio de instrumentos como los grupos focales, con sesiones de 120 minutos, aplicado con 19 familias que realizaron parte del mismo y que tienen a su cuidado pacientes con esquizofrenia.

Delgado Ortega (2018) enfatiza que la población que compone los grupos focales son mayormente mujeres y en consecuencia corresponden a roles de madres, hijas, tías, exceptuando por dos hombres de los 19 participantes con edades entre los 34 a 80 años.

Entre las conclusiones que establece Delgado Ortega (2018), destaca las perspectivas como la afectación directa de las realidades, roles y dinámicas familiares, desde cambios en rutinas diarias hasta separaciones de familias; afectaciones en escalas emocionales y físicas de los cuidadores (recordando en su mayoría mujeres que asumen este rol), teniendo de esta manera una relación con los elementos planteados en el desarrollo del proyecto de investigación, con especial atención en los apartados de dinámica familiar y la influencia del género en la asunción de los cuidados, además, resalta que esta población en específico no solo deben lidiar con la realidad de atender los cuidados del familiar sino con la estigmatización existente en escalas sociales y familiares, además recalca que hay una alta demostración de síndromes de

agotamiento en los cuidadores y las repercusiones en su salud física y mental, recomienda que para futuras investigaciones se debe tener en cuenta la relación en paralelo con la evolución de la enfermedad y recaídas de los mismos.

Entre los diversos aportes realizados a la comprensión de los cuidados y el rol de los cuidadores la investigación realizada por Galvis Palacios, López-Díaz, & Velásquez G (2018), desde la Universidad Nacional de Colombia (Bogotá), titulada Patrones culturales de cuidado familiar al adulto mayor en condición de discapacidad y pobreza, con el objetivo de describir los patrones de cuidado por parte de familiares de tres (3) grupos culturales diversos.

Esta investigación de tipo cualitativa, hace uso de la revisión documentaria de un corpus de 35 documentos correspondientes al periodo de publicación entre 2007 – 2016, además, hace uso del software N-Vivo, y se realizó siguiendo los lineamientos de Leininger (2002, citado en Galvis Palacios, López-Díaz, & Velásquez G, 2018, párr. 14), que está dividido en cuatro (4) etapas.

Galvis Palacios, López-Díaz, & Velásquez G (2018), concluyen, que entre los cuidadores es evidente la asunción del género femenino hacia estas responsabilidades, siendo en este caso un 63%, quienes a su vez manifiestan su difícil experimentación en cuanto a la tensión emocional, además, resalta la posibilidad de generar en los cuidadores una sobrecarga, por ende, una degeneración en materia de salud física y mental de los mismos.

Por los resultados que obtuvieron los investigadores se visibiliza y refuerza la contemplación que se realiza en el proyecto de investigación en cuanto la importancia de analizar la influencia del género en el abordaje familiar que es realizado para distribuir o delimitar los cuidados y responsabilidades del hogar.

Desde una perspectiva más amplia Chaparro-Díaz , Barrera-Ortiz, Vargas-Rosero, & Carreño-Moreno (2016), realizaron la investigación Mujeres cuidadoras familiares de personas con enfermedad crónica en Colombia, con el objetivo de describir las características sociodemográficas de las cuidadoras colombianas y la sobrecarga en las mismas.

Hacen uso del estudio descriptivo y de asociación, enfocado en cuidadoras familiares con enfermedades crónicas, abarcando las cinco (5) regiones, los datos fueron recolectados en el programa “disminución de de la carga de la enfermedad crónica no transmisible (ECNT) en Colombia”. (Chaparro-Díaz , Barrera-Ortiz, Vargas-Rosero, & Carreño-Moreno, 2016, pág. 76). Resaltan que la muestra de tipo intencional está compuesta por 1.183 cuidadoras distribuidas de la siguiente manera: “Región Amazonía (4,1 %), Andina (79,6 %), Caribe (7,5 %), Orinoquía (3,5 %), Pacífica (5,3 %).”. (Chaparro-Díaz , Barrera-Ortiz, Vargas-Rosero, & Carreño-Moreno, 2016, pág. 76). A quienes se les aplica el instrumento de escala tipo Likert, hacen uso además de la escala de sobrecarga del cuidador de Zarit (1980).

En los aportes realizados por esta investigación se enfatiza de manera prioritaria la presencia de la influencia factor del género como elemento necesario de análisis que permita desarrollarlo teniendo esta relación como referente y justificante.

Entre las conclusiones de Chaparro-Díaz , Barrera-Ortiz, Vargas-Rosero, & Carreño-Moreno (2016) se destacan algunas posturas como el alto riesgo del género femenino por el exceso de responsabilidades impuestas a su rol, teniendo estas que lidiar con su realidad productiva, relaciones de pareja existentes y labores de cuidado; resalta además, la predominancia de parentesco y consanguinidad entre cuidadoras y personas que requieren ser cuidadas.

2.1.3 Locales

Desde las investigaciones en un escenario local Benítez Jaimes & Urrea Silva (2019), realizaron la investigación Concepción de jefatura de hogar que tienen algunas mujeres pertenecientes a diferentes niveles socioeconómicos de un hospital de Cúcuta, con el objetivo de comprender cómo las mujeres que pertenecen a diferentes niveles socioeconómicos desde su experiencia propia entienden la jefatura de hogar y sus prácticas.

La investigación refieren los autores, hace uso de un enfoque interpretativo, además, de una metodología de análisis de de narrativas, implementando herramientas para la recolección de información como la entrevista semiestructurada en profundidad, aplicados a una población compuesta por once (11) mujeres con edades entre los 30 y 55 años de edad, que cumplen con criterios de selección tales como: no tener pareja actualmente; esta población a su vez se divide en cinco (5) mujeres de estrato socioeconómico bajo y seis (6) mujeres profesionales de estrato socioeconómico medio, todas (11) mujeres jefas de hogar.

Benítez Jaimes & Urrea Silva (2019) concluyen que existen coincidencias entre afirmaciones sobre el entendimiento de la jefatura del hogar, principalmente en aspectos como: pilar económico, cuidado de hijo(a)s, toma de decisiones y administración del hogar.

Resaltan además que existe una relación entre en el estrato socioeconómico y la formación académica en cuanto a las prácticas desempeñadas por estas mujeres: “desempeñarse en actividades de cuidado relacionadas con el rol de madre y quehaceres del hogar, dadas las habilidades previamente adquiridas en los roles ejecutados en la vida familiar”. (Benítez Jaimes & Urrea Silva , 2019, pág. 60). Resaltando que mujeres de estrato socioeconómico 1 y 2 manifestaron haber asumido como primer empleo actividades directamente relacionadas con el trabajo doméstico que ya realizaban antes pero de manera no remunerada ni reconocida.

Para las mujeres de estrato 3 y 4, las autoras encontraron que:

“llevan a cabo como parte de las tareas de cuidado del hogar y las realizan en su casa, como un trabajo no remunerado, ya que laboralmente se desempeñan como terapeutas, ingenieras, enfermeras o docentes. Se evidencia así que las mujeres cumplen oficios por los cuales no reciben un salario, pero que sí les ocupan una gran parte de sus horas y significan más trabajo.”. (Benítez Jaimes & Urrea Silva, 2019, pág. 60).

Es importante resaltar otra de las conclusiones que afirman Benítez Jaimes & Urrea Silva (2019), en donde se evidencia que comparando las tareas realizadas por jefes y jefas de hogar son iguales en cuanto al aspecto de sustento económico, sin embargo, la diferencia radica en los procesos de crianza, cuidados y tareas domésticas; afirman las participantes desde sus experiencias propias que sus exparejas no dedicaban tiempo a estas actividades de manera equitativa o al menos periódica, esto permite relacionar la investigación desarrollada con lo propuesto en el proyecto de investigación resaltando los elementos de la historia familiar, en donde se aprendieron habilidades en función de su género, además, de la evidencia que arrojó sobre la diferencia que existe entre la jefatura de hogar femenina y masculina en función de las responsabilidades y cuidados del hogar.

Centrado desde un enfoque de análisis de familia Parada Rico (2019) realizó la investigación Experiencias de crianza de padres y madres en condición juvenil que habitan en la zona urbana del municipio de Cúcuta, con el principal objetivo de comprender las experiencias de crianza de padres y madres jóvenes del municipio de Cúcuta, además, realizó un análisis de las mismas e indagó en las experiencias de crianza de los mismos.

La investigación realizada es de carácter cualitativo, planteando el uso del paradigma interpretativo, además, hace uso del método de estudio de casos múltiple, referente a las técnicas

de recolección de información manifiesta la autora se hace uso de la entrevista semiestructurada, relatos, líneas de tiempo, fotografías y genogramas, la muestra seleccionada consta de cinco (5) familias de diferentes tipologías entre las que hay nucleares (padre, madre e hijos) y monoparentales femenina (madre e hijos) y masculina (padre e hijos) y extensas (padre y/o madre, hijos y familiares), con edades entre los 22 a 32 años de edad (padres y madres) e hijos con edades entre 1 a 6 años de edad, de estratos socioeconómicos entre 2 y 4.

Entre el análisis de información que realizó Parada Rico (2019), es necesario recalcar que el género masculino tiende a responsabilizarse de factores económicos y el género femenino al trabajo doméstico teniendo que conciliar aspectos familiares y laborales.

Desde los aportes de esta investigación se obtiene un referente para el abordaje de las dinámicas familiares y el abordaje que estas realizan de manera interna en su proceso para el abordaje de las responsabilidades del hogar y los cuidados del mismo, permite vislumbrar técnicas y herramientas que resultan interesantes para la obtención de información.

Además, resalta que en función de cómo las parejas/familias según conforme adoptan sus posturas frente a la asunción y distribución de responsabilidades del hogar pueden clasificarse en tres tipologías establecidas por Burin (2007) parejas tradicionales, transicionales e innovadoras.

A modo de conclusiones Parada Rico (2019) delimita una serie de enunciados que permiten englobar los diversos aspectos referente al proceso de transformación y adaptación de los padres jóvenes en el proceso de asunción de su nueva realidad, estableciendo así: “una carrera que parte la vida en dos”, centrada principalmente en el antes y después del nacimiento de sus hijos, “crecer junto al otro en una relación prefigurativa”, centrada principalmente en la felicidad de compartir con sus hijos estando en su juventud (padres), “la artesanía diseñada entre recetas y

vivencias significativas”, centrada principalmente por la noción y deseo de llevar el proceso de crianza lo más cercano a la “formación adecuada”. (págs. 192-204).

2.2 Marco Teórico

Para el desarrollo de la presente investigación es primordial e indispensable el enfatizar desde referentes teóricos los elementos que permiten abordar y comprender lo que significa la familia, las características de la misma, enfatizando además, en las tipologías existentes puesto que la familia varía y se transforma; añadido a ello para referenciar los espacios de diálogo existentes o no, que tenga la familia a la hora de dialogar de manera interna la asignación de responsabilidades y cuidados del hogar; como se ha mencionado resulta imprescindible el enfatizar en el sistema familiar desde la perspectiva y análisis de la dinámica familiar de la misma, evidenciando elementos que permitan comprender la forma en cómo la familia desde su contexto aborda esta temática, su perspectiva, entendimiento y desarrollo, además, relaciones, roles, límites, entre otras características que forman parte del contexto familiar y la dinámica de la misma; en concordancia con los antecedentes y la problemática presentada se hace énfasis en el enfoque de género para la fundamentación de la influencia del género en los asuntos de asunción y/o asignación de responsabilidades y cuidados del hogar, respaldando la antigüedad de la problemática misma y la visibilización de la importancia de entender las construcciones sociales acerca de esa división desigual entre géneros.

2.2.1 Familia y Tipologías de Familia

Es indispensable el comprender que significa la familia para el Trabajo Social y como esta se encuentra categorizada según unas características específicas que permiten tener mejor comprensión de las mismas, por lo tanto:

Preister (1981) entiende la familia como un elemento compuesto por diferentes subelementos, generando conexiones entre sistemas y subsistemas, entendiendo que la familia es la sumatoria de los diferentes componentes individuales que están presentes.

Agrega Preister (1981) que la relación existente entre la familia como un todo y quienes a su vez la conforman, es tan relevante para ambos que cualquier disfunción que se presente desde los individuos que la componen como de la familia hacia los individuos genera una falla total en el funcionamiento de la misma, dando cabida a lo que él define como los chivos expiatorios, o coloquialmente llamados “ovejas negras de la familia”.

Seguido a lo anterior Preister (1981) define la funcionalidad de una familia en relación directa con los sistemas con los que esta interactúa, delimitando la existencia del espacio vital de la familia, dos sistemas cercanos a esta y suprasistemas que pertenecen a una consideración contextual de las interacciones de la familia misma; en este apartado resalta que la clave para la funcionalidad de una familia entendida como sistema familiar es su auto identidad, y esta se construye en la medida en que dicho sistema familiar establece claridad sobre su espacio vital delimitando de manera precisa sus relaciones con los demás sistemas y resguardando así su identidad como sistema familiar. Define además, las funciones de la familia bajo elementos generales de satisfacción de necesidades básicas de supervivencia, reproducción e intimidad, establece también que, las funciones de la familia deben ser comprendidas como dinámicas y en desarrollo.

La clasificación de tipologías familiares varía según el autor que la realice, aclarado esto, se referencia la clasificación de tipologías familiares que realiza Ander-Egg (2003), en donde estipula las siguientes tipologías:

Familia nuclear: conformada por hombre, mujer e hijos.

Familia extensa: conformada por todos aquellos que comparten grados de consanguinidad y/o parentesco familiar.

Familia compuesta: conformada por familias nucleares o parte de las mismas, se presenta también en escenarios como divorciados con hijos que establecen nuevo matrimonio.

Familia sustituta: para esta tipología se establece como la transición acordada por la familia original para que un miembro de esta sea acogido por una familia distinta.

Como ya se mencionó, las tipologías familiares varían según el autor, además, la familia en sí misma es cambiante por ende surgen nuevas formas de clasificación de las familias, nuevas tipologías, tal como describen Heidi Ullmann, Carlos Maldonado Valera y María Bienes Rico en el informe presentado ante la CEPAL (2014), en el que evidencian tipologías de clasificación familiar como: biparentales (padre y madre), monoparentales (presencia solo de padre o madre), monoparentales con jefatura femenina (presencia solo de madre) y unipersonales (una persona sin hijos u otros familiares), que se desprenden de la categorías generales familia: nuclear (padre, madre e hijos), extensa (núcleo familiar más familiares), compuesta (núcleo familiar más no familiares) y no familiar (unipersonales o por personas que no comparten parentesco).

Desde el planteamiento anterior y para reforzar dicha afirmación tenemos el aporte realizado por Quintero Velásquez (2013), quien plantea la tipología familiar homoparental, aludiendo a familias compuestas por personas del mismo sexo.

De lo anterior se destaca que la familia es cambiante, así mismo se caracteriza por ser diversa y posible de categorizar en diferentes tipologías, por lo que los miembros de las familias viven sus realidades de maneras diferentes en relación a cómo están conformadas.

Es necesario tener en cuenta la existencia de la jefatura femenina de hogar, otra de las tipologías de familia existentes en la realidad social.

Rico Alonso (2006) establece que este término se asigna a aquellas mujeres quienes asumen toda la responsabilidad de sus hogares en ausencia de una figura masculina; entre las responsabilidades que asume se enfatiza en la obtención y sustento económico; Además, afirma que debido a transformaciones contextuales y en los roles constituidos tradicionalmente se ha conducido al género femenino a asumir responsabilidades económicas y de diversas índoles referentes al grupo familiar.

2.2.2 Ciclo Vital Familiar

Así como la familia se encuentra categorizada según sus miembros y relaciones, la familia misma posee un ciclo vital, este permite identificar puntualidades de la familia en cuestión, para ello es necesario identificar las características de cada ciclo y lo que es esperable que experimente la familia al transicionar cada uno de estos ciclos.

García Bianchi & Estremero (2003), hace mención de 7 etapas que conforman el ciclo vital familiar:

Primera etapa: constitución de la pareja, etapa en la que se gesta una familia en potencia; entre las principales características de esta etapa se encuentra la negociación que se debe afrontar por ambos cónyuges puesto que intentar formar un nuevo sistema y esto implica posible choque entre las diferencias existentes a raíz de creencias, expectativas e identidades individuales.

Entre las crisis que la pareja puede experimentar se encuentran la dificultad para poder salir del hogar de los progenitores (padres) de uno de los cónyuges, la centralización de la pareja en sí mismos para lograr establecer uniones internas, sociales, emocionales y sexuales; la alianza entre

la pareja y la familia de origen que posea mayores privilegios; la transferencia de rol entre progenitores, puesto que la posible incorporación de un hijo/a, puede generar competitividad entre los progenitores por el cariño hacia el otro; la no salida del hogar de los progenitores del o de los cónyuges, esto puede significar un impedimento para la inclusión de hijos.

Segunda etapa: enmarcada por el nacimiento y crianza además, se caracteriza por una transformación en el entendimiento de los roles al interior de la familia, una de las características que más se evidencia es la transformación constante de diferentes aspectos de la familia y la pareja, en torno a la preparación para el nacimiento y crianza, adoptando los roles de la maternidad, paternidad y dando paso a la tipología extensa con la inclusión de los abuelos, tíos, primos; durante el proceso de gestación el padre cumple la función de ser apoyo para la madre y el bebe en función de las necesidades que la madre gestante irá manifestando, entre las características de esta etapa se resaltan la posibilidad de estar bajo estrés, presión, depresión y constante tensión entre la pareja.

Las principales dificultades evidenciadas son la posibilidad de presenciar una sensación de desplazamiento por parte del padre frente al lugar que ocupa en conjunto con la madre e hijo/a, la exagerada prestación de apoyo por parte de los demás miembros de la familia extensa en el cuidado del bebe, esto influye en la capacidad de adaptación de los padres para su nueva realidad.

Tercera etapa: caracterizada por hijos en la edad escolar, esta etapa está inmersa en cambios al interior de la familia, asociados a la formación de nuevos lazos sociales, nuevos miembros de la familia (hermanos), la relación entre padres e hijos y docentes (figuras de autoridad); la principal característica de esta etapa reside en la puesta a prueba de los padres a través de la forma en cómo su hijo se integrará a nuevos escenarios que darán cuenta de la crianza recibida; en

consecuencia los padres están en la posición de ver cómo es percibido su hijo desde el exterior lo que los hace confrontar su percepción del mismo.

Las dificultades de esta etapa se asocian a la capacidad de los padres para aceptar una imagen diferente de su hijo dada por personas externas (profesores, amigos cercanos); se puede esperar escenarios como la responsabilización por parte de los padres hacia la institución educativa en la imposición de funciones que deben cumplir los padres; es posible evidenciar un escenario en el que los padres no acepten la confrontación entre la imagen que tienen de su hijo y la imagen expresada por el exterior.

Cuarta etapa: Adolescencia, en esta etapa se prevén varios cambios relacionados con el crecimiento de los hijos, la tendencia al cuestionamiento de las figuras autoritarias y respeto por los límites; esta etapa se caracteriza principalmente por lo caótica de la misma, debido a todos los cambios que la familia debe afrontar, desde el hijo mismo quien atraviesa cambios, físicos y mentales, una mayor necesidad de establecer contacto con el mundo exterior y su entorno; para los padres representa un sinfín de crisis emocionales, debido a la transformación de su hijo/a quien se aleja cada vez más de la imagen infantil que estos atesoran.

Existe una simultaneidad de crisis puesto que los adolescentes enfrentan sus cambios físicos y emocionales en conjunto con los límites establecidos por sus padres y la relación con los mismos, mientras que los padres enfrentan una crisis por la rebeldía del hijo/a, además, estos asumen su cambio, pues ya no se consideran jóvenes y se deben adaptar a esa realidad en conjunto con los cambios y complicaciones de su hijo/a.

Quinta etapa: casamiento y salida de los hijos del hogar, independencia de los hijos y su desvinculación al hogar familiar, nuevos roles, ampliación de la familia; existen de manera

general dos opciones posibles al afrontar esta etapa, una es la aceptación y adaptabilidad al proceso natural del ciclo vital familiar, siendo esta etapa en particular en la que los hijos inician su búsqueda para establecer nuevas familias; por otra parte puede que los padres no acepten esta desvinculación de manera natural y se vea afectada la aceptación de nuevos roles y miembros, que dan paso a la tipología familiar extensa.

Sexta etapa: pareja en edad madura, nuevos roles de las figuras paternas (encaminadas a la ancianidad “abuelos”), configuración de nuevos espacios de intercambio entre padres e hijos; la pareja se enfrenta a dos escenarios en los que se ve involucrada su nueva realidad y asunción de nuevos roles, una de las facetas que se experimenta es la terminación de la actividad laboral, por otro lado se enfrenta a la desvinculación de sus hijos como familia de origen, lo que les permite asumir con mayor disfrute nuevas actividades y sus nuevos roles ahora como abuelos.

La principal crisis esperada es la necesidad que tiene la pareja por encontrarse a sí mismos de nuevo, debido a que ya no será su función principal la crianza de sus hijos, lo que gesta la posibilidad de que la pareja continúe unida o no.

Séptima etapa: Ancianidad, asunción del último rol (ancianidad), desempeñando y significando nuevos cambios en la familia, en esta etapa se presentan altos riesgos de pérdidas físicas y emocionales; las principales características de esta etapa residen en los cambios físicos que experimenta la pareja, además, sufre de pérdidas emocionales, por lo que esta etapa se denota como un constante procesamiento de emociones, se resalta también, la inversa en los roles del ciclo vital, pues en esta etapa suelen ser los hijos quienes suplen los cuidados de los padres; en esta etapa principalmente los ahora abuelos, se encargan de transmitir a la nueva generación la identidad y cultura familiar.

Cada una de las etapas supone riesgos que la familia debe afrontar, por ende estas representan también contextos específicos en el desarrollo de la dinámica familiar, aunque cada familia las afronta de manera distinta según haya construido sus relaciones, roles y dinámica familiar, pudiendo verse afectada por las crisis esperadas de manera negativa o no.

Establecidas las tipologías familiares y el ciclo vital familiar, es necesario para dar respuesta al tercer objetivo específico planteado, el esclarecer que existen categorías en las que se clasifican a las parejas según su dinámica para afrontar las responsabilidades del hogar.

2.2.3 Tipologías de Parejas

Burin (2007) clasifica las parejas en cuatro grupos, según corresponden a sus niveles de participación y compromiso respecto a las responsabilidades domésticas y el cuidado de los hijos, de esta manera nombra las tipologías de pareja de la siguiente manera:

Parejas tradicionales: caracterizada por repetir patrones patriarcales/tradicionales en donde el poder radica en el varón y en la que la mujer solo cumple el papel de complemento a través de una posición de subordinación. Esta tipología refleja la división y asignación de roles en función del sexo, posicionando roles tales como el hombre siendo figura encargada de suplir económicamente y la mujer como encargada y responsable del hogar y las implicaciones del mismo.

Parejas contraculturales: Esta pareja presenta la inversión de roles de la pareja tradicional, siendo la mujer quien desempeña el rol de suplidora económica y el hombre el rol de cuidador y responsable del hogar, presenta similitudes con las problemáticas y manifestaciones de la pareja tradicional.

Parejas innovadoras: destacando que se caracterizan por construir relaciones de poder equitativas.

Parejas transicionales: poseen rasgos de diferentes tipologías de parejas ya mencionadas por lo que esta mezcla de características las ubica como indica el término, en una situación de transición.

2.2.4 Dinámica Familiar

Una vez aclarada la diversidad existente en materia de las tipologías familiares y en consecuencia las tipologías de parejas, es necesario conocer que las dinámicas familiares se subdividen en diferentes elementos que se complementan en la realidad diaria de la vida familiar, siendo afectadas por lo interno y externo a la familia, de ahí la necesidad de contemplarla y aclarar las diferentes tipologías de familias y de parejas, ya que la conformación de estas afecta sus relaciones, generando diferentes formas de dinámicas familiares.

García (1999) manifiesta que el entendimiento de esta dinámica es el análisis del conjunto de elementos que componen la respuesta de las familias en los procesos de división del trabajo y toma de decisiones.

El entendimiento de lo que representan las dinámicas familiares se componen de diversas áreas o enfoques de las interacciones de la familia, es necesario tener en cuenta aspectos como las relaciones familiares y la comunicación familiar.

Desde el aporte realizado por Orlandina O, Eternod M y López M citados en García (1999), la dinámica familiar comprende aspectos conjuntos de cooperación a nivel familiar, además, las interacciones de intercambio, entre sus miembros, contemplando la presencia de elementos como el poder, conflicto, diferencias generacionales, la división del trabajo y toma de decisiones.

Entre los principales elementos que componen las dinámicas familiares desde lo argumentado por Amarís Macías, Paternina Marín y Vargas Cantillo (2004) se identifican dos de estos que resultan indispensables para su abordaje: las interacciones existentes entre quienes conforman la familia y las metas propuestas, siendo este elemento el que fomenta su unidad.

Entendiendo que las relaciones familiares se dan entre cada uno de los miembros de la familia y que estas a su vez se presentan haciendo uso de la comunicación es pertinente entender que es la comunicación familiar, ya que el equilibrio entre estos elementos es fundamental para la gestación de dinámicas familiares sanas.

En el análisis de las dinámicas familiares se presenta una perspectiva de la comprensión de la familia como sistema, según lo establecido por Escartín Caparros (1992), este entendimiento de la familia es la suma de las individualidades existentes en la misma, por ende, cada experiencia y/o suceso que viva la familia, afecta el sistema completo, añadiendo que la principal característica de este sistema es el satisfacer las necesidades que presenten los individuos que la conforman y del sistema en general.

Dando continuidad al planteamiento anterior, Escartín Caparros (1992), enfatiza las características de este sistema en cuatro elementos que son: la totalidad, refiriéndose a la necesidad de observar el sistema y sus componentes relacionándose en tiempo real, de manera conjunta, no aislada; siendo el segundo elemento la circularidad, que hace énfasis en la relación existente entre causa y efecto, estableciendo que cada uno de los sucesos que se presenten tienen una relación con los demás comportamientos afectándose mutuamente y encadenando respuestas en el sistema; para el tercer elemento se menciona la capacidad autocorrectiva, también llamada homeóstasis, siendo esta la habilidad que tiene la familia para adaptarse a cambios y gestionar estos mismos cambios, confrontando sus entendimiento y establecimiento de límites; como

cuarto elemento, se presenta la capacidad de transformación, dicho elemento hace énfasis en la capacidad del sistema familiar para generar y/o adaptarse a cambios a través del tiempo y problemáticas que se presenten.

Profundiza Escartín Caparros (1992), en aspectos de la estructura familiar, los procesos del sistema familiar, subdivididos en comunicación, roles y reglas y los patrones de comportamiento en los que hace mención de las creencias.

La estructura de la familia se aborda en función de potenciar sus logros y satisfacer sus necesidades, además, se entiende que en el sistema existen subsistemas y desde el abordaje del sistema familiar, los subsistemas obedecen a las relaciones familiares existentes entre los individuos, ejemplos de estos subsistemas son: subsistema padres e hijos, subsistema hermanos, entre otros; la delimitación general de los subsistemas familiares conforman enmarcan la sistema completo, la claridad en la identificación de estos sistemas visibiliza los límites y en consecuencia el análisis de los mismos, determinando aspectos del sistema familiar.

Los procesos del sistema familiar, son definidos a través de la comunicación, roles y reglas del sistema familiar, desde el análisis de la comunicación se expone que cada sistema familiar posee formas de comunicación característicos, siendo diferentes en cada sistema familiar; para el abordaje de los roles se entienden como los procesos establecidos para ordenar la estructura del sistema, las normas y reglas son elementos establecidos para las sanciones positivas y negativas según corresponda al cumplimiento o incumplimiento de las normas y reglas, se concluye que para establecer la funcionalidad del sistema familiar se analiza la correlación y coherencia entre los roles y reglas.

Los patrones de comportamiento tienen un precedente en la familia de origen de cada individuo que inicia la conformación de una nueva familia, estos patrones permiten analizar la realidad familiar y posibilita identificar la transmisión de patrones generacionales.

Los principales aportes que se mencionan como resultado de este enfoque son las consecuencias que generan en la familia, ampliando su comprensión para optimizar sus relaciones e interrelaciones, abordaje de problemáticas y planteamiento de soluciones, además, fomenta el auto análisis y cuestionamiento de la familia.

Escartín Caparros (1992), argumenta que cada familia posee una forma característica de comunicación basada en las interacciones de los individuos que la componen y cómo estos entienden los roles, valores y reglas que existan en ella, dichas interacciones a nivel interno y externo delimitan la funcionalidad de su comunicación y genera influencia en todos sus miembros.

De lo anterior, es importante comprender que la importancia de la correcta comunicación familiar radica en la medida en que esta sea posible, pues en consecuencia se verá reflejada en la funcionalidad de la familia y el bienestar de sus miembros.

2.2.5 Feminización del Cuidado

En el abordaje de la tendencia existente a la asignación de las responsabilidades y cuidados hacia el género femenino García-Calvente, Inmaculada, & Gracia (2004), manifiestan que existen diferencias entre los roles que asumen como cuidadores los hombres y mujeres, destacando elementos como los tipos de actividades que desempeñan y el tiempo que invierten en las mismas; manifiestan, además, que existe una tendencia social a encasillar el rol de la

mujer en categorías que solo le permiten ser madre, esposa y después de ello una ciudadana y/o trabajadora remunerada.

Montaño Virreira & Calderón Magaña (2010), resaltan que la construcción histórica y cultural se ha desarrollado de modo que impone a las mujeres a responsabilizarse de los cuidados, además, establecen la trilogía para el entendimiento de lo que implica la feminización del cuidado, teniendo por resultado los elementos claves de tiempo, dinero y servicios que son necesarios para cuidar, los cuales deben ser claves para el desarrollo de políticas públicas asociadas al desarrollo de las prácticas de cuidado al interior de los hogares, manifestando que para la correcta integración de la mujer al trabajo remunerado debe existir un apoyo frente a la ejecución de los elementos claves del cuidado, resaltando que dicho apoyo es respuesta a la tendencia existente hacia responsabilizar y asignar a la mujer como responsable de dichos cuidados y el hogar.

Desde lo anterior surge una perspectiva en la que relacionan el enfoque de derechos y el enfoque de género con la finalidad de enmarcar la necesidad de establecer nuevas políticas basadas en la no discriminación e igualdad, buscando además aligerar la carga impuesta desde la designación del Estado, mercado hacia la familia como último eslabón y responsable de asumir cuidados y servicios asistenciales, resaltando que a su vez al interior de la familia se genera una distribución inequitativa de responsabilidades asociadas al cuidado y responsabilidades del hogar.

2.2.6 Enfoque de Género

Esta investigación centra su atención en la realidad existente de la división desigual de las responsabilidades de cuidados y tareas domésticas que existen entre los géneros, además, recalca de manera puntual y en coherencia con los antecedentes mencionados, la tendencia que existe y

persiste en cuanto a la influencia del género en la distribución de cuidados y tareas domésticas, por ende, es necesario tener en cuenta el enfoque de género para el desarrollo de la misma.

El enfoque de género permite al Trabajo Social identificar, clarificar, analizar y visibilizar las diferencias existentes entre cómo viven un mismo suceso diferentes personas, usando como elemento diferenciador su género.

Lorente Molina (2004), indica que el enfoque de género desde el Trabajo Social permite evidenciar el reconocimiento de la diversidad desde diferentes ámbitos de lo social y cultural, fomentando la gesta de equidad entre sujetos sociales. Esto permite visualizar las problemáticas desde las desigualdades presentes en torno al género de quienes están inmersos en ellas.

Desde lo expuesto por Cobo B. Rosa en su descripción del género desarrollado en el libro de Amorós (1995), en donde delimita la existencia histórica de de la transformación de los constructos sociales de género en desigualdades sociales y políticas, añadiendo que es necesario aceptar que la imposición de elementos asignados a determinado género no tiene sustento alguno que vaya más allá de la construcción sociocultural que la humanidad ha creado y establecido, abordando paralelamente la jerarquía de sexos en igual medida.

Ampliando lo anterior establece Cobo B. Rosa en el apartado de definiciones sociales, roles y estratificación según el género en el libro de Amorós (1995), que los estereotipos si bien varían en el tiempo y cultura de la sociedad, existen algunos que son permanentes o recurrentes, a los que llama estereotipos sexuales, que responden a creencias sin fundamento que son atribuidas a determinado género.

Amorós (1995) establece y clarifica la presencia de esta situación desde las sociedades primitivas e industriales, en la familia misma, como escenario en el que se construyen y

desarrollan los roles, puesto que permiten la continuidad de estas prácticas que perpetúan la desigualdad, de la división de responsabilidades del hogar en función del género.

2.3 Marco Conceptual

Para la comprensión de los temas que se trabajan en esta investigación es necesario puntualizar en los siguientes conceptos: *Ama de casa*, *Crianza del niño*, *Cuidados médicos*, *Desigualdad social*, *Género*, *Responsabilidad social*, *Rol social*, *Trabajo doméstico*, *Trabajo no remunerado*, que resultan claves para el entendimiento de la misma.

2.3.1 Ama de Casa

En consecuencia, es primordial hacer énfasis en el rol que cumplen algunas mujeres como es el de *Ama de casa* en el que Martín Criado (2004), hace énfasis principalmente en la desigualdad existente en la manera como las familias tienden a delegar y/o asumir responsabilidades, roles, funciones entre otras, enmarcando la división de trabajo y responsabilidades en general del sexo, terminando por resaltar la connotación social que se le asigna y exige a las mujeres, bajo la construcción social de estándares de buenas madres, refiriéndose a sacrificar todo de sí mismas para con los demás.

Lobera Serrano y García Sainz (2014), aluden que el nacimiento de este término obedece a procesos históricos que desde lo social condicionaron la figura femenina a asumir la responsabilidad doméstica y cuidados del hogar.

2.3.2 Crianza del Niño, Niña y Adolescente

Así mismo la *Crianza del niño, niña y adolescente* es un suceso que le es mayormente impuesto al género femenino, puesto que en contextos socioculturales existe la tendencia a dirigir esta responsabilidad al género femenino, Ierullo (2015), concluye tras analizar diferentes

posturas acerca del término que este es la cumbre de la responsabilidad adquirida para gestar un ambiente con todas las cualidades necesarias que permitan a un individuo crecer de manera integral en escalas físicas y emocionales.

2.3.3 Cuidados Médicos

En el escenario de las familias que poseen integrantes que demandan *Cuidados médicos* específicos consecuencia de su estado de salud, se conoce la forma en cómo el Estado dirige esta responsabilidad hacia los entes prestadores de servicios de salud, los que a su vez dirigen esa responsabilidad hacia las familias y estas a nivel interno redirigen y organizan estas prácticas de cuidado, BIREME, OPS, OMS (2017), enmarca la prestación de servicios dirigidos a personas que requieren cuidados específicos por falencias en su salud.

2.3.4 Desigualdad Social

Los antecedentes referenciados en esta investigación permiten visualizar una condición permanente en la mayoría de los mismos en donde es notoria la *Desigualdad social* esto debido a las cifras que demuestran cómo mayormente es el género femenino el que es objeto de imposición de roles y responsabilidades asociadas a la feminización de cuidados, Silva (2010), enfatiza que la desigualdad social se manifiesta a través de la posesión y distribución arbitraria de cualquier elemento pudiendo ser: un servicio, trato, etc.

2.3.5 Género

Como expone Scott W. (2011) el *Género* va más allá de una simple definición que pueda expresarse fácilmente en los diccionarios, este no solo hace referencia a las distinciones sexuales entre hombres y mujeres, sino que es de naturaleza crítica por ende es una categoría de análisis.

2.3.6 Responsabilidad Social

En la necesidad de abordar las formas en cómo la feminización del cuidado están presentes en la realidad y el análisis que se plantea para la influencia de la misma en la dinámica familiar es necesario entender el concepto de la *Responsabilidad social*, pues es una herramienta clave en el abordaje de la temática, Murillo Torrecilla & Hernández Castilla (2011), establecen que se diferencia principalmente de las demás justicias ya que se enfoca principalmente en generar reconocimiento y visibilización de problemáticas sociales a través de estrategias como la política diferenciada y el trato igualitario para cada persona fundamentada en la igualdad, los derechos y libertades que estas poseen.

2.3.7 Rol Social

En ese orden de ideas todos formamos parte de un conjunto, sea una familia, un grupo y/o la sociedad misma, por este motivo cada uno posee un *Rol social*, que delimita o enmarca la posición y el actuar, Ander-Egg (2003), establece que desde la comprensión de la sociedad referente a determinado factor como el estatus de un miembro de la misma este debe actuar y ser de acuerdo a como se le exige que sea, es decir, establece que los roles son la forma que establece la sociedad misma para el correcto comportamiento e interacciones de sus miembros.

2.3.8 Trabajo Doméstico

En el análisis del *Trabajo doméstico* se hace necesario diferenciar tal como establece Durán Heras (2012), que bajo solo algunos escenarios se encuentra remunerado, esto obedece a la prestación del servicio de dicho trabajo bajo modalidades de contrato, sin embargo, es un factor apartado, ya que este trabajo doméstico es realizado día a día en los hogares, añade además, que la mayor parte de estos trabajos son realizados por mujeres, lo que a su vez relaciona con la división sexual del trabajo.

2.3.9 Trabajo no Remunerado

Para entender la complejidad del planteamiento legal de lo que significa el *Trabajo no remunerado* es necesario tener en cuenta que tal como plantea Durán Heras (2012) es la relación que existe entre este y el trabajo del cuidado, que a su vez se asocia al trabajo doméstico, ya que se reconocen como labores del hogar y contribuciones equitativas entre hombres y mujeres, sin embargo, carecen de retribución económica.

2.4 Marco Contextual

Desde el conocimiento y afirmaciones de Ortega Pabón (2021), psicóloga del CDI del presente año, el Centro de Desarrollo Infantil Perlitás del Saber fue fundado el 30 de Noviembre del año 2015, está ubicado en el municipio del Zulia en la Calle 11 con 10 (ver figuras 1 y 2), dedicado a población infante de estratos socioeconómicos bajos que comprenden la población denominada en pobreza y pobreza extrema; realiza sus labores en conjunto con el Instituto Colombiano de Bienestar Familiar (ICBF) y la alcaldía municipal; conformado por un equipo de trabajo que posee: 11 docentes licenciada, 4 auxiliares, 4 manipuladores de alimentos, 3 empleados de servicios generales, 1 psicóloga, 1 nutricionista, 1 coordinadora pedagógica; vinculados a través de la Corporación Integral de Innovación Social (INNOVAR).

Figura 1.
Casco urbano del Municipio de El Zulia



Figura 1 Ubicación del CDI Perlitas del Saber en el municipio del Zulia (Norte de Santander).

Fuente: Elaboración propia usando como base el mapa de la página web oficial del municipio.

Fuente: GOV.CO EL ZULIA (2021).

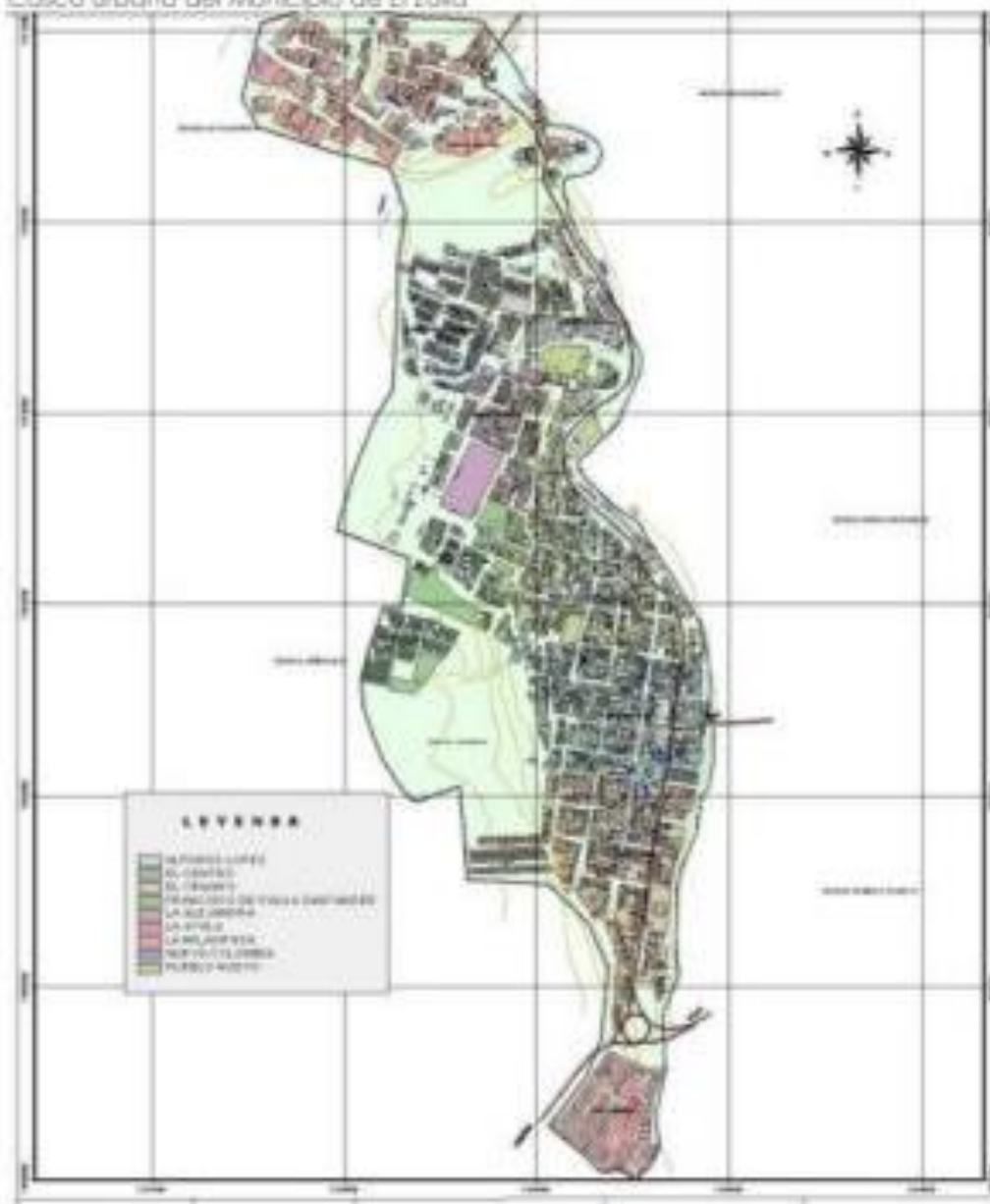

Figura 2. *CDI Perlitas del Saber en el municipio del Zulia (Norte de Santander).*

Fuente: Aspecto frontal del CDI. Fuente: Diario La Opinión (2016).

Mensualmente se desarrollan actividades correspondientes a temáticas de salubridad, prácticas de crianza y derechos de los niños, que son asignados a cada mes del año, en el que se desarrollan actividades con las familias de los estudiantes y que cuentan en ocasiones con invitados acordes a la temática a desarrollar, estas actividades se realizaban de manera presencial, actualmente se llevan a cabo haciendo uso de las Tecnologías de la Información y la comunicación (TIC).

Además, explica Ortega Pabón (2021), las actividades realizadas se ejecutan desde la planeación anual que desarrolla la Corporación Integral de Innovación Social (INNOVAR), corporación privada sin ánimo de lucro que desarrolla proyectos educativos con población en condición de vulnerabilidad y comunidad en general, haciendo uso de un enfoque social y educativo; desde su plan de formación de familias se especifica la población objetivo de sus

actividades siendo familias con niños(as) entre 0 y 5 años, madres gestantes, puntaje Sisbén I, población perteneciente a red unidos y desplazados, ingresos familiares inferiores o iguales a 1.5 SMMLV, familias damnificadas, madres cabeza de hogar y niños(as) beneficiarias del programa familias en acción.

Según Ortega Pabón (2021), la misión y visión de la corporación INNOVAR son:

Misión: Somos una organización sin ánimo de lucro, del Régimen especial tributario de carácter privado, creada en el año 2007 con fines académicos en los diferentes niveles de Educación Formal y de Educación Para El Trabajo y Desarrollo Humano; diseñando y ejecutando proyectos para el desarrollo integral de impacto social, cultural y ambiental, formando y cualificando personas y comunidades en condiciones de vulnerabilidad de los niveles I y II del Sisbén, con barreras de aprendizaje o capacidades excepcionales o talento especiales, grupos étnicos, Población desplazada, Mujeres Cabeza de Hogar, Tercera edad, Población discapacitada, Niños, niñas, y jóvenes en situación de riesgo, Población ubicada en sitio de alto riesgo, Población con características de exclusión social.

Visión: Para el año 2020 la CORPORACIÓN INTEGRAL DE INNOVACIÓN SOCIAL “INNOVAR” será reconocida como una Organización Educativa con calidad en su sistema de gestión en la prestación del Servicio educativo, de referencia significativa a nivel Nacional, Departamental y Municipal con impacto en la Zona Urbana y Rural, basado en la exigencia académica y técnica, de las personas y comunidades formadas y cualificadas durante estos últimos 12 años.

En su planteamiento de objetivo general se identifica el compromiso establecido que esta corporación adquiere para con las familias del municipio de El Zulia, enfatizando en su interés por brindar herramientas que permitan desarrollar prácticas de formación integral.

Actualmente manifiesta Ortega Pabón (2021), la corporación INNOVAR desempeña sus actividades aproximadamente con 224 familias del municipio de El Zulia beneficiarias de sus programas y que están vinculadas al CDI Perlitas del Saber, planteadas desde la virtualidad en respuesta a la situación actual que se vive debido a la pandemia generada por el Covid-19.

Añade que: la corporación INNOVAR lleva aproximadamente 3 años desarrollando proyectos en el municipio de El Zulia y de manera puntual 1 año con el CDI Perlitas del Saber.

2.5 Marco Legal

Desde el marco constitucional tal como establece el artículo 43 de la Constitución política de Colombia (1991): se establece la igualdad en materia de derechos y oportunidades entre hombres y mujeres, enmarcando principalmente en el bienestar de la mujer por ende, se establece que no debe ser discriminada por aspectos biológicos propios de dicho sexo, asegurando protección del Estado.

En la que también se estipula en el artículo 25 que: entendido el trabajo como derecho y obligación social este se cobija bajo la protección del Estado enfatizando en la exigencia de condiciones dignas.

Los CDI tiene como referente la política pública de la Ley No. 1804 (2016), en la que se establece el desarrollo integral de la primera infancia de cero a siempre; cuyo objetivo es mejorar el marco institucional en pro de potenciar la protección y garantías de derechos para mujeres gestantes y de los niños/as de cero a seis años de edad; la cual reconoce el código de infancia y

adolescencia más la convención de los derechos del niño. Además, indica las rutas de atención y las disposiciones para los ministerios en pro de brindar y gestar los espacios y elementos necesarios para garantizar esta protección integral.

En la Resolución 005926 (2016), emitida por el Ministerio de Salud y Protección social, Colombia, se define al cuidador como aquella persona que ofrece su ayuda a otra que requiere cuidados específicos por motivos de salud, esto fuera de los servicios ya contemplados en el Plan de beneficios en salud (UPC) como son los cuidados paliativos y atención domiciliaria.

Además, en el artículo 5 de la misma, se establecen los requisitos específicos y adicionales por los que el FOSYGA reconoce el servicio del cuidador y el pago del mismo, entre los que se destaca el Ingreso Base de Cotización (IBC) del núcleo familiar inferior a 8 Salarios Mínimos Legales Mensuales Vigentes (SMLMV); que el mismo Ministerio de Salud y Protección Social realizará un cálculo del ICB familiar haciendo uso de la Planilla Integrada de Liquidación de Aportes (PILA).

Referente al servicio de cuidador permanente la sentencia T-154 del año 2014 expedida por la Corte Constitucional, Colombia, establece que por las circunstancias que representa no es obligación del sistema de salud el prestar o asumir dicha responsabilidad.

Añadido a lo anterior la Corte Constitucional a través de la sentencia T-096/16 del año 2016 expresa referente al servicio de cuidador permanente la exclusión de dicho elemento del Plan Obligatorio de Salud (POS) de acuerdo a lo establecido en la resolución 5524 de 2013 en el artículo 29. Indicando además que este es responsabilidad de los familiares entendiéndolo como personas en situación de debilidad y necesitados de protección especial; sin embargo, seguido menciona que en caso de no contar con las capacidades físicas o económicas para asumir dicha responsabilidad deberá ser proporcionada por el Estado.

El decreto 2490 del año 2013 emitido por el presidente de la república del año en cuestión, Colombia, establece la inclusión del trabajo no remunerado en el sistema nacional de cuentas, aludiendo a lo establecido en la Ley 1413 de 2010 que establece en su artículo 4 la integración de la Comisión Multisectorial organismo que se encargará de dicho proceso.

En relación al trabajo no remunerado y doméstico la Ley 1413 de 2010 emitida por el Congreso de la República, Colombia, en su artículo 2 establece las conceptualizaciones para los términos economía del cuidado y trabajo de hogar no remunerado.

Entiende la economía del cuidado como toda actividad no remunerada realizada en el hogar, siendo estas actividades como el mantenimiento del inmueble, cuidados varios a personas con las que se convive.

Para el término de trabajo de hogar no remunerado se entiende como los servicios personales, cuidados generales de personas y vivienda, sin retribución económica directa debido a que se contempla en el hogar propio.

La Ley 1232 de 2008 emitida por el Congreso de Colombia establece la ley de mujer cabeza de familia afirma que toda mujer que asume bajo su cargo todos los aspectos de cuidado de su familia en facetas resaltadas como la económica, afectiva y demás, será reconocida como mujer cabeza de familia con jefatura de hogar, esto debido a la ausencia o incapacidad del cónyuge para con su familia.

Además, establece especial atención y protección de las mismas, resaltando que son objeto de políticas públicas en pro de su protección y desarrollo, resaltando esferas educativas, salud, fondos especiales y trato preferencial.

Mediante la Ley 1595 de 2012 expedida por el Congreso de la República de Colombia, referente a al trabajo decente para trabajadoras y trabajadores domésticos, en su artículo 1 se conceptualiza el trabajo doméstico y trabajador doméstico de la siguiente manera: el trabajo doméstico hace referencia al trabajo que se realiza en un hogar; el término trabajador doméstico acoge a toda persona que realiza trabajo doméstico en función de una relación laboral; el trabajo doméstico sólo será considerado de tal manera siempre y cuando sea la actividad laboral (profesional) que desempeña una persona, considerándolo así trabajador doméstico.

Dicha ley también reconoce y establece las designaciones para contratación y derechos de estos trabajadores.

3. Diseño Metodológico

3.1 Tipo de Investigación

Esta investigación cuyo objetivo general se centra en el reconocimiento de la influencia de la feminización del cuidado en la dinámica familiar en 5 familias del CDI perlitas del saber en el municipio de El Zulia (Norte de Santander), vinculadas al programa de apoyo psicosocial de la corporación INNOVAR en el año 2021, es de carácter mixto, (CUAL-cuan), con preponderancia cualitativa; entendiendo que este tipo de investigación según lo expuesto por Hernández Sampieri (2014), en su libro Metodología de la Investigación en donde expresa que en los abordajes realizados desde esta perspectiva se evidencia la presencia de elementos cuantitativos y cualitativos, enfatizando en el proceso de recolección de estos y su posterior análisis de manera conjunta.

Expresa además, que estas investigaciones obedecen al contexto en el que son realizadas, clarificando el por qué se presenta la mezcla de elementos cuantitativos y cualitativos, enfatizando en instrumentos de recolección de información y los resultados que se obtienen de estos, refuerza en igual medida lo expuesto por autores como Chen (2006, citado en Hernández Sampieri, 2014), quien explica la forma en cómo las investigaciones de tipo mixto hacen uso de diferentes elementos que permiten obtener una mejor comprensión y adaptación al objeto de investigación.

Lo anterior permite referenciar este tipo de investigación ya que cuenta con la aplicación de instrumentos de carácter cuantitativos y cualitativos, por lo que su desarrollo y análisis permite realizar un abordaje desde la perspectiva de la investigación mixta ya descrita realizando un análisis de cada caso.

3.2 Diseño de Investigación

Como se expone en el apartado del tipo de investigación se establece un diseño de investigación mixto (CUAL-cuan), que expresa la preponderancia hacia lo cualitativo, en ese orden de ideas se expresa que desde lo expuesto por Hernández Sampieri (2014), esta investigación posee un diseño transformativo secuencial (DITRAS), ya que se realiza un abordaje desde lo cualitativo hacia lo cuantitativo durante la fase de recolección de la información y el análisis de resultados se realiza de manera recíproca entre la información obtenida con dichos instrumentos, estableciendo una integración de los mismos.

Reconociendo el uso de herramientas/técnicas de recolección de información de naturaleza cualitativa y cuantitativa, aclarando el manejo de los mismos y la integración de estos durante el análisis que se realiza.

De esta manera se desarrolló y ejecutó la presente investigación, partiendo de la construcción teórico metodológica necesaria para la aplicación de instrumentos, recolección de información y análisis de esta; se plantea el diseño metodológico ya descrito como resultado del análisis de los objetivos estipulados y los instrumentos planteados, ello permitió evidenciar la viabilidad de obtener un análisis cualitativo y cuantitativo, sin embargo, obedeciendo a los objetivos delimitados se hace referencia a lo expuesto por el autor Hernández Sampieri (2014), en su planteamiento de la investigación CUAL-cuan.

3.3 Actores

Para el desarrollo de la investigación se tienen en cuenta como participantes 5 familias vinculadas a los proyectos de apoyo psicosocial de la corporación INNOVAR realizados en el CDI Perlitás del Saber en el municipio de El Zulia (Norte de Santander), en pro de obtener un análisis más profundo de las realidades de dichos actores.

Se realiza bajo la modalidad de muestreo no probabilístico por conveniencia, se establecen como criterios de inclusión para los actores los siguientes elementos:

- Familias vinculadas a los programas de apoyo psicosocial de la corporación INNOVAR desarrollados en el CDI Perlitas del Saber.
- Ser de estrato 1 o 2
- Tener en su sistema familiar la presencia de alguien que requiere cuidados, ya sean menores, adultos mayores y/o personas con padecimientos específicos.
- Querer participar en la investigación.

3.4 Fases de la Investigación

En la construcción de esta investigación haciendo uso de lo establecido por Hernández Sampieri (2014), en el desarrollo de las investigaciones de tipo mixto no hay un proceso explícito del cómo se debe realizar, sin embargo, según las especificidades del diseño de la investigación se desvelan etapas generales que son constantemente mencionadas: planteamiento del problema, diseño de investigación, muestreo, recolección de datos y los procedimientos para análisis e interpretación de resultados, definiéndolas como etapas claves o generales de la investigación.

Tabla 1 *Fases de la investigación según Sampieri (2014).*

Etapa	Descripción de Etapa
Planteamiento del problema	Búsqueda en fuentes académicas para la construcción de antecedentes referentes al tema, construyendo una mejor comprensión de la temática y el contexto de la población.

Diseño de investigación	Se resalta la variedad de diseños existentes en función de las propiedades específicas de la investigación misma, tras la lectura de sus argumentos, se establece el diseño mixto transformativo secuencial (DITRAS)
Muestreo	Se desarrolla la selección de muestra poblacional de la investigación, además, para el desarrollo de la misma se realiza un abordaje desde la muestra no probabilística y de selección por conveniencia, se plantean los instrumentos a usarse para la recolección de información durante el desarrollo de la misma.
Recolección de datos	Se desarrolla el planteamiento y proyección de la aplicación de técnicas e instrumentos para la recolección de información.
Procedimientos para análisis e interpretación de resultados	Tras la recolección de datos se realiza el análisis de los mismos con la finalidad de obtener inferencias e interpretaciones de los resultados dando respuesta a los objetivos planteados en la investigación, además de realizar la respectiva presentación, discusión y desarrollo de los mismos.

3.5 Instrumentos para la Recolección de la Información

Para la recolección de información en el desarrollo de esta investigación se hará uso de los siguientes instrumentos presentados en la tabla 2 (ver tabla 2), los cuales se encuentran validados por el Trabajador Social Adrián García Vergara quien cuenta con una especialización en Práctica Pedagógica y Magíster en Familias con énfasis en Género y Políticas Públicas, quien desempeña labores para la Organización Internacional Para Las Migraciones y la Universidad Francisco de Paula Santander.

Tabla 2 *Instrumentos Para la recolección de la información.*

Instrumento	Descripción	Tipo de análisis	Formato en Anexos (Numeración).
Entrevista semiestructurada	<p>Alonso (1999, citado por Tonon , <i>et all</i>, 2009), refiere la entrevista semiestructurada como el proceso de comunicación que permite la obtención de información desde las vivencias propias del entrevistado.</p> <p>El desarrollo de la entrevista semiestructurada permite la recolección de información primaria para delimitar e identificar características familiares que faciliten la comprensión de las dinámicas familiares de las mismas, además de las percepciones que estas poseen frente a las prácticas que dan continuidad a la repetición de roles frente a la división del cuidado, por último, permite recabar la información necesaria para identificar las tipologías de parejas cuya finalidad permite tener claridad sobre el abordaje que realizan a la hora de discutir estos</p>	Cualitativo	1

temas en su contexto familiar; será realizada a las 5 familias que componen los actores participantes de esta investigación.

Test de cohesión y adaptabilidad de Olson (Test FACES III).	<p>Al centrar la dinámica familiar como elemento de análisis es indispensable hacer uso del Test de Cohesión y Adaptabilidad, Sigüenza Campoverde (2015), establece que el Modelo Circumplejo de Olson es un instrumento preciso para el abordaje de la dinámica familiar, permitiendo el análisis de la dinámica familiar en los elementos generales de adaptabilidad y cohesión, lo que a su vez, permite obtener una comprensión de la comunicación familiar.</p> <p>El conocer los antecedentes familiares de las familias que forman parte de la población de estudio es relevante para la comprensión de prácticas y/o conductas heredadas, permitiendo una comprensión de los diferentes componentes de la dinámica familiar en cada una de ellas,</p>	Cuantitativo 3
---	---	----------------

	destacando la relación entre los miembros de la familia, los roles, límites, comunicación y derivados que permiten categorizar la dinámica familiar.	
--	--	--

Test de estructura de poder familiar	A través del Test de estructura de poder familiar cuyo formato se extrae del libro Manual de Trabajo Social para la intervención en caso – familia por el Centro de estudiantes de Trabajo Social Universidad de Concepción (2012), es posible profundizar en cinco áreas de análisis de la dinámica familiar, pudiendo obtener información puntual referente a la división que existe entre el hombre – padre, y la mujer – madre, de la familia, teniendo en cuenta que los resultados de su participación en cada una de estas categorías bajo preguntas específicas puede ser compartida, es decir, ambos.	Cuantitativo 4
--------------------------------------	--	----------------

Genograma	Font Cirer (2016 cita a Bowen 1978) para afirmar que la ejecución del genograma permite identificar en escalas generacionales problemáticas no resueltas,	Cualitativo 5
-----------	---	---------------

además de acceder a conocimiento sobre jerarquía, pertenencias y traumas; esto permite obtener una perspectiva de la historia familiar lo que resulta clave para identificar la continuidad de prácticas aprendidas que generan repetición de roles tradicionales en función de los cuidados y responsabilidades del hogar.

Calvente & Rodríguez (2000), exponen el grupo focal como la herramienta que permite el acceso a datos e información que de manera aislada sería de difícil acceso, dicho acceso se logra ya que esta herramienta se desarrolla como una conversación minuciosamente diseñada para obtener la información de interés. Cualitativo 6

Grupo focal

Añadido a lo anterior se realizará un grupo focal compuesto por las 5 familias que conforman los actores de la investigación, el objetivo de esta es permitir la construcción y confrontación de las diferentes perspectivas que poseen las familias referentes a la influencia del

género en la distribución de los cuidados y las formas en cómo abordan dicha temática en sus familias, permitiendo una ampliación en el abordaje de las percepciones, entendimientos y prácticas que posee cada familia referente a los cuidados e influencia del género en estos.

3.6 Técnicas de Análisis y Procesamiento de Datos

Se realiza el análisis e interpretación de resultados de la información recolectada mediante la aplicación de los instrumentos entrevista semiestructurada, test de cohesión y adaptabilidad, test de estructura de poder familiar, genograma y el grupo focal, mediante el software de investigación Atlas.ti mediante la codificación de dicha información y el análisis de categorías de la misma.

3.7 Presentación de Resultados

La información obtenida será analizada y presentada teniendo en cuenta el origen y naturaleza de la misma, estableciendo para los resultados cualitativos la presentación de la codificación de esta, presentando categorías y subcategorías de análisis de la misma, además, de la redacción del apartado de explicación de resultados; por otra parte la presentación de los resultados cuantitativos se realizará a través de gráficas estadísticas que correspondan con el análisis realizado y presentado; ambas presentaciones se realizarán a través del uso de software como Atlas.ti y Microsoft Excel, respectivamente.

Tabla 3 *Categorías, subcategorías y categorías emergentes.*

Objetivos específicos	Teoría o concepto	Categoría	Subcategoría
Identificar las percepciones sobre la feminización del cuidado en la población participante de la investigación	Enfoque de género Amorós (1995). Desde la perspectiva del Trabajo Social es una herramienta que permite evidenciar la realidad con un enfoque distintivo de género.	Constructos sociales de género Cobo B. Rosa (1995).	Género Roles de género Responsabilidades Discurso de equidad e igualdad de género.
	Feminización del cuidado, Montaña Virreira & Calderón Magaña (2010), indica que es el acto de atribuir a la mujer el rol único y principal de madre, esposa y cuidadora.	Roles en función del género García Calvente, Inmaculada & Gracia (2004).	
Determinar las prácticas de género aprendidas que dan continuidad a la reproducción de roles tradicionales	Enfoque de género Amorós (1995). Feminización del cuidado, Montaña Virreira & Calderón Magaña (2010), indica que es	Constructos sociales de género Cobo B. Rosa (1995). Roles en función del género García Calvente,	Comportamientos heredados

en la población participante de la investigación del CDI Perlitas del saber en el municipio de El Zulia (Norte de Santander).	el acto de atribuir a la mujer el rol único y principal de madre, esposa y cuidadora.	Inmaculada & Gracia (2004).	
Describir las dinámicas familiares en la población participante de la investigación del CDI Perlitas del saber en el municipio de El Zulia (Norte de Santander),	Familia, Preister (1981), define la familia como un complejo organizado y compuesto por subsistemas.	Tipologías de familia Ander-Egg (2003), CEPAL (2014), Quintero Velásquez (2013).	Familia Nuclear Familia Compuesta Familia Extensa Familia Sustituta Biparentales Monoparentales Jefatura femenina Unipersonal Homoparental
vinculadas al programa de apoyo psicosocial	Dinámica familiar, expone García (1999), que la dinámica familiar es el	División del trabajo, toma de decisiones, cooperación familiar	Trabajo doméstico no remunerado.

de la corporación conjunto de relaciones de e intercambios entre Economía del
INNOVAR en el cooperación e intercambio, miembros García hogar.
año 2021. además, de poder y conflicto. (1999).

Relaciones
familiares,
interacciones y
metas propuestas
Amarís Macías,
Patemina Marín &
Vargas Cantillo
(2004).

Sistema familiar
como suma de las
individualidades que
la componen
Escartín Caparros
(1992).

Comunicación
familiar

Escartín Caparros

(1992).

Tipologías de

familia

Ander-Egg (2003),

CEPAL (2014),

Quintero Velásquez

(2013)

Tipologías de parejas, Bruin
(2007), establece la división y
categorización de parejas en
función de su participación y
compromiso con las
responsabilidades domésticas
y el cuidado de hijos.

Tipologías de

parejas

Burin (2007)

Forma y uso del
diálogo para el
abordaje de los
cuidados y
responsabilidades
del hogar.

4. Resultados y Análisis

En el desarrollo del presente proyecto de investigación se realiza la aplicación de los instrumentos ya descritos en el apartado (3.5) correspondiente al genograma, entrevista semiestructurada, test FACES III, test de EPF y finalmente de manera conjunta el grupo focal, cuyos formatos se encuentran en los anexos 1, 3, 4, 5 y 6; una vez finalizada la recolección de información a través de los mismos, se presentan los resultados obtenidos de manera agrupada para cada uno de las 5 familias, exceptuando el grupo focal (Anexo 6).

Cada uno de estos instrumentos permite analizar diversos aspectos de cada una de las familias participantes, desde la percepción y construcción de conceptos propios de la distribución de la crianza, cuidados y responsabilidades del hogar, hasta obtener información del actuar real de cada una de estas familias en su interior, ampliando el panorama de observación de cada una de estas familias, además, el conocer las posibles continuaciones de comportamientos desde la familia de origen de cada uno de los padres de las cinco (5) familias participantes.

Figura 3. *Aplicación y recolección de información Genogramas, aplicación de test FACES III y test de EPF.*



4.1 Familia Astrid

Familia nuclear, a la que se identifica con una cohesión relacionada y adaptabilidad rígida, se aprecia una constante de comunicación y relación de armonía entre sus miembros, además, desde el análisis de categorías en el que se evidencia el trabajo conjunto en áreas como el sexo y el hogar, contrario de las categorías como los hijos, el dinero y el desarrollo personal, la información recolectada será expuesta y posteriormente analizada en el apartado correspondiente a la discusión de resultados, en la que se desarrollara a profundidad cada uno de los elementos encontrados en los resultados obtenidos.

Figura 4. Convenciones para la interpretación de los genogramas de las cinco (5) familias participantes.

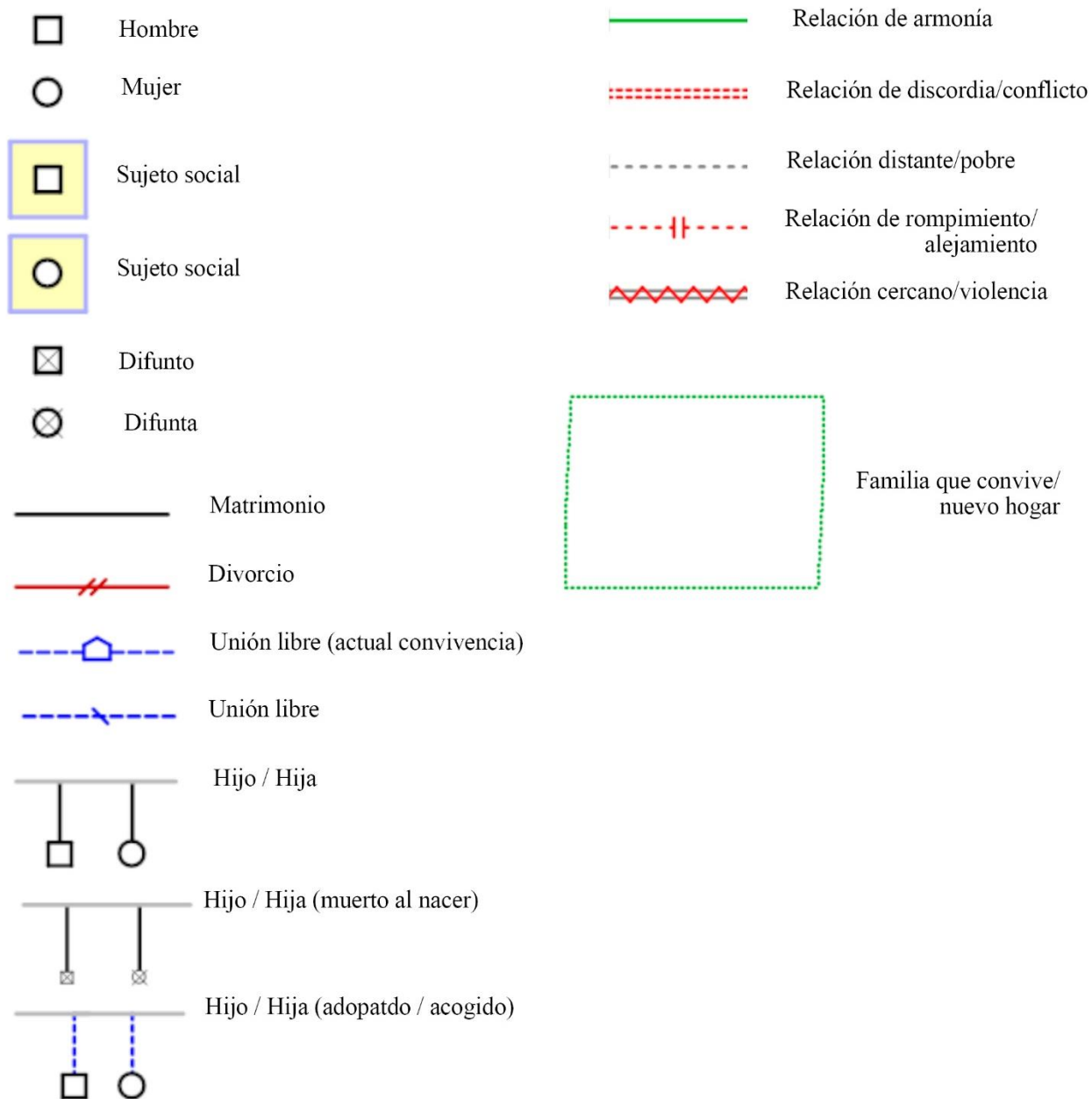

Fuente: Elaboración propia ajustada a la nomenclatura del software Genopro.

4.1.1 Genograma Familia Astrid



Figura 5. Genograma con relaciones familia Astrid.

Fuente: Elaboración propia en software Genopro, ver convenciones en el Anexo 1.

Desde los aportes de Ander-Egg (2003), se identifica a través del genograma la tipología de la familia Astrid, siendo esta, familia nuclear, que además, en concordancia con García Bianchi & Estremero (2003), esta misma, se encuentra en su etapa del ciclo vital correspondiente a familia con hijos en edad escolar; se indaga la historia familiar de ambas figuras (padre y madre de la familia Astrid), en la búsqueda de identificar comportamientos heredados y continuidad de roles tradicionales, sin embargo, desde lo obtenido y expuesto por la misma en el desarrollo del genograma no se evidencian de manera directa o explícita.

Se logran evidenciar factores de ruptura en la familia (padres) de W28, por motivos relacionados con el consumo de alcohol, además, problemas de comunicación y relación entre W28 y O8, esto según A27 porque O8 “No hace caso”; esto según la nomenclatura del programa GenoPro, las relaciones en la familia de W28 y A27 corresponden a relaciones de armonía; exceptuando la relación entre W28 y O8 que corresponde a una relación distante/pobre; las relaciones de W28 con sus padres, es decir, P? y N44 corresponden a relaciones de discordia/conflicto.

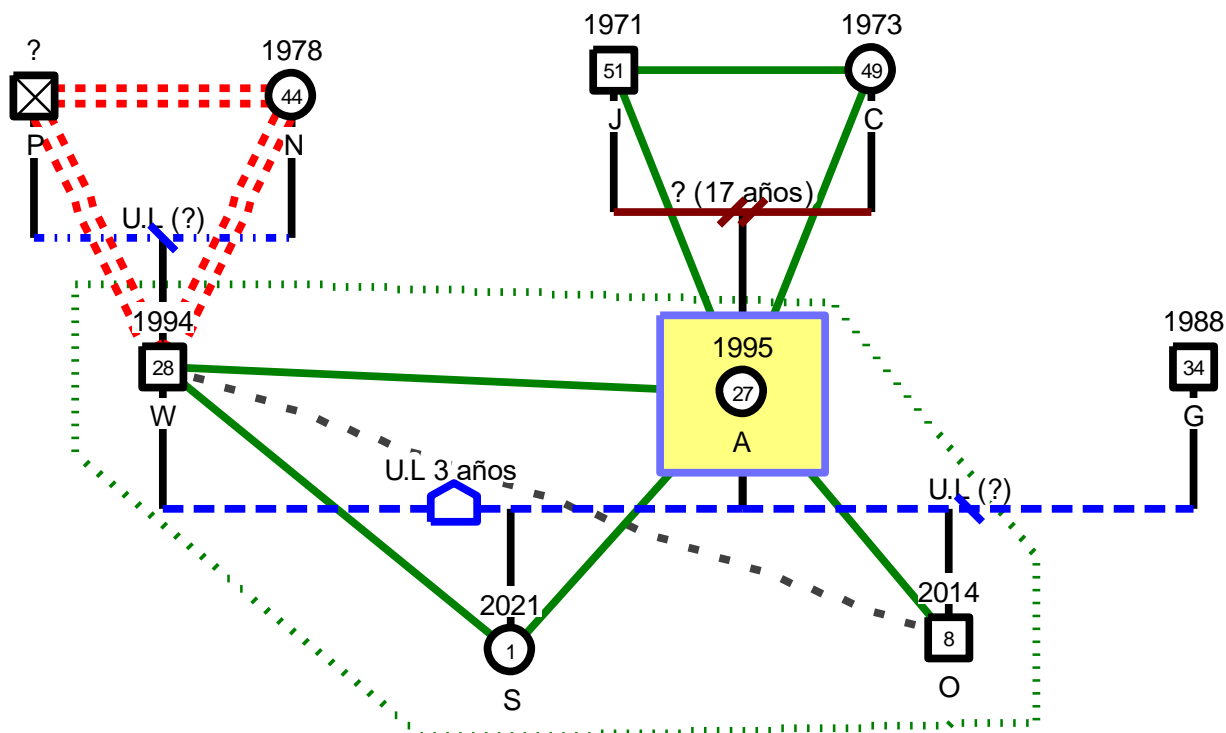
4.1.2 Entrevista Semiestructurada

Con el fin de analizar la información correspondiente a la entrevista semiestructurada se realiza la construcción de relaciones existentes.



Figura 6. Mapa de redes individuales Entrevista familia Astrid.

Dichas relaciones establecidas permiten tener un panorama claro en función del entendimiento de la realidad de la familia, ya que, se presentan elementos que apoyan, expanden, explican o contradicen las diferentes respuestas que brindaron durante el desarrollo de la misma.

Finalizada la relación entre citas textuales de la entrevista se da paso a la relación con las categorías de análisis establecidas con anterioridad para la agrupación de información, siendo estas: constructos de género, roles de género, dinámica familiar, tareas del hogar, crianza y cuidados, y desconocimiento del tema; de esta manera se obtiene una nueva versión del mapa de redes:

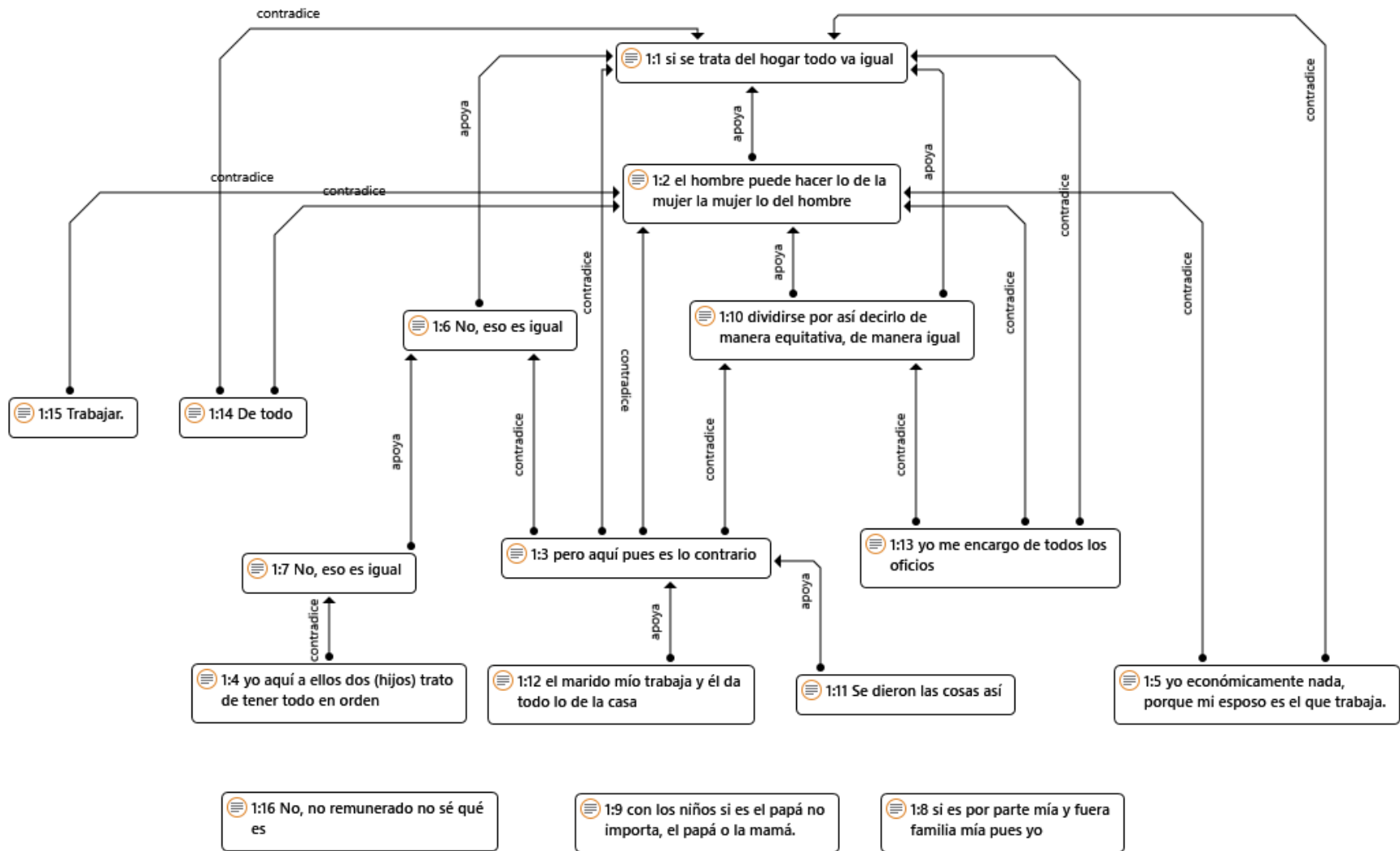

Figura 7. Mapa de redes con categorías Entrevista familia Astrid.

Es visible la relación que existe entre las categorías planteadas y la información suministrada, entendiendo que para para la familia Astrid se presenta un discurso de representación de los roles que debe cumplir una persona en función de su género, aludiendo principalmente a la equidad e igualdad de ambos géneros (masculino y femenino), en relación a sus responsabilidades con los elementos de crianza, cuidado y tareas del hogar, en continuidad, se observa la inconsistencia de dicho discurso con su realidad, permitiendo ver La contradicción entre algunas respuestas, que explican cómo es la división de tareas y responsabilidades de su hogar, cabe resaltar además, para esta familia el desconocimiento del tema desde la perspectiva del trabajo doméstico no remunerado.

4.1.3 Test FACES III Familia Astrid (Cohesión y Adaptabilidad Olson et all)

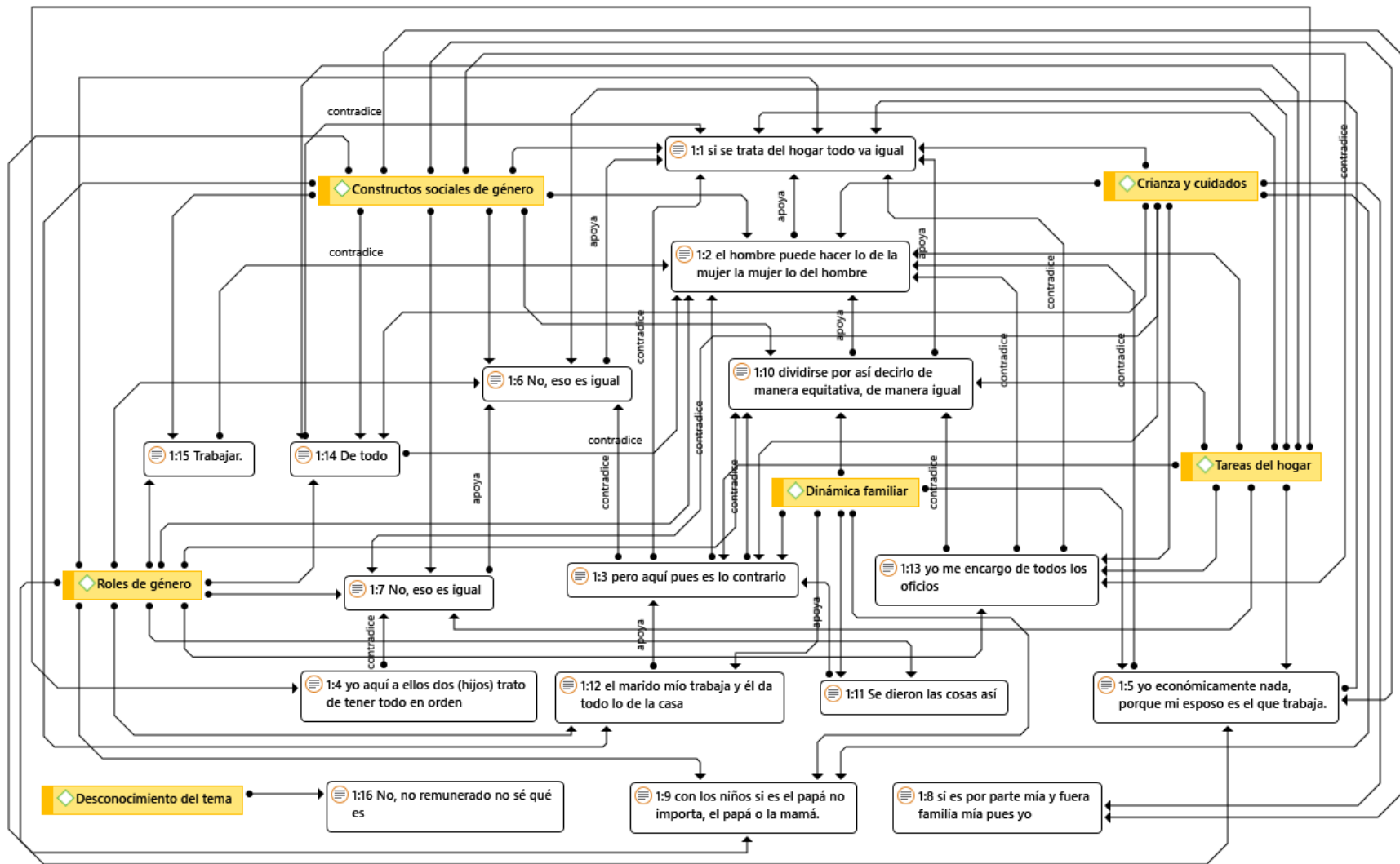

Figura 8. Representación gráfica de la cohesión y adaptabilidad familiar Test FACES III, familia Astrid.

Explica Sigüenza Campoverde (2015), que el tipo de cohesión relacionada se indica lo siguiente, está caracterizada por poseer una cercanía emocional un poco separada, sentimiento de lealtad a nivel familiar, especial énfasis en los compromisos, y aunque permite la distancia a nivel personal, opta por promover la interacción afectiva entre sus miembros; existe la presencia de problemas intergeneracionales; presenta un espacio familiar compartido respetando el espacio privado de los demás integrantes, toma de decisiones preferiblemente en conjunto, centran su atención y esfuerzo en el interior de la familia, comparten algunos intereses y sus amistades comparten con la familia.

En continuidad a los elementos del Test FACES III se expone para las categorías de adaptabilidad según Sigüenza Campoverde (2015), que éstas representan lo siguiente:

En la adaptabilidad rígida existe una imposición del liderazgo por parte de los padres, siendo este totalmente autoritario, caracterizando comportamientos excesivamente controladores de los mismos; desde el enfoque disciplinar se mantiene rígido y estricto el orden y las consecuencias dentro de la misma; poco o nulo espacio para la negociación, además, de la constante imposición de decisiones por parte de las figuras de autoridad; caracterizada también por no permitir cambios en sus roles ya definidos, ni en sus rutinas y reglas.

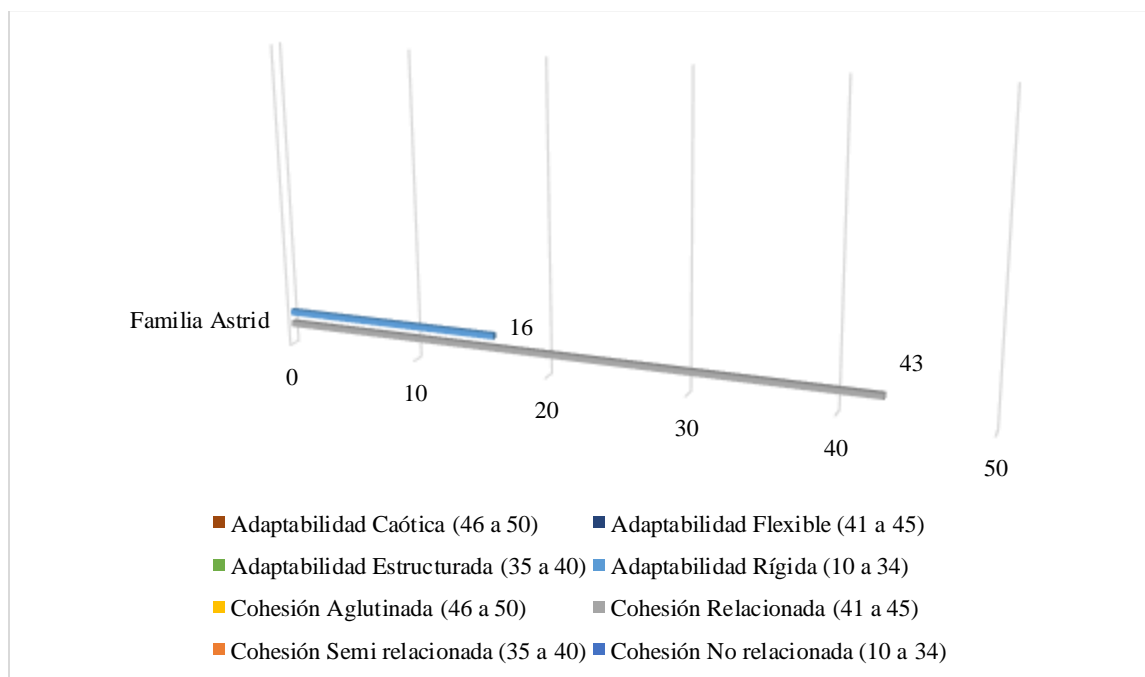

Figura 9. Representación gráfica de los tipos de familia según el modelo Circumplejo de Olson et al, *FACES III*, familia Astrid.

Como resultado final del test *FACES III* para la familia Astrid se evidencia que corresponde al tipo de familia Rígida relacionada/unida que presenta las siguientes características: baja solución de problemas, toma compartida de decisiones, espacio personal individual, retroalimentación positiva, límites extremos, vinculación emocional empática, disciplina rígida, roles con cambios extremos y reglas implícitas.

4.1.4 Test de Estructura de Poder Familiar Familia Astrid (EPF)

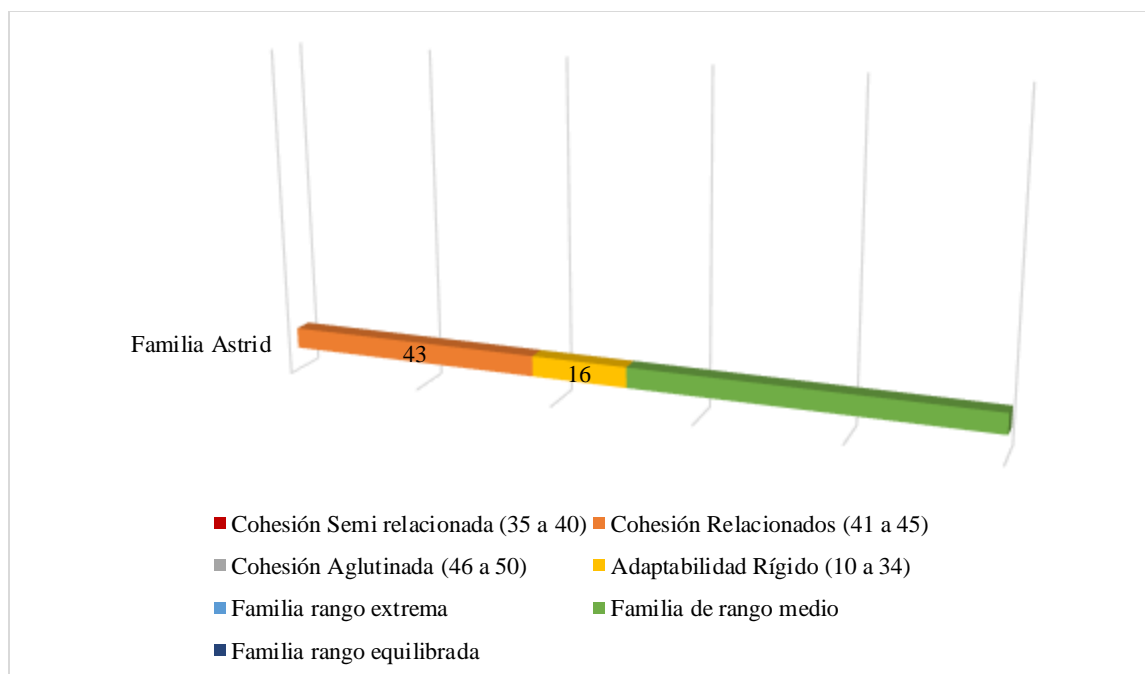

Figura 10. Test estructura de poder familiar familia Astrid.

Mediante la aplicación del test de EPF, se hace posible identificar el tipo de estructura de poder familiar a partir de la participación de la familia, en cuanto a las responsabilidades del hogar agrupadas en 5 categorías, evidenciando de esta manera que la familia Astrid, se categoriza como una familia con estructura de poder democratizante, tal como se aprecia en la figura 10, en la que es visible la alta participación de ambos miembros de la familia, entre los que se destacan las categorías de; el sexo, el hogar y el desarrollo personal como las principales áreas de conjunta participación, sin embargo, también se evidencia la división marcada de participación en las categorías de los hijos y el dinero.

4.2 Familia Kaira

Familia nuclear, a la que se identifica con una cohesión aglutinada y adaptabilidad rígida, se aprecia una constante de comunicación y relación de armonía entre sus miembros, además, desde el análisis de categorías en el que se evidencia el trabajo conjunto en áreas como el hogar y el sexo, contrario de las categorías como los hijos, el dinero y el desarrollo personal, la información recolectada será expuesta y posteriormente analizada en el apartado correspondiente a la discusión de resultados, en la que se desarrollara a profundidad cada uno de los elementos encontrados en los resultados obtenidos.

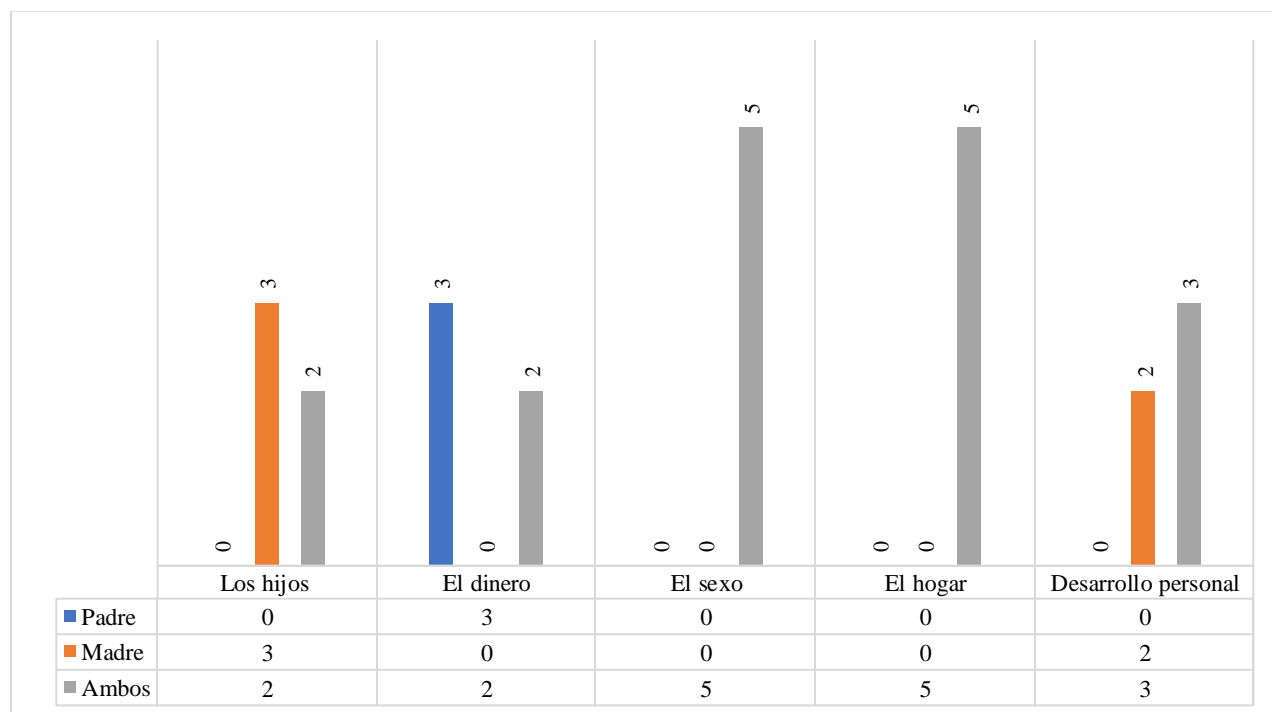
4.2.1 Genograma Familia Kaira



Figura 11. Genograma con relaciones familia Kaira.

Fuente: Elaboración propia en software Genopro, ver convenciones en el Anexo 1.

Mediante el criterio establecido por Ander-Egg (2003), se identifica a través del genograma la tipología de la familia Kaira, evidenciando que esta corresponde a familia nuclear, que a su vez,

según lo expuesto por García Bianchi & Estremero (2003), esta misma, se encuentra en su etapa del ciclo vital correspondiente a familia con hijos en edad escolar; se indaga la historia familiar de ambas figuras (padre y madre de la familia Kaira), con la finalidad de identificar comportamientos heredados y continuidad de roles tradicionales, sin embargo, desde lo obtenido y expuesto por la misma en el desarrollo del genograma no se evidencian de manera directa o explícita.

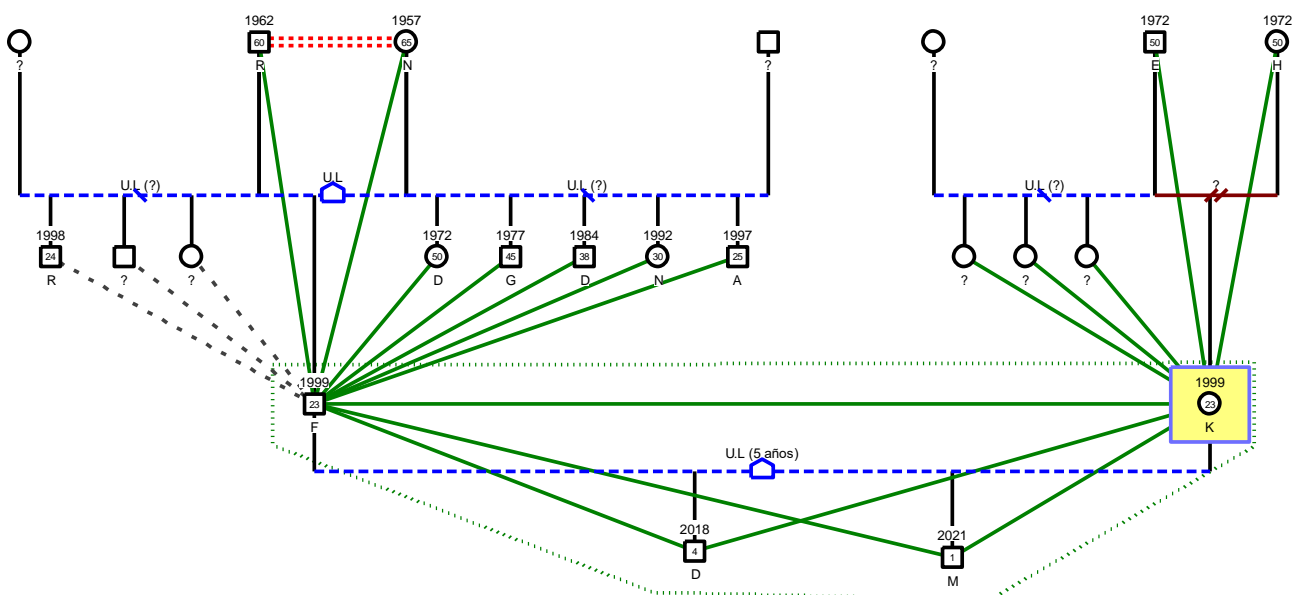
Observando los resultados obtenidos de genograma de la familia Kaira se accede a la información correspondiente a las relaciones de la misma, destacando que tanto F23 como K23 poseen relaciones de armonía entre ellos y sus padres, además de al interior de su hogar con los demás miembros que conviven y hacen parte de la misma; es posible evidenciar una relación de discordia/conflicto entre R60 y N65 padres de F23, esto según la nomenclatura del programa GenoPro.

4.2.2 Entrevista Semiestructurada

En la familia Kaira se logra evidenciar la relación entre sus respuestas, de manera que el proceso de relacionarlas ofrece los siguientes resultados:



Figura 12. Mapa de redes individuales Entrevista familia Kaira.

De los que se puede afirmar de manera objetiva la repetición del discurso de equidad e igualdad y la contradicción existente en su contexto y familia, además, una vez se realiza la relación entre las citas textuales y las categorías establecidas se amplía el entendimiento de los resultados, ya que se evidencia con claridad cómo la división de los roles que debe cumplir una persona son consecuencia con su género (masculino o femenino); contiene criterios que visibilizan la relación entre lo que se espera que haga dicha persona al interior de su hogar, permitiendo ver la perspectiva de la equidad e igualdad que se concibe como lo ideal y la realidad que dicha familia afronta en su distribución y asunción de tareas, responsabilidades y cuidados, en esta ocasión se confirma conocimiento desde la perspectiva del trabajo doméstico no remunerado (ver figura 13).

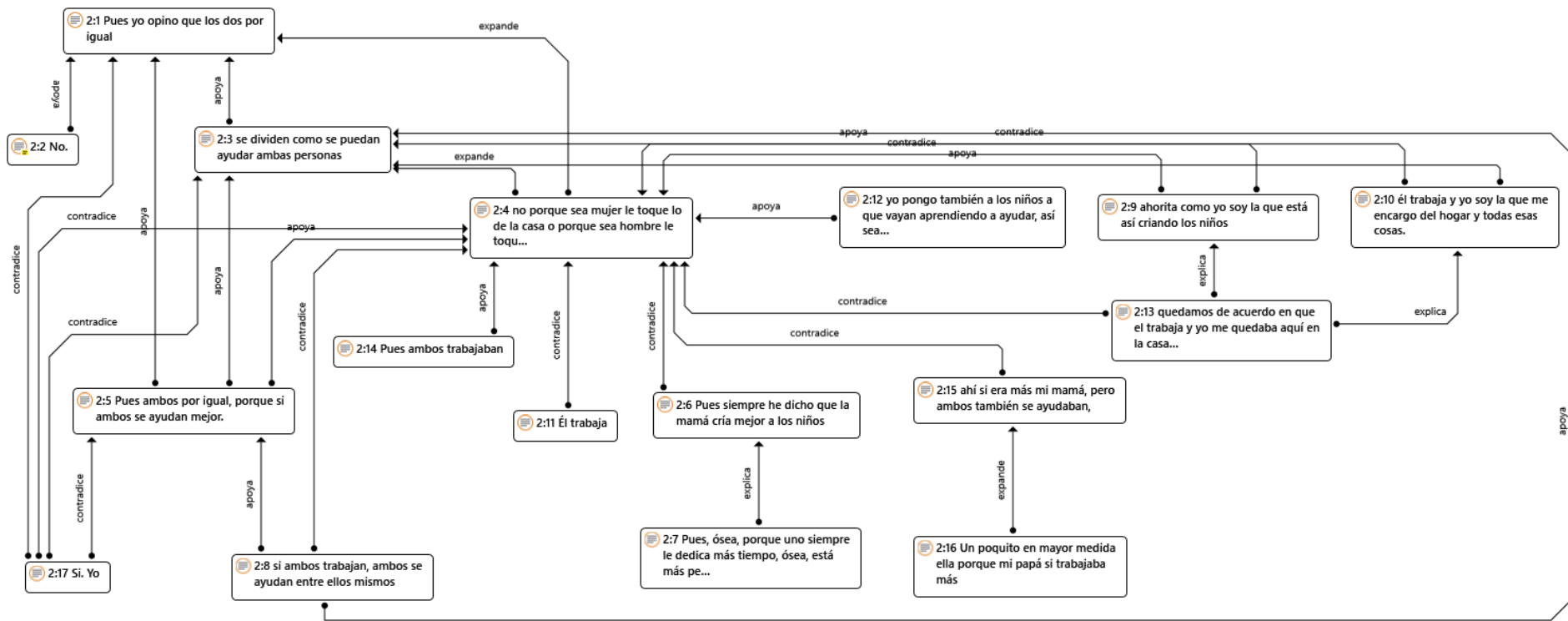

Figura 13 Mapa de redes con categorías Entrevista familia Kaira.

4.2.3 Test FACES III Familia Kaira (Cohesión y Adaptabilidad Olson et all)

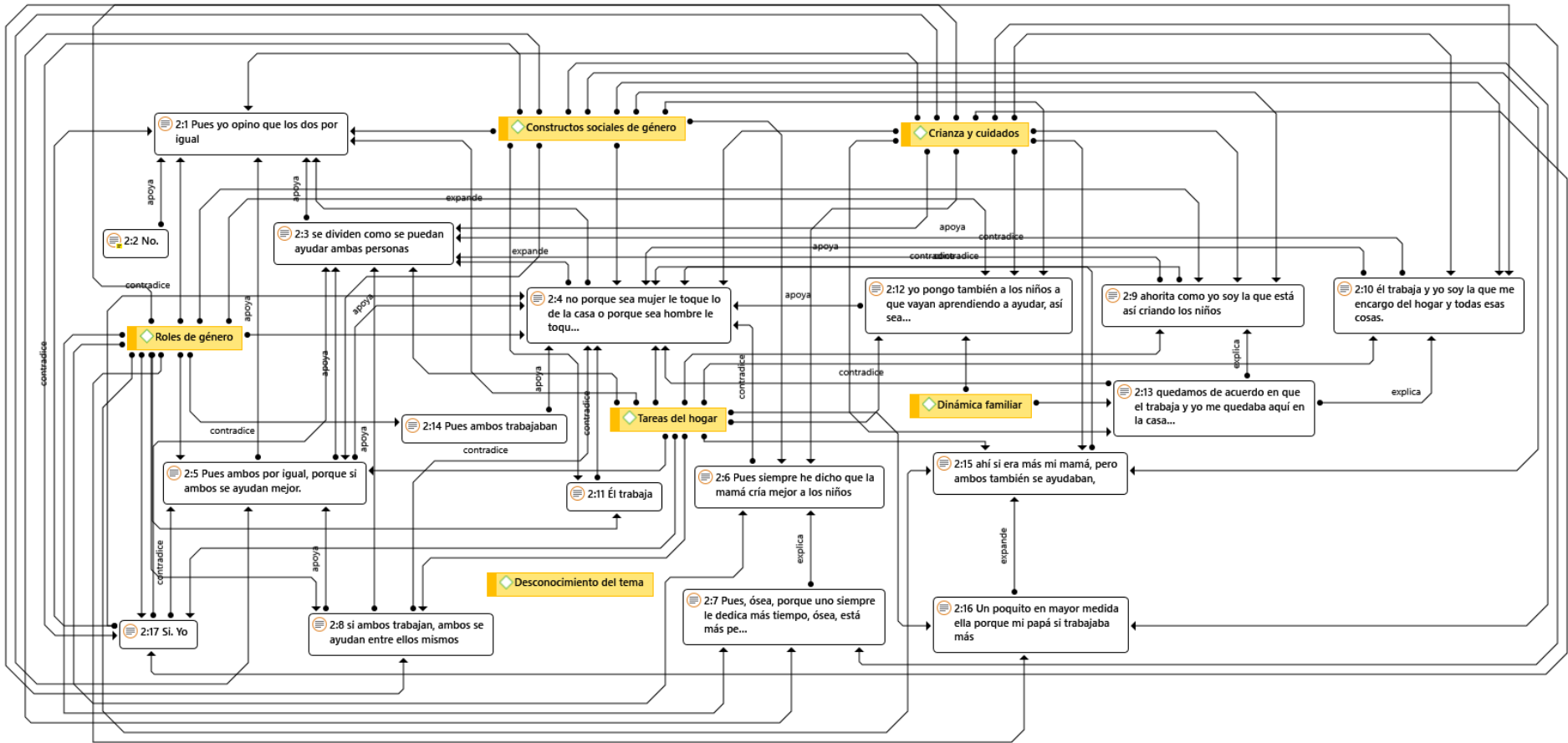

Figura 14. Representación gráfica de la cohesión y adaptabilidad familiar Test FACES III, familia Kaira.

Desde el tipo de cohesión aglutinada se enuncia lo siguiente, extrema cercanía emocional, fuerte sentimiento de lealtad a nivel familiar, alto nivel de compromiso, afectiva, se prioriza el tiempo en conjunto, permitiendo poco el espacio individual, sacrificio de decisiones individuales para el bienestar de la familia, intereses compartidos, alta preferencia por las amistades de la familia, Sigüenza Campoverde (2015).

Además, desde lo argumentado por Sigüenza Campoverde (2015), en la adaptabilidad rígida existe un imposición del liderazgo por parte de los padres, siendo este totalmente autoritario, caracterizando comportamientos excesivamente controladores de los mismos; desde el enfoque disciplinar se mantiene rígido y estricto el orden y las consecuencias dentro de la misma; poco o

nulo espacio para la negociación, además, de la constante imposición de decisiones por parte de las figuras de autoridad; caracterizada también por no permitir cambios en sus roles ya definidos, ni en sus rutinas y reglas.

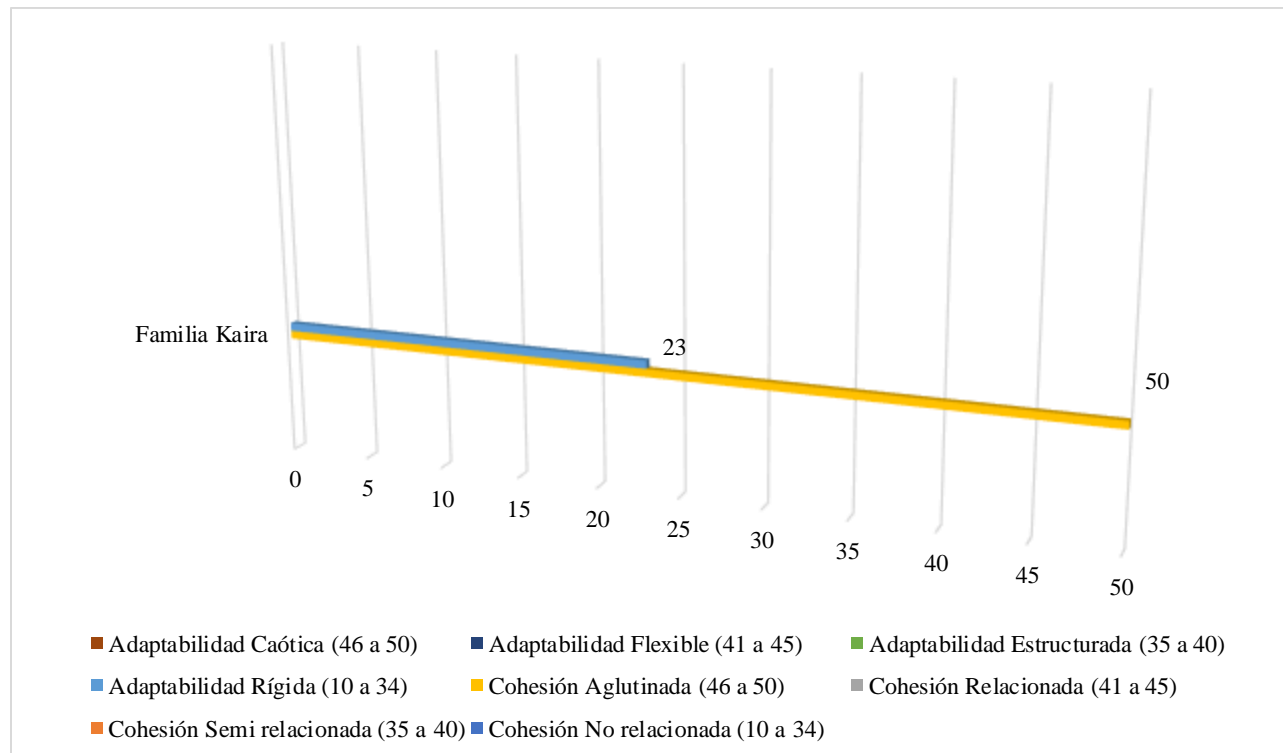

Figura 15. Representación gráfica de los tipos de familia según el modelo Circumplejo de Olson et al, *FACES III*, familia Kaira.

Se obtiene de esta manera para la familia Kaira que, es de tipo Rígida aglutinada/enredada: baja solución de problemas, toma compartida de decisiones, ningún espacio individual, retroalimentación negativa, límites extremos, vinculación emocional simbiótica, disciplina rígida, roles estereotipados y reglas implícitas.

4.2.4 Test de Estructura de Poder Familiar Familia Kaira (EPF)

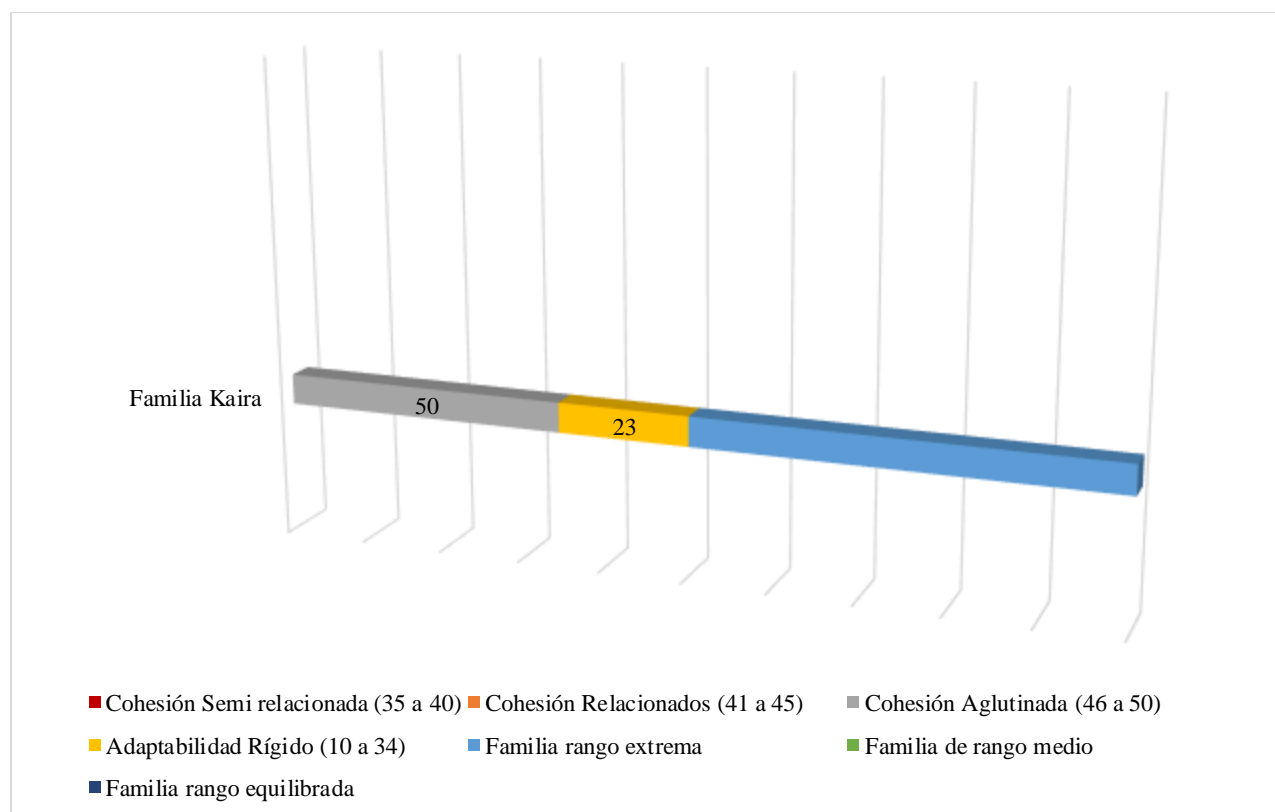

Figura 16. Test estructura de poder familiar familia Kaira.

Como resultado de la aplicación del test de EPF, se hace posible identificar el tipo de estructura de poder familiar a partir de la participación de la familia, en cuanto a las responsabilidades del hogar agrupadas en 5 categorías, evidenciando de esta manera que la familia Kaira, se categoriza como una familia con estructura de poder democratizante, tal como se aprecia en la figura 16, en la que es visible la alta participación de ambos miembros de la familia, entre los que se destacan las categorías de; el sexo, el hogar y el desarrollo personal como las principales áreas de conjunta participación, sin embargo, también se evidencia la división marcada de participación en las categorías de los hijos y el dinero.

4.3 Familia Leidy.

Familia nuclear, a la que se identifica con una cohesión no relacionada y adaptabilidad rígida, se aprecia una constante de comunicación y relación de armonía entre sus miembros, además, desde el análisis de categorías en el que se evidencia el trabajo conjunto en áreas como el sexo, contrario a las áreas como los hijos, el dinero, el hogar y el desarrollo personal, la información recolectada será expuesta y posteriormente analizada en el apartado correspondiente a la discusión de resultados, en la que se desarrollara a profundidad cada uno de los elementos encontrados en los resultados obtenidos.

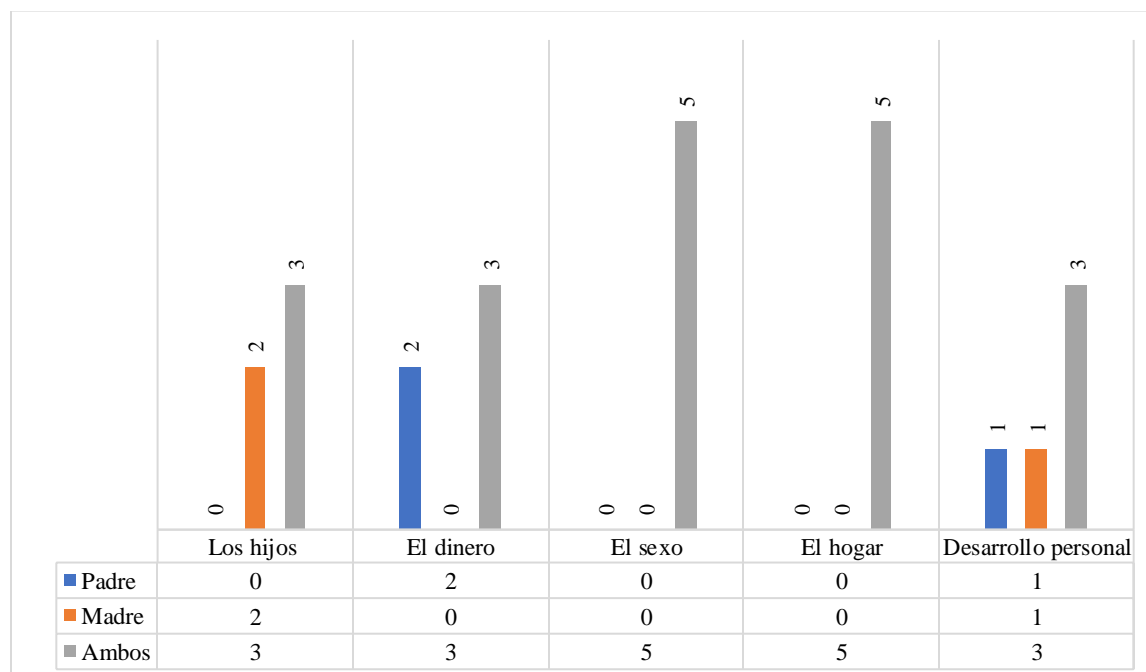
4.3.1 Genograma Familia Leidy



Figura 17. Genograma con relaciones familia Leidy.

Fuente: Elaboración propia en software Genopro, ver convenciones en el Anexo 1.

Recordando lo establecido por Ander-Egg (2003), se identifica a través del genograma la tipología de la familia Leidy, evidenciando que esta corresponde a familia nuclear, además, según lo expuesto por García Bianchi & Estremero (2003), esta misma, se encuentra en su etapa del ciclo vital correspondiente a familia con hijos en edad escolar; se indaga la historia familiar de ambas figuras (padre y madre de la familia Leidy), con la finalidad de identificar comportamientos heredados y continuidad de roles tradicionales, sin embargo, desde lo obtenido y expuesto por la misma en el desarrollo del genograma no se evidencian de manera directa o explícita.

Desde los resultados obtenidos del genograma de la familia Leidy se accede a la información de los padres de N24 y L30, permitiendo identificar que L30 no fue criada por su hogar biológico, sino que, fue criada en un hogar adoptiva, siendo estos A54 y N64, con quienes posee una relación de armonía, de igual manera se destaca la presencia de relaciones de armonía para los demás miembros de la familia y los padres de N24, esto según la nomenclatura del programa GenoPro.

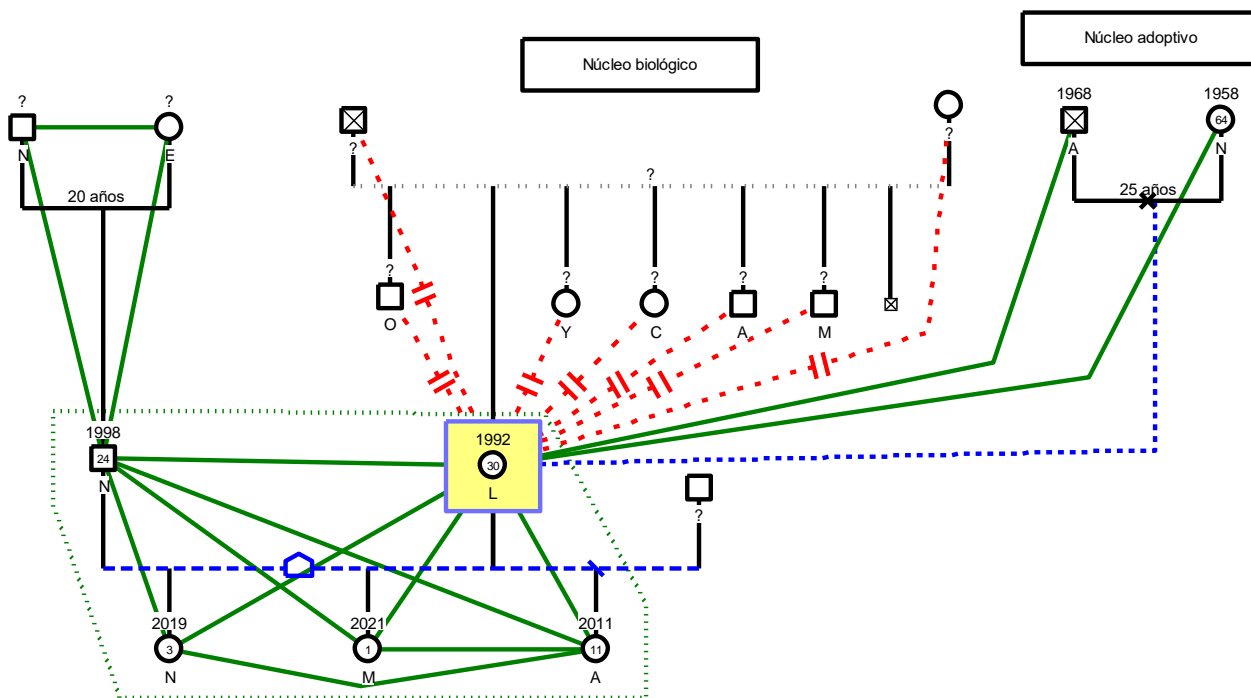
4.3.2 Entrevista Semiestructurada

Durante el análisis relacional de la entrevista de la familia Leidy se evidencia que, existe conocimiento y uso del discurso de igualdad y equidad entre géneros entendiendo que ambas partes deben contribuir de manera equitativa las responsabilidades del hogar (crianza, cuidados, tareas del hogar, etc.), sin embargo, contrasta y se contradice con la realidad que vive y afronta la familia. (Ver figura 18).



Figura 18. Mapa de redes individuales Entrevista familia Leidy.

Finalizada la asignación de relaciones entre las citas textuales y las categorías estipuladas, se clarifica la continuidad de elementos que atribuyen asignaciones de responsabilidades y expectativas acordes al género de la persona, en esta familia se visibiliza el desconocimiento del tema desde la perspectiva del trabajo doméstico no remunerado, además, la cita textual del desempeño de las actividades de crianza, cuidado y tareas del hogar. (Ver figura 19).

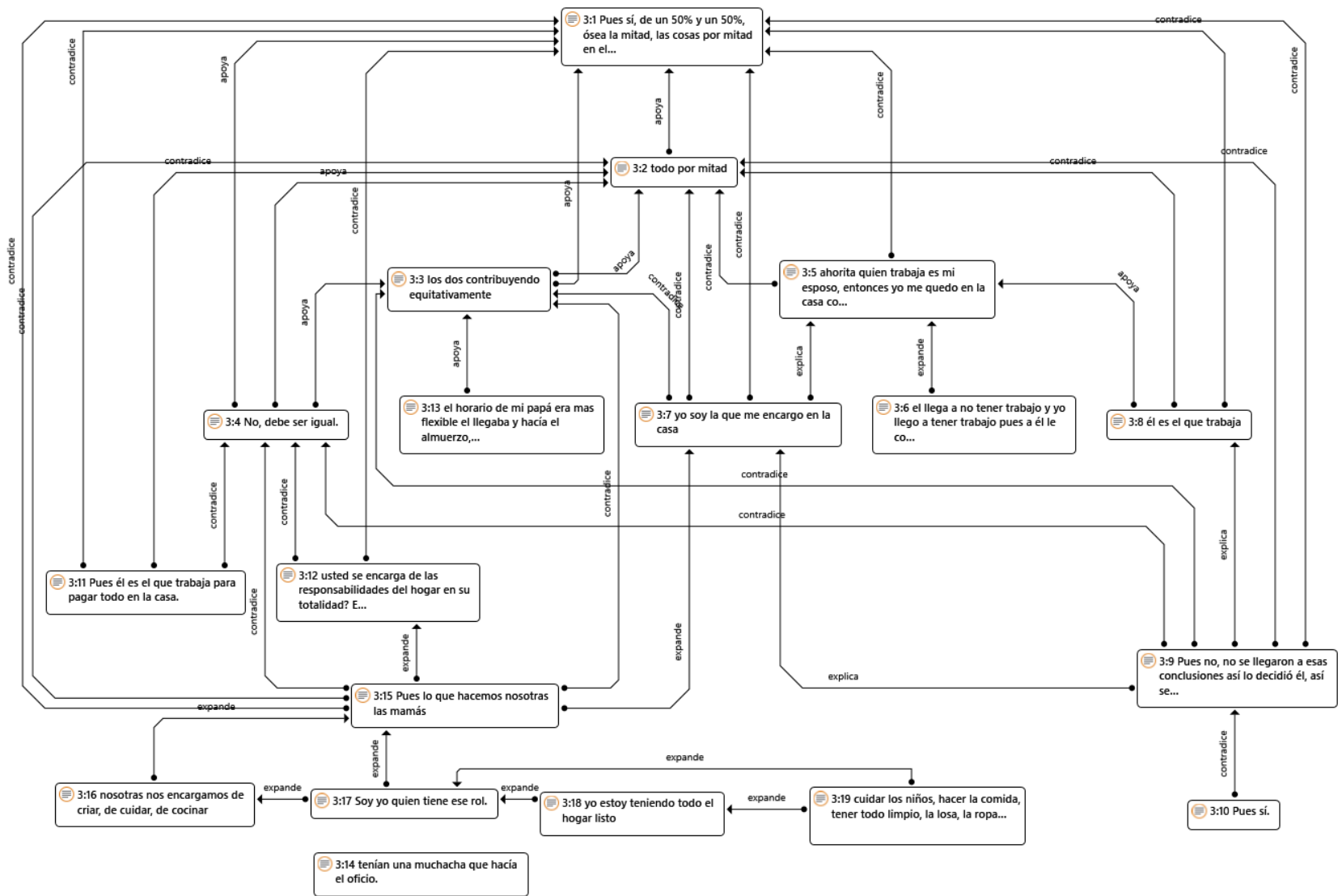

Figura 19. Mapa de redes con categorías Entrevista familia Leidy.

4.3.3 Test FACES III Familia Leidy (Cohesión y Adaptabilidad Olson et all)

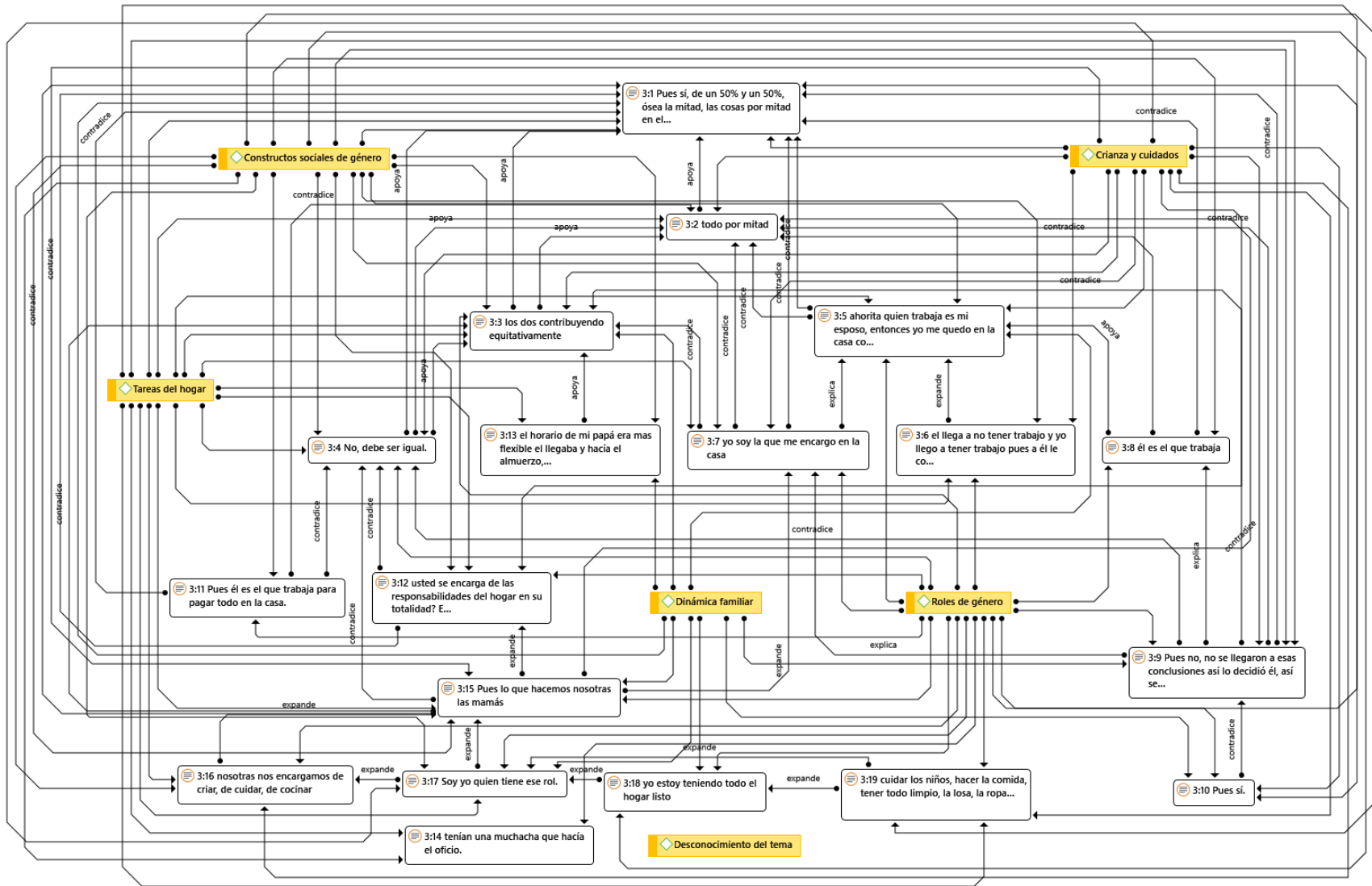

Figura 20. Representación gráfica de la cohesión y adaptabilidad familiar Test FACES III, familia Leidy.

Explica Sigüenza Campoverde (2015), que el tipo de cohesión relacionada se indica lo siguiente, está caracterizada por poseer una cercanía emocional un poco separada, sentimiento de lealtad a nivel familiar, especial énfasis en los compromisos, y aunque permite la distancia a nivel personal, opta por promover la interacción afectiva entre sus miembros; existe la presencia de problemas intergeneracionales; presenta un espacio familiar compartido respetando el espacio privado de los demás integrantes, toma de decisiones preferiblemente en conjunto, centran su atención y esfuerzo en el interior de la familia, comparten algunos intereses y sus amistades comparten con la familia.

En continuidad a los elementos del Test FACES III se expone para las categorías de adaptabilidad según Sigüenza Campoverde (2015), que éstas representan lo siguiente:

En la adaptabilidad rígida existe una imposición del liderazgo por parte de los padres, siendo este totalmente autoritario, caracterizando comportamientos excesivamente controladores de los mismos; desde el enfoque disciplinar se mantiene rígido y estricto el orden y las consecuencias dentro de la misma; poco o nulo espacio para la negociación, además, de la constante imposición de decisiones por parte de las figuras de autoridad; caracterizada también por no permitir cambios en sus roles ya definidos, ni en sus rutinas y reglas.

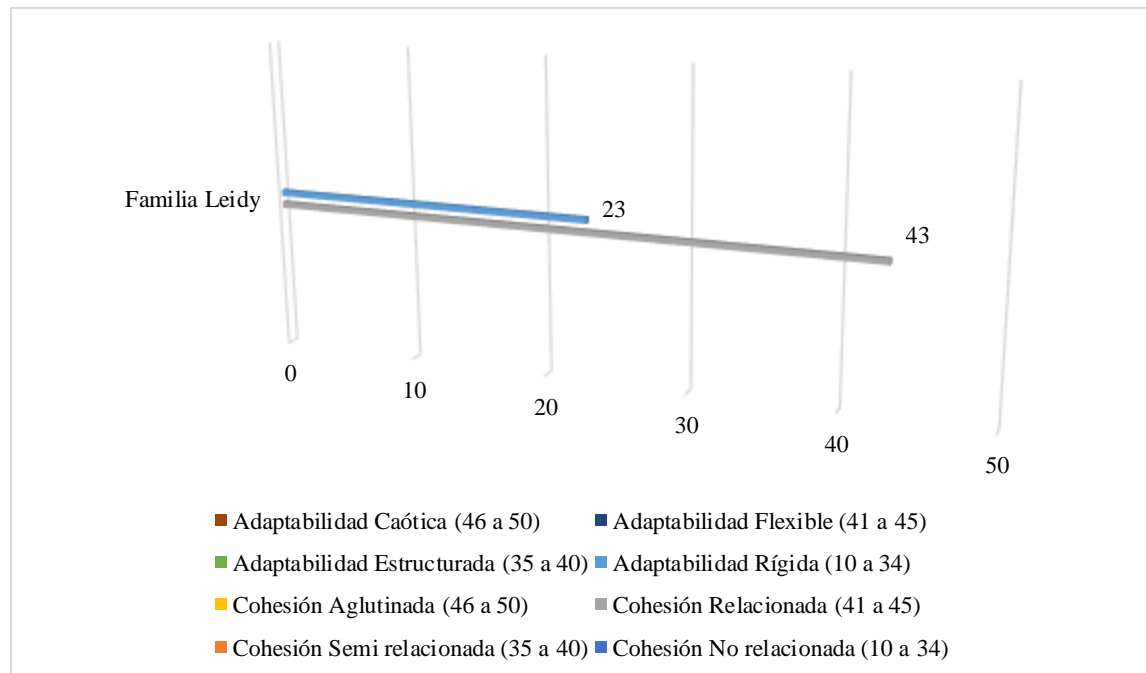

Figura 21. Representación gráfica de los tipos de familia según el modelo Circumplejo de Olson et al, FACES III, familia Leidy.

Como resultado final del test FACES III para la familia Leidy se evidencia que corresponde al tipo de familia Rígida relacionada/unida que presenta las siguientes características: baja solución de problemas, toma compartida de decisiones, espacio personal individual, retroalimentación positiva, límites extremos, vinculación emocional empática, disciplina rígida, roles con cambios extremos y reglas implícitas.

4.3.4 Test de Estructura de Poder Familiar Familia Leidy (EPF)

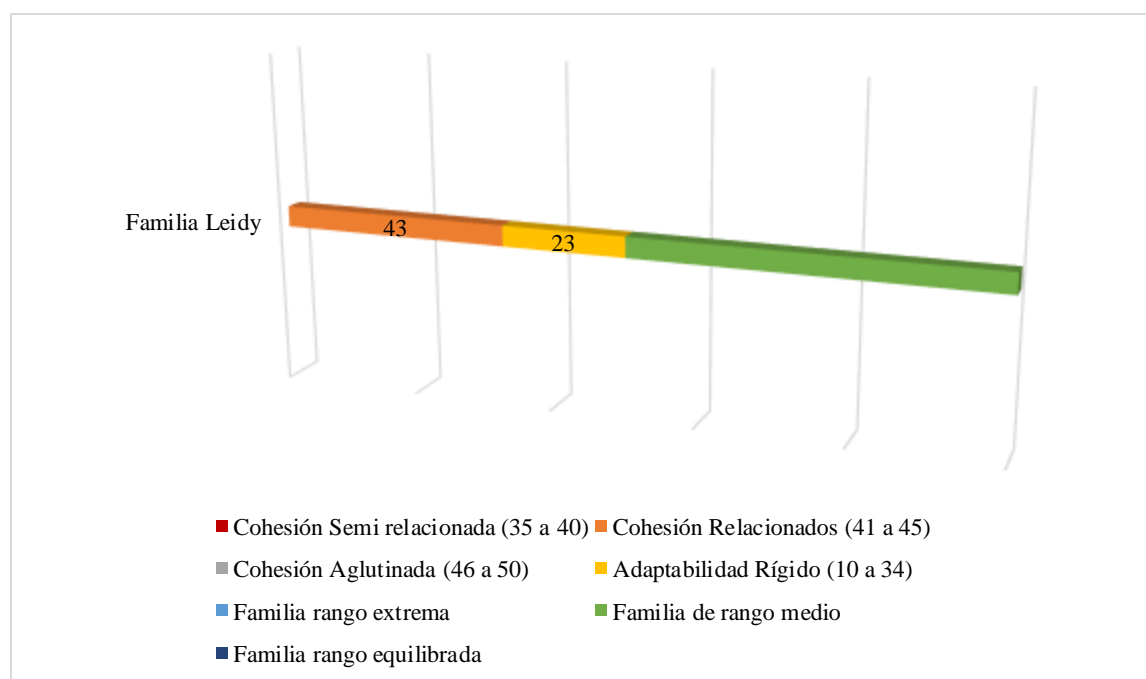

Figura 22. Test estructura de poder familiar familia Leidy.

Tras la aplicación del test de EPF, se hace posible identificar el tipo de estructura de poder familiar a partir de la participación de la familia, en cuanto a las responsabilidades del hogar agrupadas en 5 categorías, evidenciando de esta manera que la familia Leidy, se categoriza como una familia con estructura de poder matrifocal, tal como se aprecia en la figura 22, en la que es visible la alta participación de la madre, destacando las categorías de Los hijos, Desarrollo personal y su presencia en El dinero y El hogar, contrario del Padre cuya participación se destaca en El dinero, El hogar y Desarrollo personal; siendo El Sexo la única categoría en la que existe participación de ambos en su totalidad; Además, se evidencia la división marcada de participación en las categorías de los hijos y el dinero.

4.4 Familia Linda

Familia nuclear, a la que se identifica con una cohesión semi relacionada y adaptabilidad rígida, se aprecia una constante de comunicación y relación de armonía entre sus miembros,

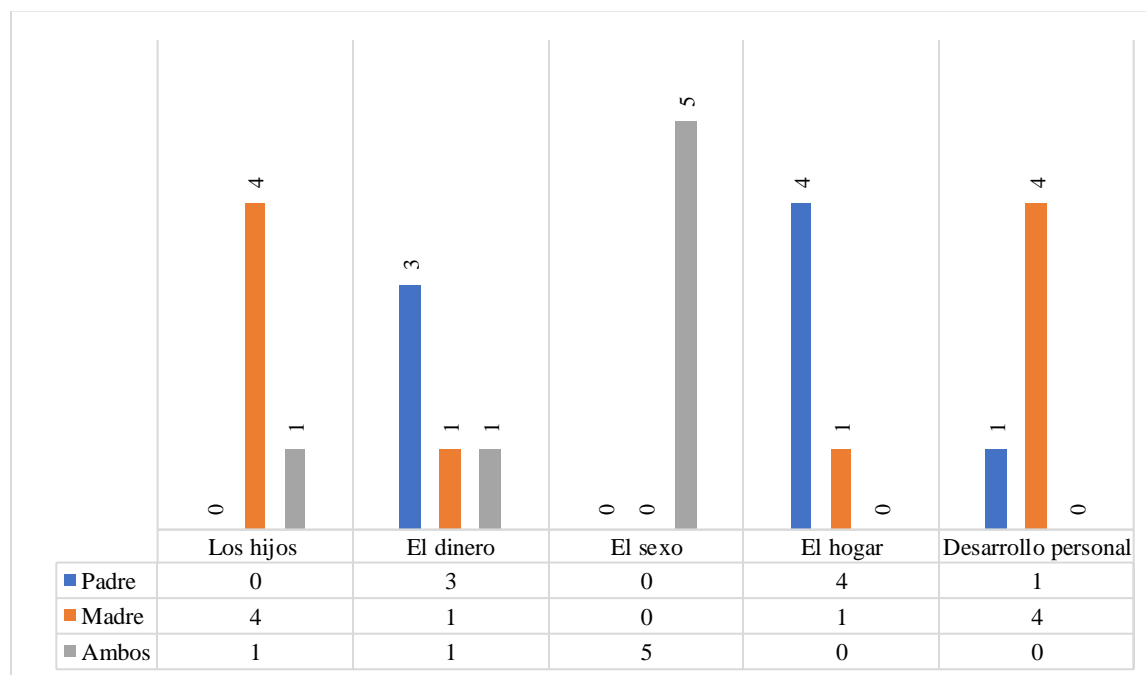
además, desde el análisis de categorías en el que se evidencia la falta de trabajo conjunto en alguna de las cinco (5) áreas los hijos, el dinero, el sexo, el hogar y el desarrollo personal, la información recolectada será expuesta y posteriormente analizada en el apartado correspondiente a la discusión de resultados, en la que se desarrollara a profundidad cada uno de los elementos encontrados en los resultados obtenidos.

4.4.1 Genograma Familia Linda



Figura 23. Genograma con relaciones familia Linda.

Fuente: Elaboración propia en software Genopro, ver convenciones en el Anexo 1.

Según las tipología de familia establecidas por Ander-Egg (2003), se identifica a través del genograma la tipología de la familia Linda, que esta corresponde a familia nuclear, además,

teniendo en cuenta lo argumentado por García Bianchi & Estremero (2003), esta misma, se encuentra en su etapa del ciclo vital correspondiente a familia con hijos en edad escolar; se indaga la historia familiar de ambas figuras (padre y madre de la familia Linda), con la finalidad de identificar comportamientos heredados y continuidad de roles tradicionales, sin embargo, desde lo obtenido y expuesto por la misma en el desarrollo del genograma no se evidencian de manera directa o explícita.

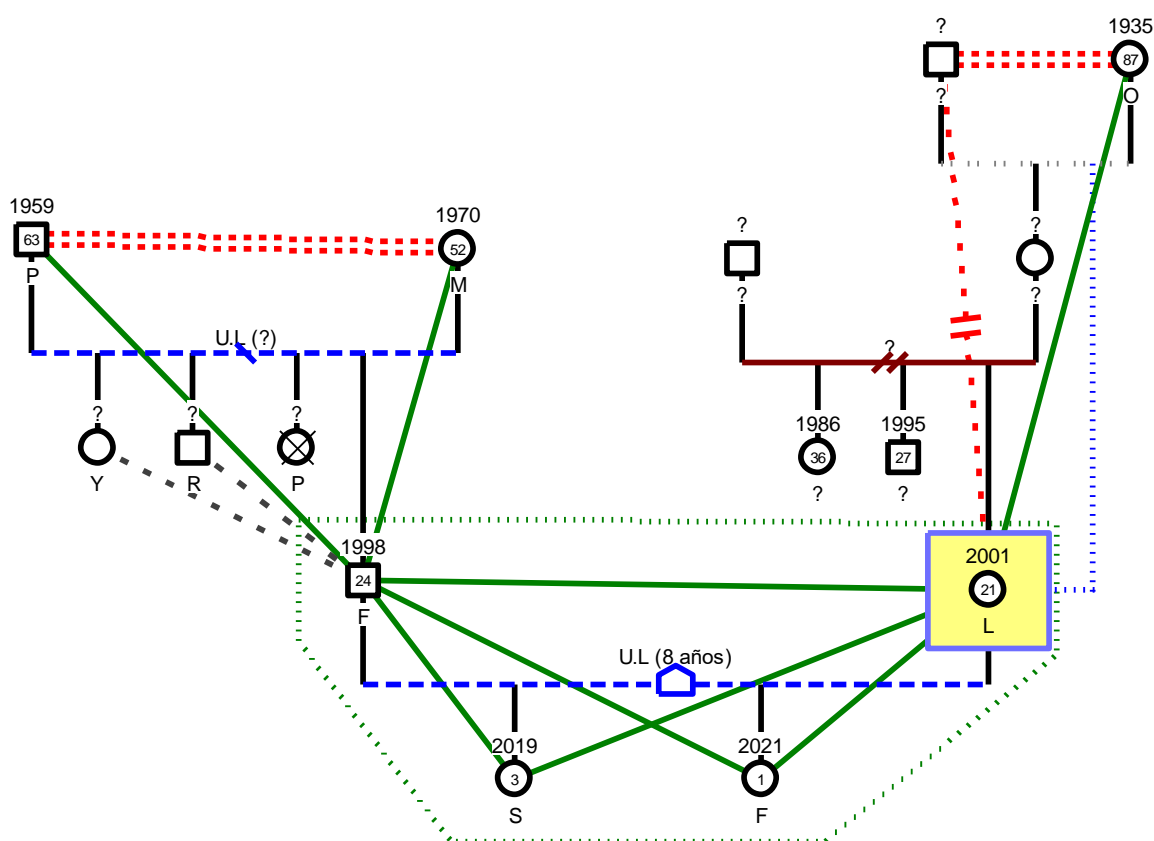
Desde los resultados obtenidos del genograma de la familia Linda se accede a la información de los padres de F24 y L21, permitiendo identificar que L21 no fue criada por su hogar biológico, sino que, fue criada por su abuela materna O87, con quien posee una relación de armonía, de igual manera se destaca la presencia de relaciones de armonía para los demás miembros de la familia; F24 posee relaciones de armonía con P63 y M52, es decir, sus padres; sin embargo, con sus hermanos Y?, R? posee relaciones distantes/pobres, se destaca también la relación de discordia/conflicto existente entre P63 y M52 (padres de F24), de igual manera entre O87 y ?? (abuelo de L21), esto según la nomenclatura del programa GenoPro.

4.4.2 Entrevista Semiestructurada

De esta manera se da continuidad con el análisis individual de las entrevistas con la finalidad de aclarar elementos individuales de cada familia, por ende, en la familia Linda se logra evidenciar que, de manera diferenciada a las entrevistas anteriores hay una clara posición en la asignación de responsabilidades en función del género, dando una visión diversa de los roles de género y los constructos sociales de los mismos, además, se hace visible nuevamente la contradicción existente entre el discurso de igualdad y equidad que se manifiesta con la realidad del hogar y familia en cuestión.



Figura 24. Mapa de redes individuales Entrevista familia Linda.

Una vez relacionadas las citas textuales con las categorías establecidas en el mapa de redes de la familia Linda, permite evidenciar que (Ver figura 25).

Como resultado de dicha relación entre categorías y citas textuales es posible identificar cuán marcados están los roles según el género y las responsabilidades que estos deben asumir, así mismo se observa la contradicción entre el pensamiento manifestado de equidad e igualdad y la forma en cómo se abordan el conjunto de cuidados, crianza y responsabilidades del hogar; en esta familia en específico se observa una ausencia de figuras paternas y crianza en familia monoparental con jefatura femenina de hogar en la historia familiar de la madre, además, se resalta el desconocimiento desde la perspectiva del trabajo doméstico no remunerado.

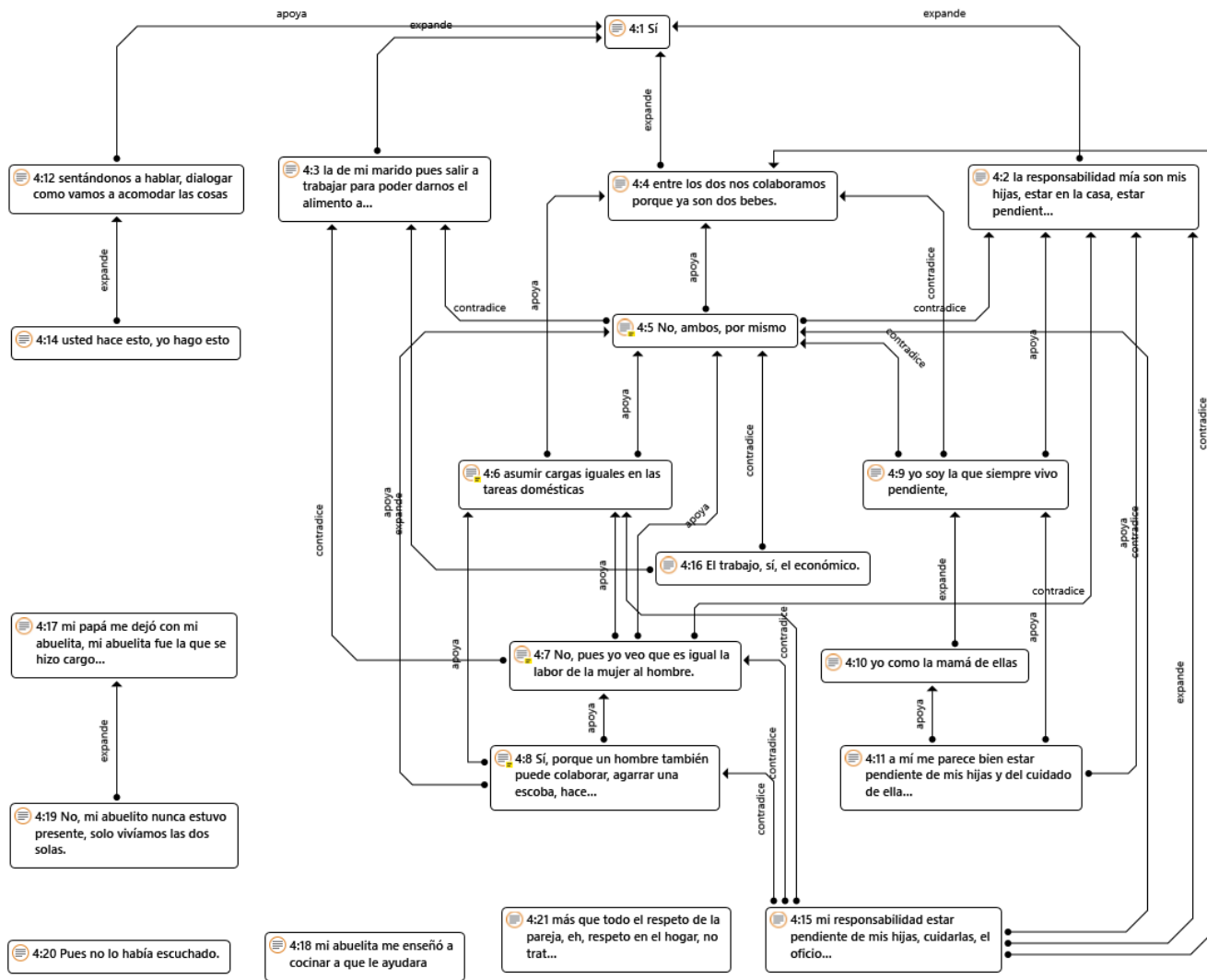

Figura 25. Mapa de redes con categorías Entrevista familia Linda.

4.4.3 Test FACES III Familia Linda (Cohesión y Adaptabilidad Olson et all)

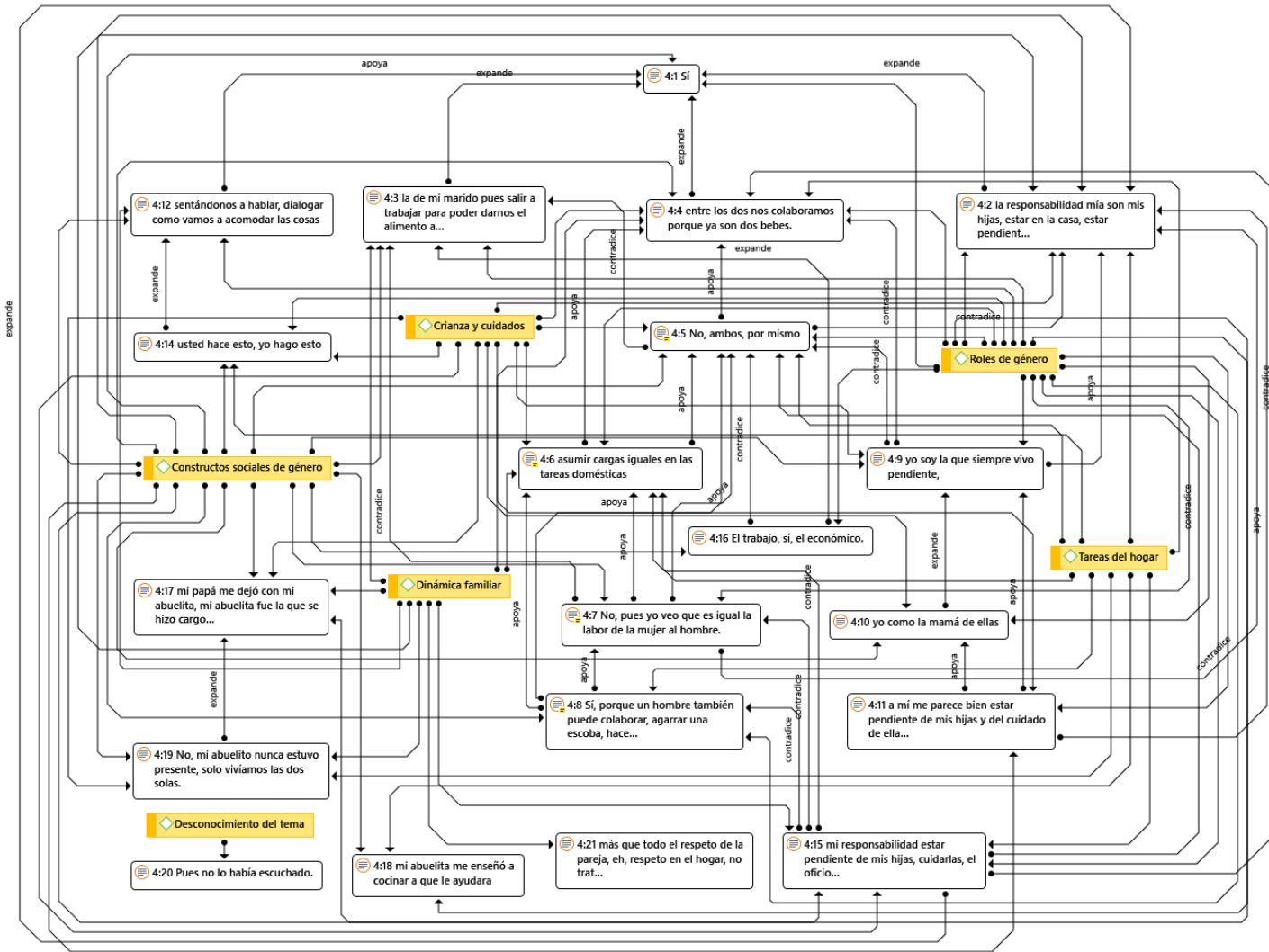

Figura 26. Representación gráfica de la cohesión y adaptabilidad familiar Test FACES III, familia Linda.

El tipo de cohesión semi relacionada se establece que, es una familia cuya cercanía emocional es limitada, sin embargo, permite los espacios de cercanía entre sus miembros; se enfoca mayormente en la individualidad de sus miembros compartiendo algunos espacios familiares; presencia de problemas intergeneracionales; se prioriza el interés individual y existe poca interacción entre los amigos de cada uno de los integrantes de esta con la familia misma, Sigüenza Campoverde (2015).

Por otro lado, la adaptabilidad rígida existe un imposición del liderazgo por parte de los padres, siendo este totalmente autoritario, caracterizando comportamientos excesivamente controladores de los mismos; desde el enfoque disciplinar se mantiene rígido y estricto el orden y las consecuencias dentro de la misma; poco o nulo espacio para la negociación, además, de la

constante imposición de decisiones por parte de las figuras de autoridad; caracterizada también por no permitir cambios en sus roles ya definidos, ni en sus rutinas y reglas.

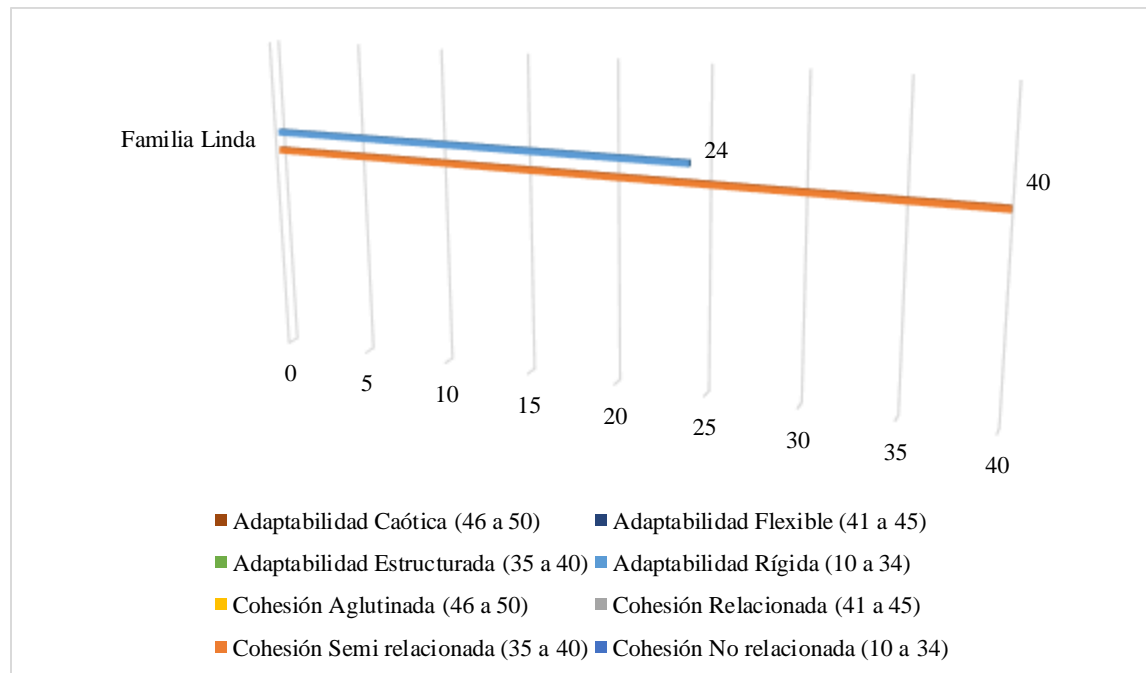

Figura 27. Representación gráfica de los tipos de familia según el modelo Circumplejo de Olson et al, *FACES III*, familia Linda.

En el cierre del test *FACES III*, se logra evidenciar que la familia Linda se ubica como el tipo de familiar Rígida semi relacionada/separada: baja solución de problemas, toma individual de decisiones, espacio personal individual, retroalimentación negativa, límites extremos, ninguna vinculación emocional, disciplina rígida, roles con cambios extremos y reglas implícitas.

4.4.4 Test de Estructura de Poder Familiar Familia Linda (EPF)

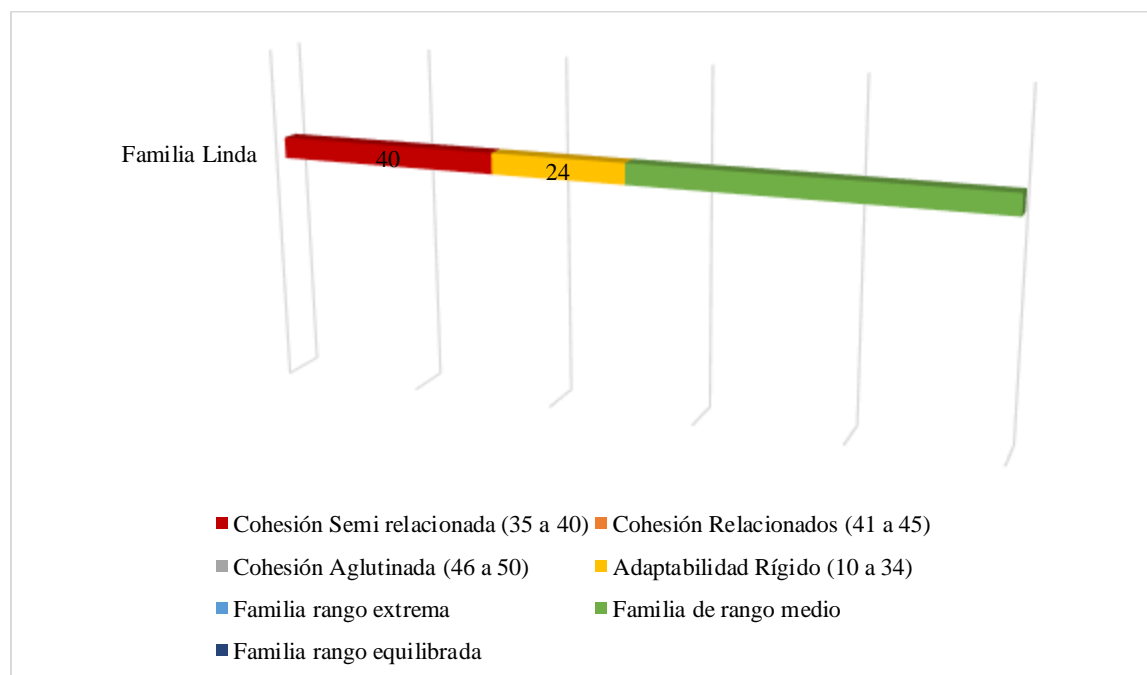

Figura 28. Test estructura de poder familiar familia Linda.

Se aprecia en la figura 28 que el resultado del test de EPF, permite identificar el tipo de estructura de poder familiar a partir de la participación de la familia, en cuanto a las responsabilidades del hogar agrupadas en 5 categorías, evidenciando de esta manera que la familia Linda, se categoriza como una familia con estructura de poder democratizante, en la que es visible la alta participación de ambos miembros de la familia, entre los que se destacan las categorías de; Los hijos, El sexo, El hogar, y el Desarrollo personal como las principales áreas de conjunta participación, sin embargo, se evidencia la división marcada de participación en las categorías de Los hijos, El dinero y El hogar.

4.5 Familia Maritza

Familia nuclear, a la que se identifica con una cohesión aglutinada y adaptabilidad rígida, se aprecia una constante de comunicación y relación de armonía entre sus miembros, además, desde el análisis de categorías en el que se evidencia el trabajo conjunto en áreas como el hogar, contrario a las áreas como los hijos, el dinero, el sexo y el desarrollo personal, la información recolectada será expuesta y posteriormente analizada en el apartado correspondiente a la discusión de resultados, en la que se desarrollara a profundidad cada uno de los elementos encontrados en los resultados obtenidos.

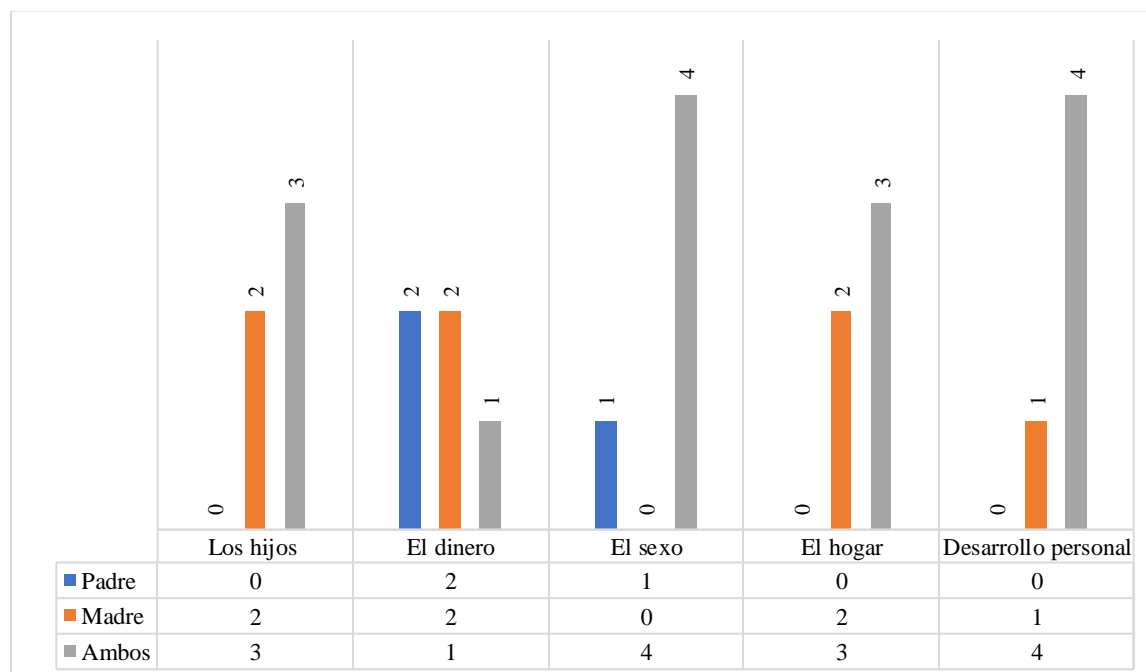
4.5.1 Genograma Familia Maritza



Figura 29. Genograma con relaciones familia Maritza.

Fuente: Elaboración propia en software Genopro, ver convenciones en el Anexo 1.

Según expone Ander-Egg (2003), en cuanto a las tipologías de familia, se identifica a través del genograma la tipología de la familia Maritza, que esta corresponde a familia nuclear, además, teniendo en cuenta lo argumentado por García Bianchi & Estremero (2003), que a su vez, se encuentra en su etapa del ciclo vital correspondiente a familia con hijos en edad escolar; se indaga la historia familiar de ambas figuras (padre y madre de la familia Maritza), con la finalidad de identificar comportamientos heredados y continuidad de roles tradicionales, sin embargo, desde lo obtenido y expuesto por la misma en el desarrollo del genograma no se evidencian de manera directa o explícita.

Desde los resultados obtenidos del genograma de la familia Maritza se accede a la información de los padres de J42 y M36, permitiendo identificar que, existen relaciones de armonía entre todos los miembros de la familia y a su vez con los padres de J42 y M36, además, solo se evidencia una relación diferente siendo esta, la relación cercano-violencia entre S69 y M68 (Padres de M36), esto según la nomenclatura del programa GenoPro.

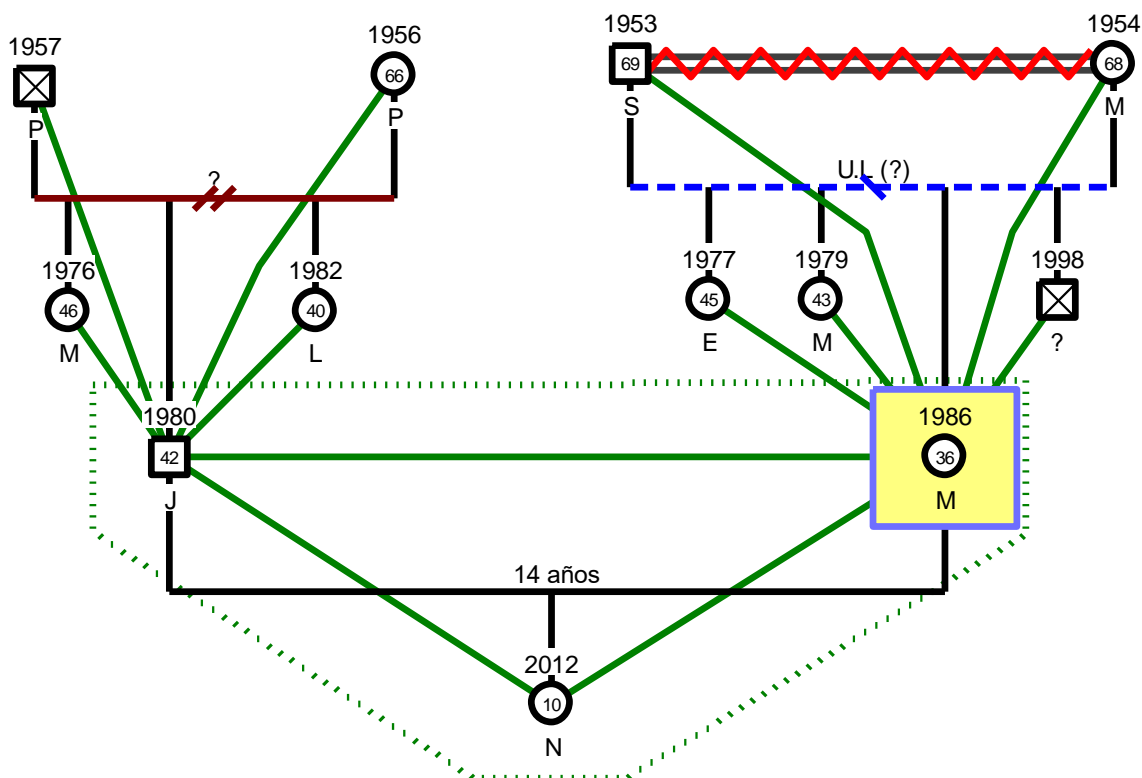
4.5.2 Entrevista Semiestructurada

Para finalizar el análisis individual de las entrevistas aplicadas se presenta el resultado de la familia Maritza, en la que se obtiene una nueva perspectiva de la división de responsabilidades puesto que asegura poder realizarse en función del género, sin embargo, no alude a la división esperada, sino que refiere la división porcentual de las diferentes responsabilidades del hogar, teniendo en cuenta aspectos como el tiempo, el tipo de trabajo ejercido fuera de casa y la carga del mismo; sin embargo, se observa la contradicción entre el discurso que presenta y la realidad que vive la familia, aclarando que es en menor medida comparada con otras familias pertenecientes a la población participante de la investigación.



Figura 30. Mapa de redes individuales Entrevista familia Maritza.

Realizada la relación entre citas textuales y las categorías se evidencia el deseo de plasmar la división de tareas y responsabilidades de manera porcentual con la finalidad de tener una carga equitativa en todos los aspectos que componen las responsabilidades de un hogar, desde las tareas de este hasta la crianza y cuidados de los hijos; se observa, además, una influencia presente en los roles de género y la percepción de los mismos desde los constructos sociales, resulta puntual el resaltar que a pesar de la estrategia de división porcentual y equitativa de tareas del hogar, crianza y cuidados, el rol de trabajador(a) doméstico(a), sigue siendo inferido como responsabilidad en última instancia de la figura de género femenino, es decir, la madre.

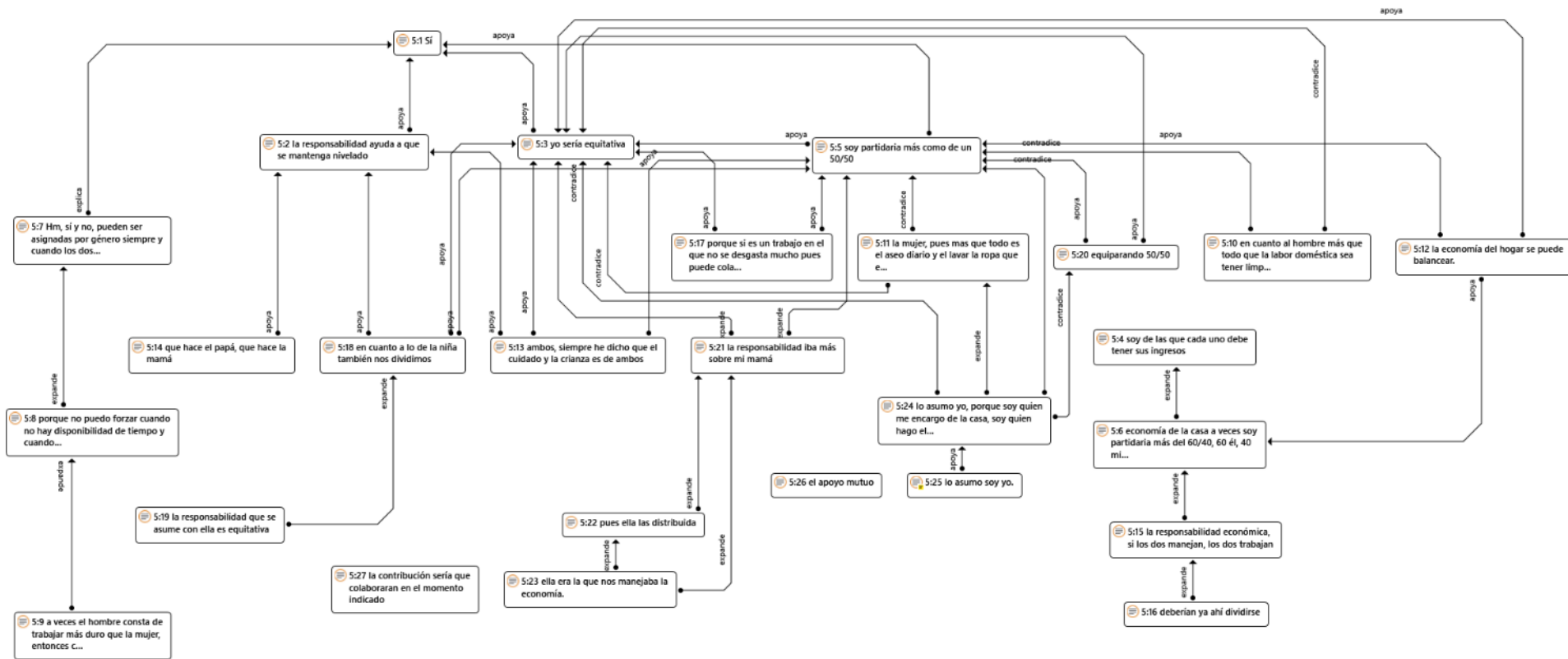

Figura 31. Mapa de redes con categorías Entrevista familia Maritza.

4.5.3 Test FACES III Familia Maritza (Cohesión y Adaptabilidad Olson et all)

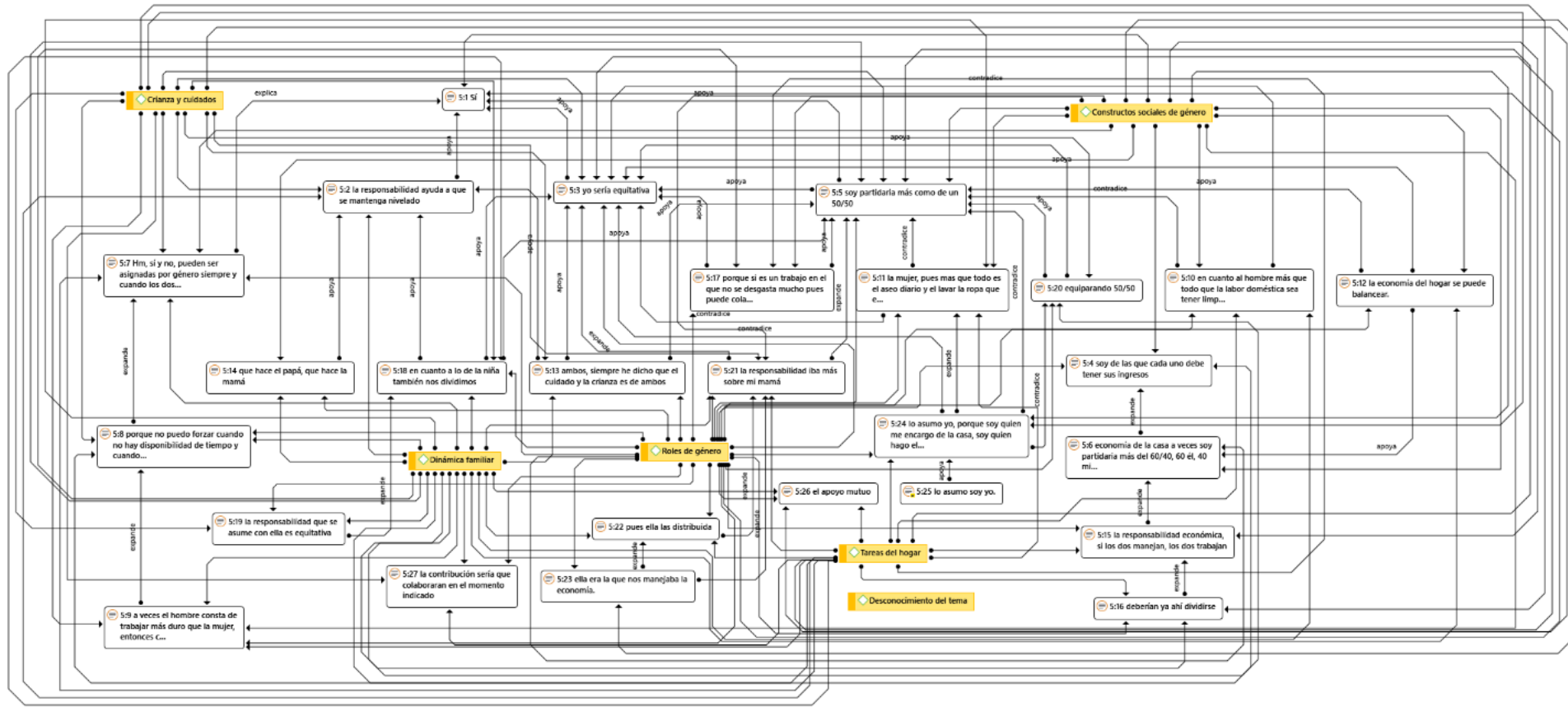

Figura 32. Representación gráfica de la cohesión y adaptabilidad familiar Test FACES III, familia Maritza.

El tipo de cohesión aglutinada se enuncia lo siguiente, extrema cercanía emocional, fuerte sentimiento de lealtad a nivel familiar, alto nivel de compromiso, afectiva, se prioriza el tiempo en conjunto, permitiendo poco el espacio individual, sacrificio de decisiones individuales para el bienestar de la familia, intereses compartidos, alta preferencia por las amistades de la familia, Sigüenza Campoverde (2015).

Argumenta Sigüenza Campoverde (2015), que la adaptabilidad rígida existe un imposición del liderazgo por parte de los padres, siendo este totalmente autoritario, caracterizando comportamientos excesivamente controladores de los mismos; desde el enfoque disciplinar se mantiene rígido y estricto el orden y las consecuencias dentro de la misma; poco o nulo espacio

para la negociación, además, de la constante imposición de decisiones por parte de las figuras de autoridad; caracterizada también por no permitir cambios en sus roles ya definidos, ni en sus rutinas y reglas.

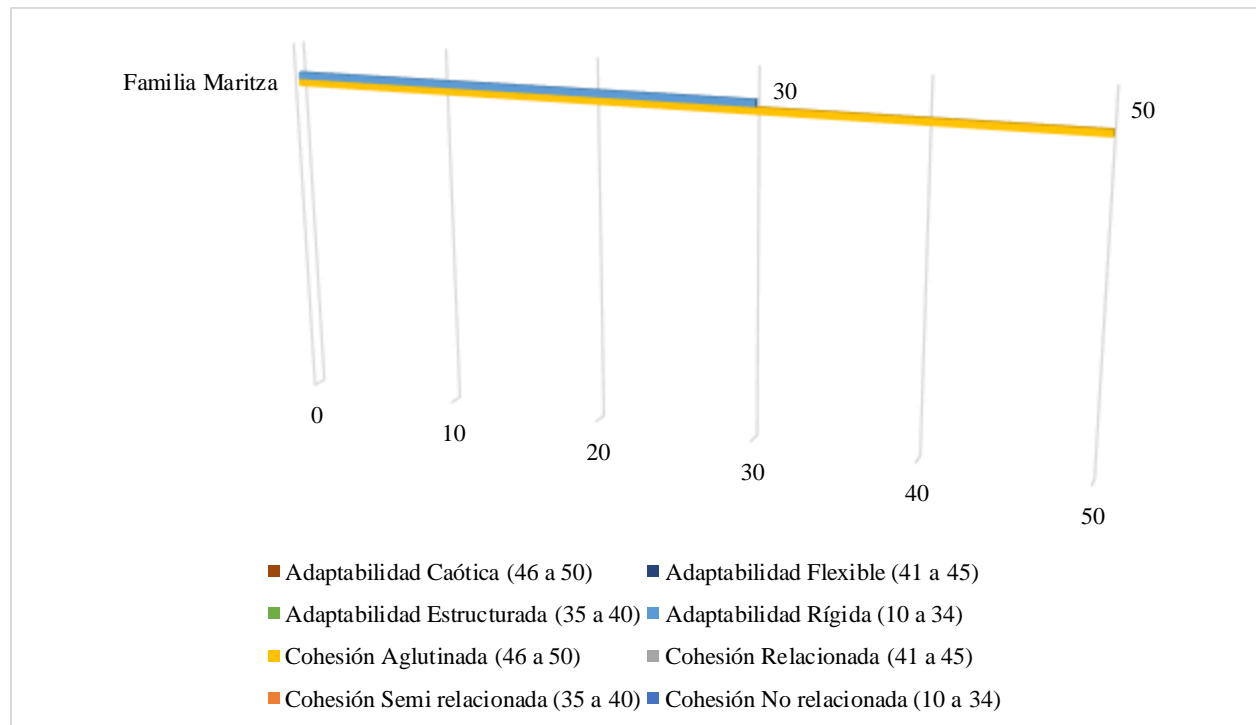

Figura 33. Representación gráfica de los tipos de familia según el modelo Circumplejo de Olson et al, *FACES III*, familia Maritza.

Como resultado se obtiene que, la familia Maritza es de tipo Rígida aglutinada/enredada: baja solución de problemas, toma compartida de decisiones, ningún espacio individual, retroalimentación negativa, límites extremos, vinculación emocional simbiótica, disciplina rígida, roles estereotipados y reglas implícitas.

4.5.4 Test de Estructura de Poder Familiar Familia Maritza (EPF)

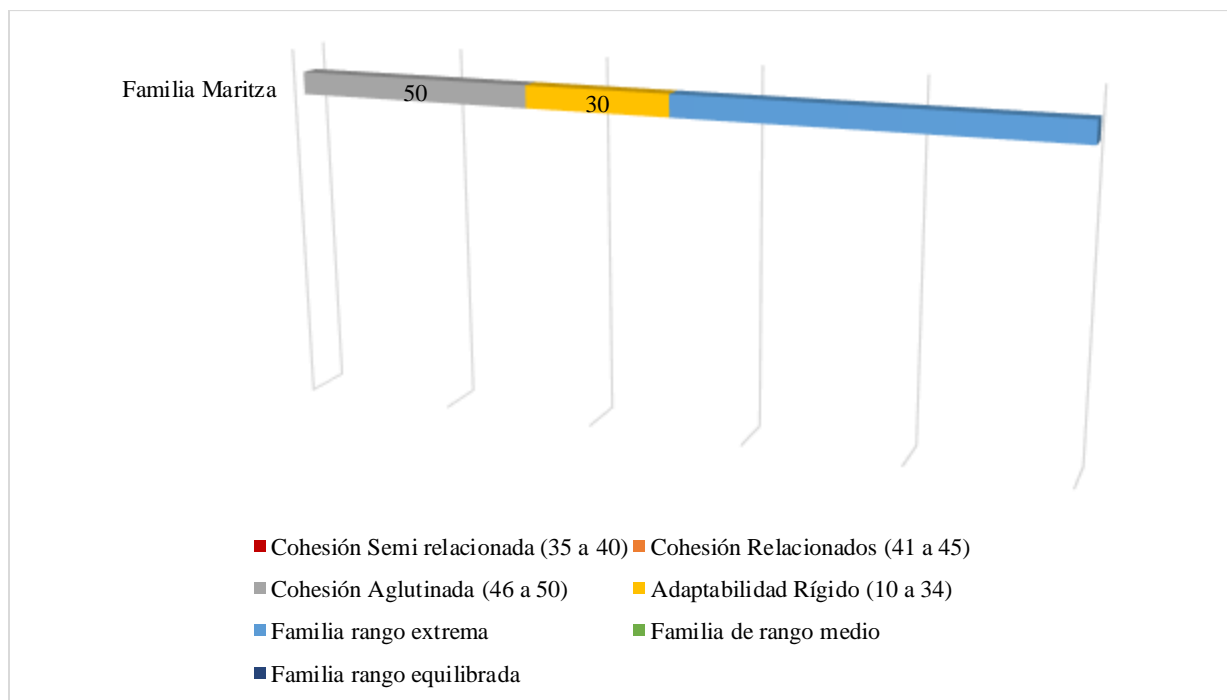

Figura 34. Test estructura de poder familiar familia Maritza.

Como resultado de la aplicación del test de EPF, se hace posible identificar el tipo de estructura de poder familiar a partir de la participación de la familia, en cuanto a las responsabilidades del hogar agrupadas en 5 categorías, evidenciando de esta manera que la familia Maritza, se categoriza como una familia con estructura de poder democratizante, tal como se aprecia en la figura 34, en la que es visible la alta participación de ambos miembros de la familia en las 5 categorías que mide el test, aunque se categoriza como EPF democratizante y su visualización lo respalde, se evidencia igualmente la participación de la madre en aquellas responsabilidades que no asumen ambos, en las categorías de Los hijos, El dinero y el Desarrollo personal.

4.6 Actividades Encuentro Grupal (Grupo focal)

A continuación, se presentan los resultados individuales de tres de las actividades desarrolladas en el encuentro grupal que corresponden a lo estipulado para el abordaje desde el análisis del grupo.

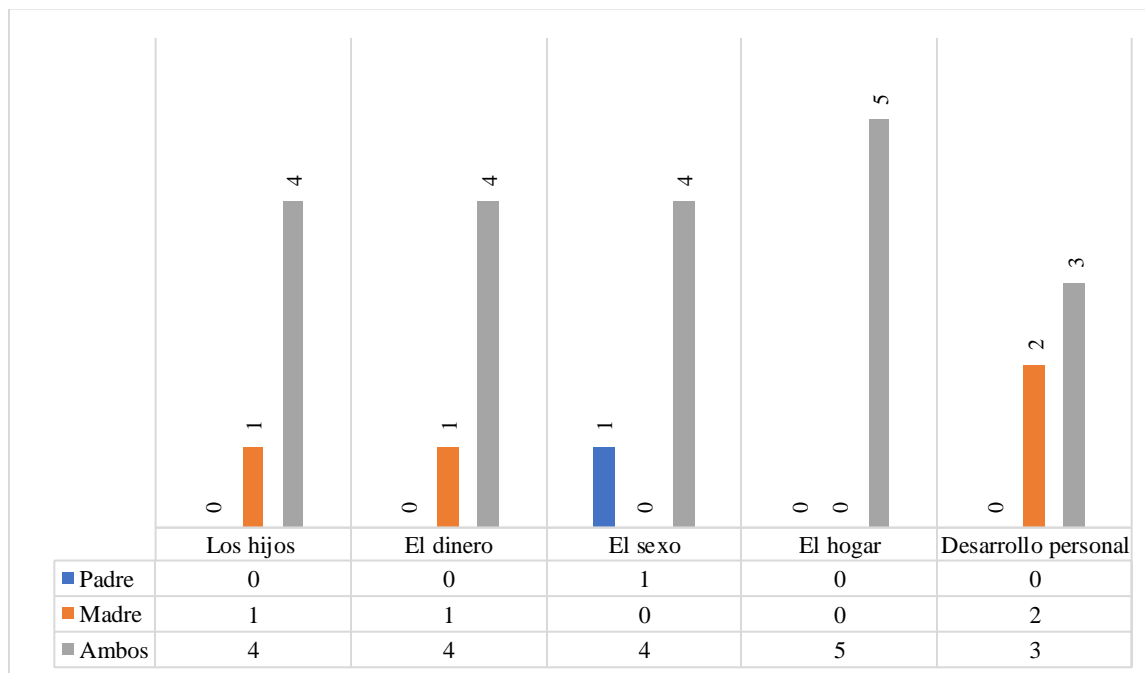
4.6.1 *Compartamos Nuestra Rutina Diaria*

Actividad en la que se obtuvo información correspondiente a las acciones relacionadas con el trabajo doméstico no remunerado ejercido por las mujeres de las 5 familias.



Figura 35. *Compartamos nuestra rutina diaria.*

Familia Astrid: No fue posible su asistencia al encuentro del grupo focal.

Familia Kaira: Me paro a las 8 Am, hago aseo, el desayuno de los niños, los paro, este, hago el almuerzo, estoy pendiente de los niños, juego con los niños un ratico y ya, ese es mi día a día.

Familia Leidy: Me paro a las 4 Am, hago desayuno, adelanto el almuerzo, estoy pendiente de las niñas, a las 12 duermo un ratico y después me paro otra vez, a estar pendiente de las niñas.

Familia Linda: Me levanto a las 3 Am, a hacerle lonche a mi esposo, desayuno, el almuerzo, me quedo despierta para atender a la bebé, por ahí a las, tipo 8 Am las levanto, les doy el desayuno; mi rutina en la tarde estar pendiente de ellas y hacer el oficio de la casa.

Familia Maritza: Mi rutina diaria es, tipo 6, 6:30 Am, me estoy levantando, ahorita que ella entra a estudiar, me levanto a las 5:30 Am igualmente la levanto a ella, la organizo, porque ella ingresa faltando 15 para las 7 Am, después de dejarla a ella inicio labores de lo esencial en la casa y después me vengo a ayudarle a mi hermana aquí en la papelería.

4.6.2 Plasmemos nuestras motivaciones

Actividad en la que a través de recortes de revistas se plasmó la motivación que tenía cada una de las 5 mujeres para el desarrollo de las actividades mencionadas en la actividad 1 (compartamos nuestra rutina).



Figura 36. Resultados individuales Plasmemos nuestras motivaciones.

Familia Astrid: No fue posible su asistencia al encuentro del grupo focal.

Familia Kaira: Ósea, yo quise poner ahí lo que es mi día a día, ósea, mi familia que, siempre somos nosotros y ya, ese es el día a día de nosotros y eso es lo que quise reflejar ahí, mis hijos, mi pareja, el tiempo que le dedico a ellos y lo de la comida, ósea, lo del día a día y esas cosas.

Sí, claro el rol como madre bien porque mientras ellos estén pequeños, ósea, yo prefiero ser la que los guíe a ellos, la que los cuide a ellos que dejarlos con otra persona.

Familia Leidy: Pues, prácticamente se asemeja mi día a día, que es, la unión familiar, todo matrimonio hay problemas, que es un reto, cierto, tratar de sentarse uno y superarlo juntos, con los hijos, tratar tampoco de no involucrarlos en los problemas de pareja.

Cocinar todos los días, me gusta cocinar, inventar en la cocina, la cama que ordeno y desordena mi hija del medio porque es muy desastrosa, pero, me considero que me siento bien como me visto, como estoy, gracias a Dios por todo lo que tengo, por la salud, entonces estoy conforme con lo que tengo ahorita gracias a Dios.

Familia Linda: Eh, la señora con el bebé y la niña arriba, es, yo, mi día a día que convivo con mis dos hijas, la comidita, el café en la tarde pues, me gusta preparar café para cuando llega mi esposo darle café, darle café a mi suegra.

La cama se puede ver que se refleja el aseo, el aseo que no, pues, podré vivir en un rancho como ustedes muy bien lo vieron, pero a mí me gusta mucho el aseo, yo soy muy aseada, yo soy muy aseada, eso le enseñó a mis hijas, que donde quiera que lleguen no les estén diciendo que mire que tan cochinas, las mantengo bien vestidas, y me siento feliz, agradecida con Dios por haberme dado esas dos bebés, ahorita pues estoy planteando aquí en el SENA, lo de enfermera y

amo ser mamá, mis dos hijas y estar en mi hogar, estoy bien con el rol que desempeño como madre.

Familia Maritza: La de las 4 mujeres, vemos que son contemporáneas, si, no tienen la misma edad, considero que uno como mujer siempre debe estar bien, eh, creo que pues a mi forma de ver, psicológicamente se encuentran bien las 4, entonces son las edades que representamos como mujeres, en las que debemos estar bien, psicológicamente y analizar siempre que estamos, somos mujeres para.

La donde está la de los lentes considero que la forma de vestimos y la forma de sentirnos me parece, me parece una imagen muy fresca, muy natural, el sentirnos cómodas con lo que somos y el cuerpo que poseemos.

La de la familia, considero que la familia, mi familia es estable, considero que tenemos todos los problemas habidos y por haber pero que se superan día a día, que la formación que le damos a los hijos se observa en lo que ellos hacen rutinariamente.

La del vestido rosa, pues, casual, yo creo que uno como mujer siempre debe ser casual, contenta, alegre, feliz, yo la vi, la muchacha se ve bien.

Mi rol como ama de casa, bueno, casi no soy 100% ama de casa no, pero pues, siempre tengo ayuda, pero si me gusta permanecer mucho en la casa, mi rol como madre, me gusta, con las dos personas que convivo que es mi esposo y mi hija nos la llevamos bien y manejamos bien el ambiente.

4.6.3 Construyendo un Árbol de Ideas

Actividad en la cual se solicitó a cada una de las integrantes del grupo focal la propuesta y socialización de estrategias que permitieran gestar espacios de vinculación familiar para el diálogo referente al trabajo doméstico no remunerado, su distribución y asunción.



Figura 37. Árbol de ideas para fomentar el diálogo en familia sobre distribución de cuidados y responsabilidades.

Familia Astrid: No fue posible su asistencia al encuentro del grupo focal.

Familia Kaira: La unión familiar y el amor de familia, yo pienso, ósea, que eso es lo más importante para un hogar, para mantenerse unidos y llevarse bien, entenderse y que haya menos problemas.

Igualdad, porque, ósea, se supone que ambas partes así una trabajé y otra esté en la casa, pero son dos trabajos y deberían llevarse igual pues, ambos trabajos valen y Dios, porque no es que yo sea tan religiosa, pero uno debe tener ante todo Dios para que.

Familia Leidy: Horario de tareas domésticas familiares, porque realizando un horario, un esquema, uno puede asignar las tareas del día a día tanto a los niños, como a los miembros mayores de la casa, que le corresponde cada cosa, así sea chiquita la tarea que uno le ponga a los niños, pero ellos van aprendiendo.

El vocabulario dentro de la casa, “es que mi esposo tiene un vocabulario de volquetero”.

Familia Linda: Respeto familiar, muchas veces nos sentamos a hablar de manera especializada no sé cómo se mencione, pero no lo hacemos así, sino que empezamos a discutir, a decimos malas palabras, entre esas cosas pues, eso es feo, el irrespeto es feo porque pues eso lo van a ver nuestros mismos hijos y van a aprender de eso, eso no va a ser muy bueno para el hogar en la familia, el vocabulario familiar tiene que ser con respeto primero que todo.

Familia Maritza: Espacio de entretenimiento familiar, uno muchas veces no tiene espacio para salir a la calle, pero dentro de la casa puede organizar una cena, un almuerzo, un entretenimiento en el sentido de un juego de parqués, de cartas, ella es, la niña mía es muy creativa, y pone al papá a veces, es más, juega más como ella con él, que yo con ellos o yo con ella, y ella es de las que más le gusta entretenerse mucho en la casa, baja todo lo que encuentre y él es amante de

colaborarle, entonces yo digo que los espacios de entretenimiento familiar es una buena práctica para que uno enfoque el crecimiento y lo que está haciendo uno dentro de la familia.

Tolerancia, porque tanto, eh, puede que el trabajo de la persona con la que convivimos sea un poquito más forzoso que el de nosotros, pero al fin y al cabo como lo dicen ustedes, es trabajo que nosotros también realizamos, sí, muchas veces nosotras tenemos el espacio como para hacerlo en una hora y descansar un ratico, pero ellos deben aprender a ser tolerantes con lo que realizamos y las acciones que tienen hacia nosotras.

En añadidura a los resultados del presente proyecto de investigación se suman la producción académica de dos (2) artículos, en las revistas indexadas por Colciencias y Congreso Internacional ISPP, Mundo FESC y Perspectivas, ambas de categoría C, como productos desarrollados desde el acompañamiento del Semillero de investigación SISEF, titulados **INCIDENCIA DEL GÉNERO Y ROLES TRADICIONALES EN LA DINÁMICA FAMILIAR, Y, ASUNCIÓN DE CUIDADOS Y RESPONSABILIDADES DEL HOGAR**; además, de una ponencia en el encuentro internacional STEAM 2022-II titulada **EDUCACIÓN FAMILIAR Y LA INFLUENCIA DE LA FEMINIZACIÓN DEL CUIDADO EN LA DINÁMICA FAMILIAR**.

5. Discusión de Resultados

En el desarrollo del presente capítulo de la investigación se busca dar respuesta a los objetivos planteados en la misma, a través de la discusión de los resultados evidenciados en el capítulo anterior, dicha discusión se realiza organizando los resultados acordes a cada una de las herramientas empleadas para la obtención de información, de manera secuencial se desarrolla la discusión entre lo obtenido y su relación con las categorías establecidas, permitiendo evidenciar a mayor profundidad el contexto familiar de cada una de las cinco (5) familias participantes de la investigación.

5.1 Genogramas

Con la finalidad de dar respuesta al objetivo específico que plantea: Determinar las prácticas de género aprendidas que dan continuidad a la reproducción de roles tradicionales en la población participante de la investigación del CDI Perlitás del saber en el municipio de El Zulia (Norte de Santander), se da inicio a la discusión de resultados desde los resultados obtenidos de los genogramas, permitiendo así identificar elementos que permitan dar respuesta a dicho objetivo; además, permite obtener un panorama inicial de las relaciones familiares de las cinco (5) familias participantes de la investigación, como punto de inicio para la posterior búsqueda de respuesta al objetivo específico: describir las dinámicas familiares en la población de estudio del CDI Perlitás del Saber en el municipio del Zulia (Norte de Santander), vinculadas al programa de apoyo psicosocial de la corporación INNOVAR en el año 2021.

Lo que permite realizar el análisis teniendo en cuenta las categorías y subcategorías planteadas para dichos objetivos, siendo estas: Constructos sociales de género; roles en función del género; comportamientos heredados; tipologías de familia; división del trabajo,

toma de decisiones, cooperación familiar e intercambios entre miembros; relaciones familiares, interacciones y metas propuestas; sistema familiar; comunicación familiar; tipologías de pareja.

El abordaje de los genogramas resulta de vital importancia para referenciar con claridad la continuidad de comportamientos heredados que se perpetúan en la dinámica familiar y que en consecuencia establece influencia en la comprensión y división de las responsabilidades del hogar, crianza y cuidados, además, la continuidad de asignaciones según el género y roles que estos deben suplir; se evidencia que las cinco (5) familias participantes se logra evidenciar que todas ellas corresponden a tipologías familiares nucleares, esto, desde los aportes de Ander-Egg (2003), quién define dicha tipología como la conformada por: hombre, mujer e hijos, además, se identifica el ciclo vital de estas familias siendo todas ellas familias con ciclo vital de tercera etapa, es decir, familia con hijos en edad escolar; tal como establece García Bianchi & Estremero (2003), en su descripción de las 7 etapas del ciclo vital familiar; en concordancia con lo obtenido en el Test FACES III, sus relaciones son en mayoría cercanas y positivas, reforzando los tipos de cohesión identificados, exceptuando en menor medida la familia Linda, cuya cohesión no es muy alta.

Se evidencian algunas conductas problemáticas de los grupos familiares en cuestión, correspondientes principalmente al consumo de alcohol y cigarrillo; sin embargo, aunque no es referido por ellos, todos han manifestado que en su infancia la responsabilidad de los cuidados del hogar era asumida por los roles femeninos de la familia, en mayor o menor medida, dicha situación concuerda con lo establecido por los autores Montaña Virreira & Calderón Magaña (2010), desde su énfasis en la construcción histórico cultural orientado a la imposición de los cuidados en el género femenino; así como García-Calvente,

Inmaculada, & Gracia (2004), quienes establecen la división de responsabilidades entre géneros en aspectos de actividades realizadas y tiempo efectuado en las mismas; permitiendo establecer la posibilidad latente de estar continuando con estas prácticas de forma heredada; cabe resaltar que en estas familias se evidenció el uso de un discurso con enfoque de género en el momento de abordar la división de tareas del hogar y responsabilidades que ello implica, sin embargo, este discurso evidenciado en el análisis de las entrevistas y los Test FACES III y EPF, no concuerdan y son contrarios con la realidad de estas familias.

Cabe resaltar que en los hallazgos realizados en el cruce de información de las entrevistas semiestructuradas y los genogramas, exceptuando la familia Kaira y 5, ninguna de las otras 3 familias ha usado el diálogo como herramienta para la división de tareas, responsabilidades, crianza y cuidado de los hijos, permitiendo identificar sus procesos de comunicación referente a la temática de la siguiente manera:

Según la clasificación de parejas de Burin (2007), las familias 1,3 y 4 corresponden a parejas tradicionales, quienes repiten los patrones tradicionales de los roles de género en los que el hombre posee el poder y la mujer complementa dicha posición a través de su subordinación.

Las familias 2 y 5, corresponden a parejas transicionales, si bien como se ha demostrado en los resultados de los anteriores instrumentos ya analizados se repiten estos roles de género tradicionales, estas dos familias, desde el liderazgo de las parejas de cada una, han presentado el diálogo como herramienta para llegar a acuerdos en pro del desarrollo de la familia como sistema; esto desde lo expuesto por Burin (2007), corresponde a la tipología transicional ya que

mezcla características de otras tipologías pero se encuentra en proceso de definir una transición a un nuevo estado/tipología.

5.2 Entrevistas Semiestructuradas

Con el análisis de los resultados de las entrevistas aplicadas a las cinco (5) representantes de las familias participantes, se da respuesta al objetivo específico: Identificar las percepciones sobre la feminización del cuidado en la población participante de la investigación.; además, se recaba información que permite desarrollar el análisis y respuesta al objetivo específico: Determinar las prácticas de género aprendidas que dan continuidad a la reproducción de roles tradicionales en la población participante de la investigación del CDI Perlititas del saber en el municipio de El Zulia (Norte de Santander).

Una vez culminado el análisis individual de cada una de las entrevistas aplicadas que se ha desarrollado y evidenciado en el apartado de resultados y análisis, capítulo 4 (figuras 4, 5, familia Astrid; figuras 10, 11, familia Kaira; figuras 16, 17, familia Leidy; figuras 22, 23, familia Linda y figuras 28, 29, familia Maritza), se realiza la construcción de relaciones entre citas textuales con las categorías establecidas: Constructos sociales de género; roles en función del género; discurso de igualdad de género, y la focalización de elementos relevantes en sus resultados y el cómo aportan a la interpretación de los resultados mismos, permitiendo observar la relación entre los elementos ya destacados de forma individual ahora como un solo esquema, es decir, las cinco (5) entrevistas.

Es posible observar cómo los elementos que más contribuyen a la relación entre las categorías de análisis y las citas textuales, que arrojan resultados puntuales frente a los parámetros de los roles de género, constructos sociales de género, dinámica familiar, crianza y cuidados, tareas del

hogar y desconocimiento del tema, además se resalta nuevamente las relaciones entre citas textuales de un mismo documento (ver figura 38).



Figura 38. Mapa de redes con categorías Entrevistas.

Fuente: Elaboración propia mediante el software Atlas.ti.

Como se aprecia en el anterior mapa de redes, hay una conexión entre lo que exponen las participantes en representación de su familia, entre las principales conclusiones obtenidas de este instrumento se encuentra que, existe una tendencia al manejo y comunicación del discurso de igualdad y equidad entre el género masculino y femenino, sin embargo, en las familias entrevistadas es visible la contradicción existente entre lo argumentado y lo que en realidad experimenta la familia, ya que textualmente han reconocido que al interior de sus hogares son ellas quienes terminan cumpliendo el rol de la persona encargada y responsable del trabajo doméstico no remunerado que se realiza al interior de sus hogares, esto se ve reflejado en lo expuesto por Amorós (1995), quien establece la existencia de la imposición de elementos al género, además, recalca la importancia que tiene la transformación de los constructos sociales para el fundamento de dichas imposiciones, que a su vez culminan en la permanencia de los estereotipos sexuales cuya finalidad es atribuir creencias no fundamentadas a determinado género.

Es importante añadir, que a los planteamientos de Amorós (1995), se suman la importancia que estos constructos tienen, ya que influyen de manera directa la construcción de los roles familiares en diferentes contextos, puesto que en cada sociedad pueden variar, sin embargo, indiferentemente de las variaciones que estos puedan tener, terminan contribuyendo a la continuidad de la desigualdad entre géneros y su división de responsabilidades.

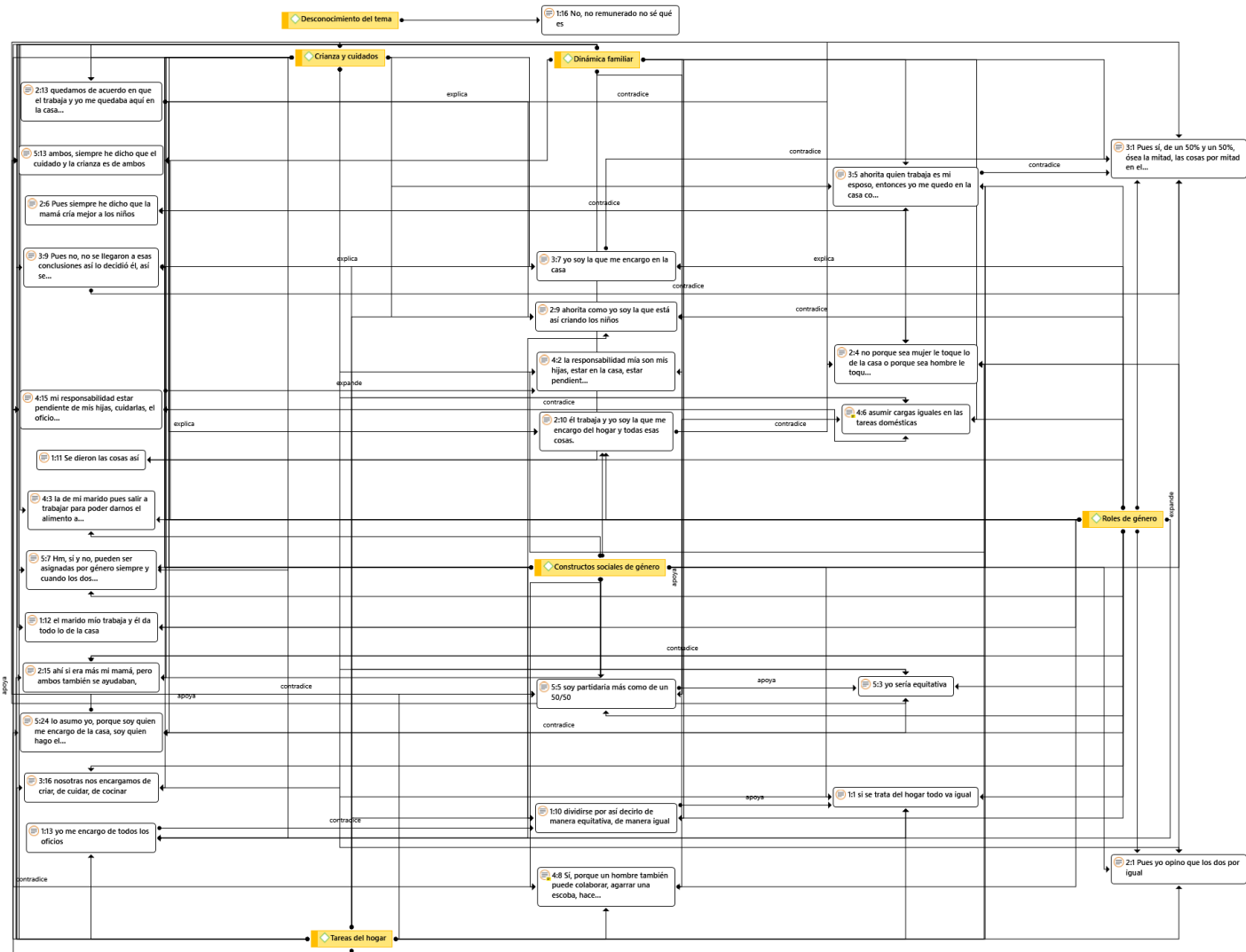
Desde el enfoque de género como expone Lorente Molina (2004), y en concordancia con lo anterior descrito, es posible evidenciar la diferencia clara que hay entre el género femenino y masculino que conforman estas 5 familias, recordando que dicho enfoque reconoce las desigualdades y problemáticas que existen entre los género inmersos de una situación.

Tras la identificación de la contradicción entre el discurso de equidad e igualdad que ha sido manifestado por las entrevistadas y la realidad de estas al interior de sus hogares, tal como se aprecia en la figura 38, se hace énfasis en lo afirmado por Montaña Virreira & Calderón Magaña (2010), quienes manifiestan que a través de los constructos histórico culturales, se ha construido el modo de conducir a las mujeres a la responsabilización de los cuidados, y que García-Calvente, Inmaculada, & Gracia (2004), añade la diferenciación principal entre las responsabilidades asumidas por ambos géneros en función del tipo de actividad y el tiempo que dedican a esta, además, recalca la tendencia social existente que encasilla a la mujer en un orden categórico lineal, permitiéndole ser y solo en ese orden, madre, esposa, y solo después de esto, ciudadana y/o trabajadora remunerada.

En adición a esto, 2 de las 5 familias textualmente reconocen el desconocimiento total del tema, las 3 familias restantes realizan sus conjeturas frente al término y perspectiva del mismo con márgenes de duda e inseguridad, lo que permite evidenciar la falta de visibilidad y conocimiento del tema.

Como se ha mencionado la representación de los roles de género y los constructos sociales alrededor de estos se ven reflejados en las 5 familias en diversa medida, lo que sugiere la añadidura de una nueva categoría para este análisis, siendo esta, los comportamientos/conductas heredadas, que aunque no se reconozcan de manera textual por parte de las entrevistadas, es visible en las respuestas que han brindado al preguntar por la división de tareas y responsabilidades en función del género, permitiendo observar cómo en mayor o menor medida al interior de sus hogares se replica el comportamiento y conducta de sus padres en cuanto a la distribución de tareas del hogar, cuidados y responsabilidades, dando cabida a la repetición de

una división de responsabilidades sesgada por el género tal como expresan, Montaña Virreira & Calderón Magaña (2010), y García-Calvente, Inmaculada, & Gracia (2004).

Además, bajo el análisis de las categorías de tareas del hogar, crianza y cuidados, se observa la clara contradicción entre el discurso de equidad e igualdad ya mencionado y la realidad de sus hogares, puesto que al responder asumen posturas en las que se evidencian diferentes maneras de abordar la temática, desde la división equitativa hasta la asignación porcentual y asunción de responsabilidad directa, contrario a lo que textualmente reflejan en la carga real de las tareas del hogar y las responsabilidades de la crianza y cuidados de los hijos, eso si bien es entendible en el contexto de cada uno de sus contextos en los que principalmente se evidencia la repetición del rol femenino como responsable del cuidado, crianza y tareas del hogar y el rol masculino como principal proveedor de economía y sustento, teniendo en cuenta la validación del trabajo doméstico no remunerado, tal como expresa el decreto 2490 del año 2013 en conjunto con la ley 1413 del 2010 en Colombia, se establece la inclusión de dicha actividad al sistema nacional de cuentas, además, en el artículo 2 de dicha ley se establece la conceptualización de la economía del cuidado, comprendiendo esta toda actividad no remunerada desarrollada al interior de los hogares, pudiendo ser actividades de mantenimiento y cuidados varios a personas con las que se convive; define también el trabajo doméstico no remunerado como los servicios personales, cuidados generales de personas y vivienda que no reciben retribución económica directa ya que se realizan en el hogar propio; lo que somete a cuestionamiento dichos patrones de repetición.

Desde el análisis realizado en función de la categoría de dinámica familiar se reflejan principalmente elementos que se relacionan con la adaptabilidad de las familias y la comunicación familiar, permitiendo conocer y entender el cómo se han adoptado sus roles al interior de la misma, además, la existencia o no de los espacios de comunicación frente a estos,

recordando que desde los aportes de García (1999), dicha dinámica corresponde al análisis de los elementos que conforman la respuesta a nivel familiar en los procesos de división del trabajo y la toma de decisiones, haciendo principal énfasis en las relaciones familiares y la comunicación familiar.

5.3 Test de Cohesión y Adaptabilidad Familiar (FACES III-Dinámica Familiar)

Con la finalidad de obtener mayor información que permitiera responder al objetivo específico: Describir las dinámicas familiares en la población participante de la investigación del CDI Perlitás del saber en el municipio de El Zulia (Norte de Santander), vinculadas al programa de apoyo psicosocial de la corporación INNOVAR en el año 2021; además, los resultados obtenidos permiten contrastar la información obtenida en anteriores instrumentos aplicados, esto ofrece diversas perspectivas que nutren el análisis realizado para la consolidación de respuesta de los objetivos específicos: Identificar las percepciones sobre la feminización del cuidado en la población participante de la investigación.; y determinar las prácticas de género aprendidas que dan continuidad a la reproducción de roles tradicionales en la población participante de la investigación del CDI Perlitás del saber en el municipio de El Zulia (Norte de Santander).

Al realizar el análisis correspondiente de estos instrumentos se ejecuta de manera agrupada permitiendo diferenciar de manera clara cada familia por separado, permitiendo observar los siguientes resultados:



Figura 39. Representación gráfica de la cohesión familiar Test FACES III.

Desde la perspectiva que nos ofrece la categoría de cohesión familiar se evidencia la presencia de los tipos de cohesión semi relacionada, relacionada y aglutinada que en concordancia con lo expuesto por Sigüenza Campoverde (2015), permite establecer que estas familias para cada uno de los tipos de cohesión presentan características diversas, en las que se encuentran elementos que delimitan su unión a nivel emocional, compromiso como familia, relación entre la pareja y con sus hijos, además, de las fronteras existentes a nivel interno y externo, teniendo relación con la comprensión de la dinámica familiar que expone García (1999).

Para el tipo de cohesión semi relacionada se establece que, es una familia cuya cercanía emocional es limitada, sin embargo, permite los espacios de cercanía entre sus miembros; se enfoca mayormente en la individualidad de sus miembros compartiendo algunos espacios familiares; presencia de problemas intergeneracionales; se prioriza el interés individual y existe

poca interacción entre los amigos de cada uno de los integrantes de esta con la familia misma, Sigüenza Campoverde (2015).

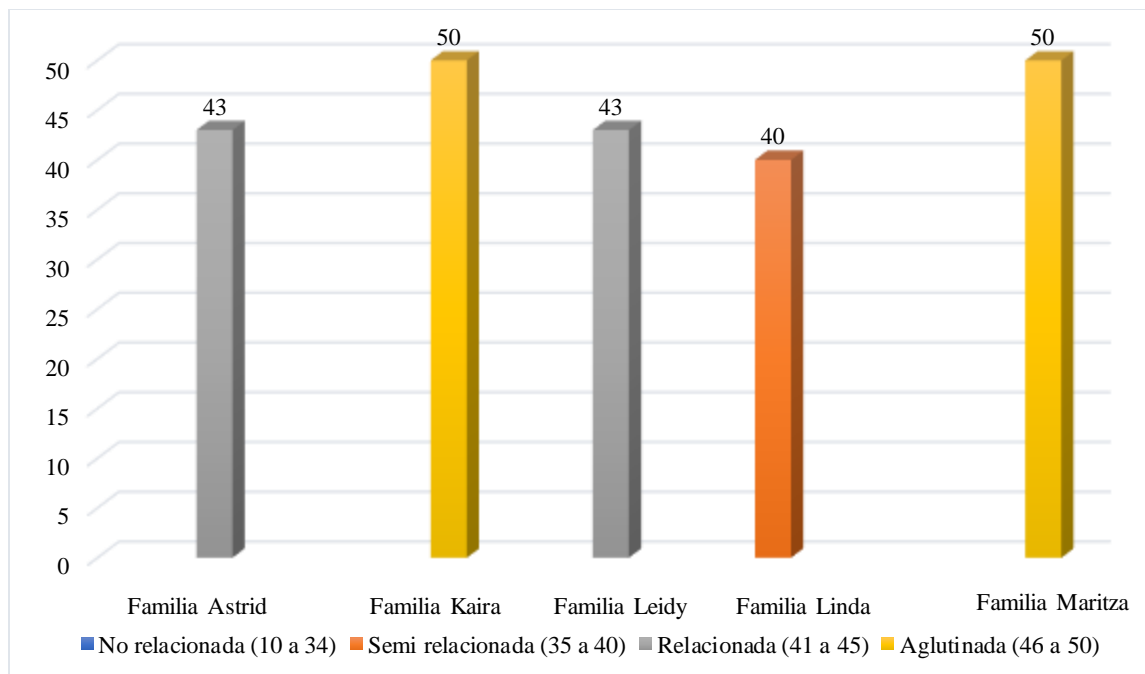
Explica Sigüenza Campoverde (2015), que el tipo de cohesión relacionada se indica lo siguiente, está caracterizada por poseer una cercanía emocional un poco separada, sentimiento de lealtad a nivel familiar, especial énfasis en los compromisos, y aunque permite la distancia a nivel personal, opta por promover la interacción afectiva entre sus miembros; existe la presencia de problemas intergeneracionales; presenta un espacio familiar compartido respetando el espacio privado de los demás integrantes, toma de decisiones preferiblemente en conjunto, centran su atención y esfuerzo en el interior de la familia, comparten algunos intereses y sus amistades comparten con la familia.

Desde el tipo de cohesión aglutinada se enuncia lo siguiente, extrema cercanía emocional, fuerte sentimiento de lealtad a nivel familiar, alto nivel de compromiso, afectiva, se prioriza el tiempo en conjunto, permitiendo poco el espacio individual, sacrificio de decisiones individuales para el bienestar de la familia, intereses compartidos, alta preferencia por las amistades de la familia, Sigüenza Campoverde (2015).



Figura 40. Representación gráfica de la adaptabilidad familiar Test FACES III.

En continuidad a los elementos del Test FACES III se expone para las categorías de adaptabilidad según Sigüenza Campoverde (2015), que éstas representan lo siguiente:

En la adaptabilidad rígida existe un imposición del liderazgo por parte de los padres, siendo este totalmente autoritario, caracterizando comportamientos excesivamente controladores de los mismos; desde el enfoque disciplinar se mantiene rígido y estricto el orden y las consecuencias dentro de la misma; poco o nulo espacio para la negociación, además, de la constante imposición de decisiones por parte de las figuras de autoridad; caracterizada también por no permitir cambios en sus roles ya definidos, ni en sus rutinas y reglas.

Finalizada la categorización de la cohesión y adaptabilidad de cada una de las familias a través de los resultados del Test FACES III, es posible presentar de manera gráfica su cohesión, adaptabilidad y rango en el que se encuentran, además, el tipo de familia, recordando que el Modelo Circumplejo de Olson *et al*, tal y como argumenta Sigüenza Campoverde (2015),

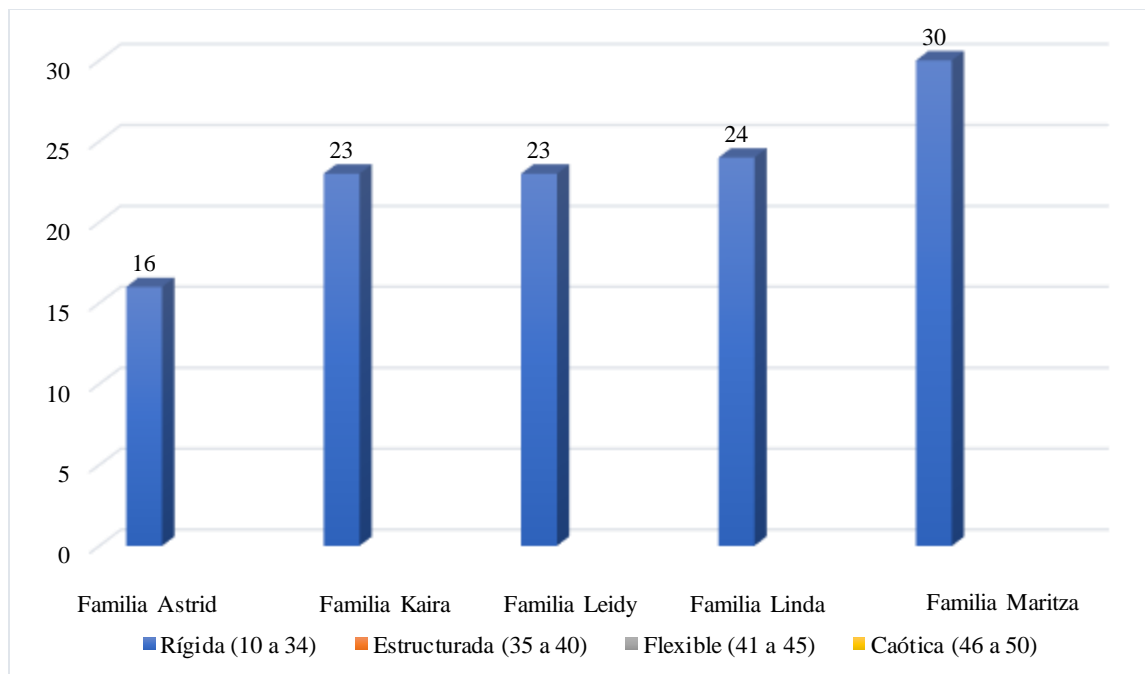
categoriza a las familias en 3 rangos conforme a los resultados obtenidos de cohesión y adaptabilidad de la familia, teniendo cuatro tipos de familia en el rango extremo, ocho en el rango medio y otras cuatro en el rango equilibrado.



Figura 41. Representación gráfica de los tipos cohesión y adaptabilidad según el modelo Circumplejo de Olson *et al*, *FACES III*.

Una vez se obtiene la representación gráfica del tipo de familia exacta según el resultado de cohesión y adaptabilidad del Test *FACES III*, se ubican en el modelo circumplejo de Olson *et al*, (Ver figura 42), añadiendo el nombre de la misma y el porcentaje de presencia en las cinco (5) familias que forman parte de la población objeto de estudio de la investigación desarrollada.

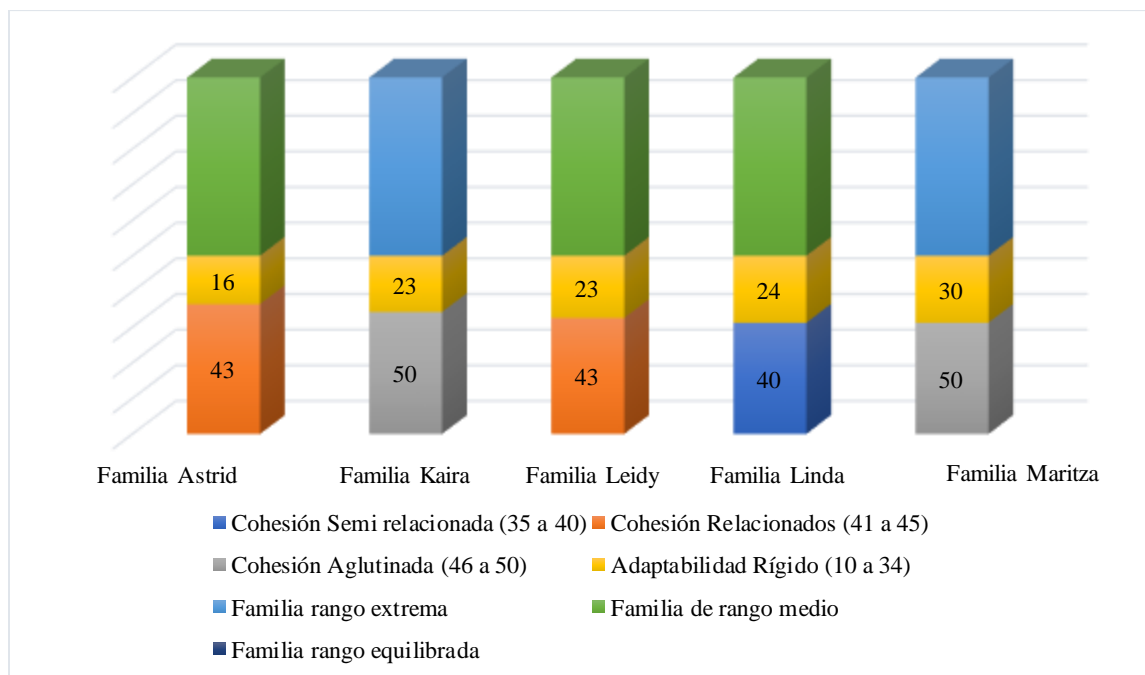

Figura 42 Modelo Circumplejo de Olson.

Fuente: Funcionamiento familiar según el modelo Circumplejo de Olson, Sigüenza Campoverde, (2015, pág. 34).

Dicho proceso permite la construcción de la gráfica porcentual de estas familias, ubicadas según el modelo Circumplejo de Olson (Ver figura 42), tal y como se muestra en la representación gráfica de dicho resultado (Ver Figura 43).

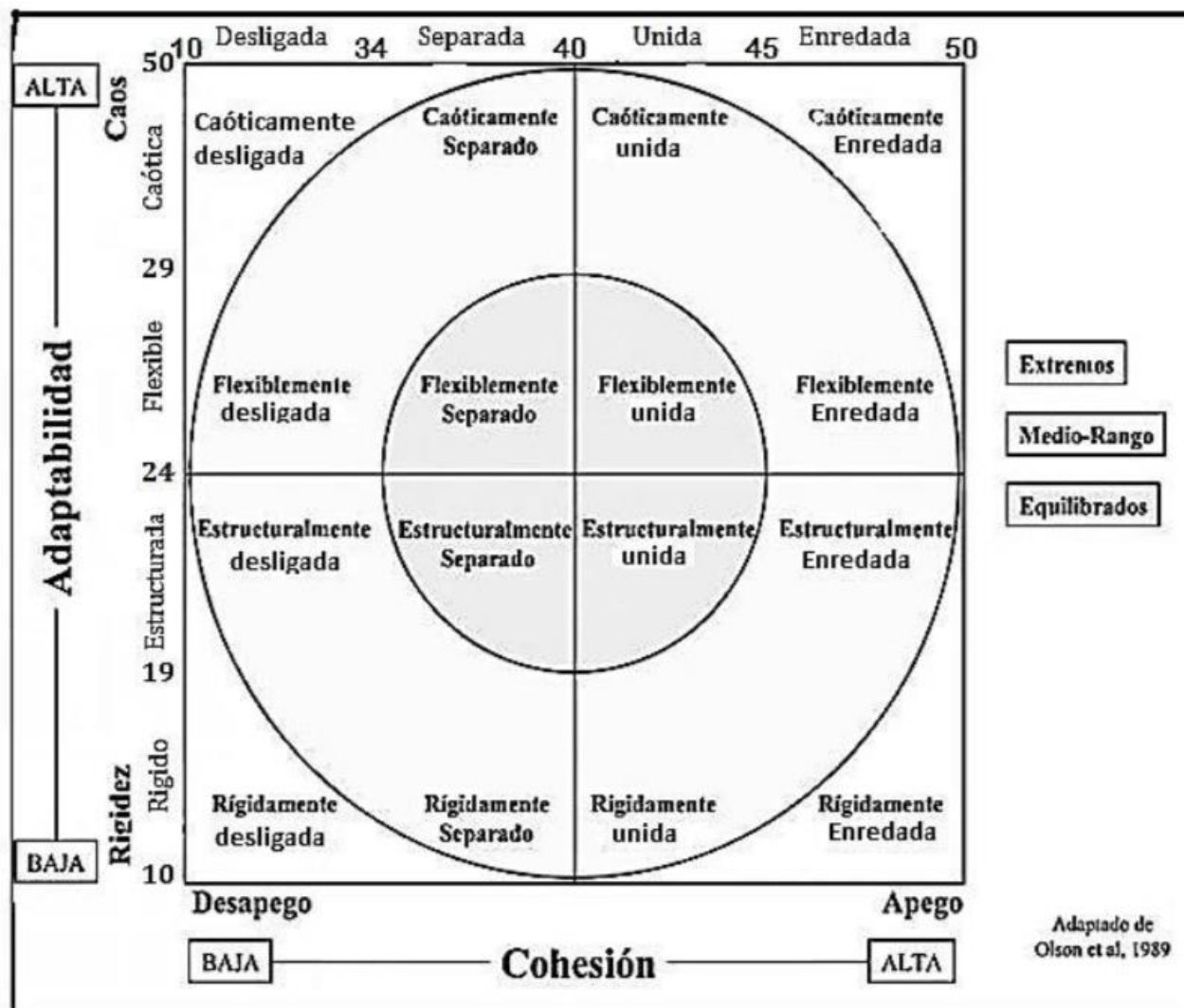

Figura 43. Representación gráfica de los porcentajes de los tipos de familia exactos y su rango en el modelo Circumplejo de Olson et all en función de su cohesión y adaptabilidad, *FACES III*.

Conforme a la interpretación que ofrecen Alemán & Muñoz (2010, citados en Sigüenza Campoverde 2015), estos tipos exactos de familia se caracterizan por:

Rígida semi relacionada/separada: baja solución de problemas, toma individual de decisiones, espacio personal individual, retroalimentación negativa, límites extremos, ninguna vinculación emocional, disciplina rígida, roles con cambios extremos y reglas implícitas.

Rígida relacionada/unida: baja solución de problemas, toma compartida de decisiones, espacio personal individual, retroalimentación positiva, límites extremos, vinculación emocional empática, disciplina rígida, roles con cambios extremos y reglas implícitas.

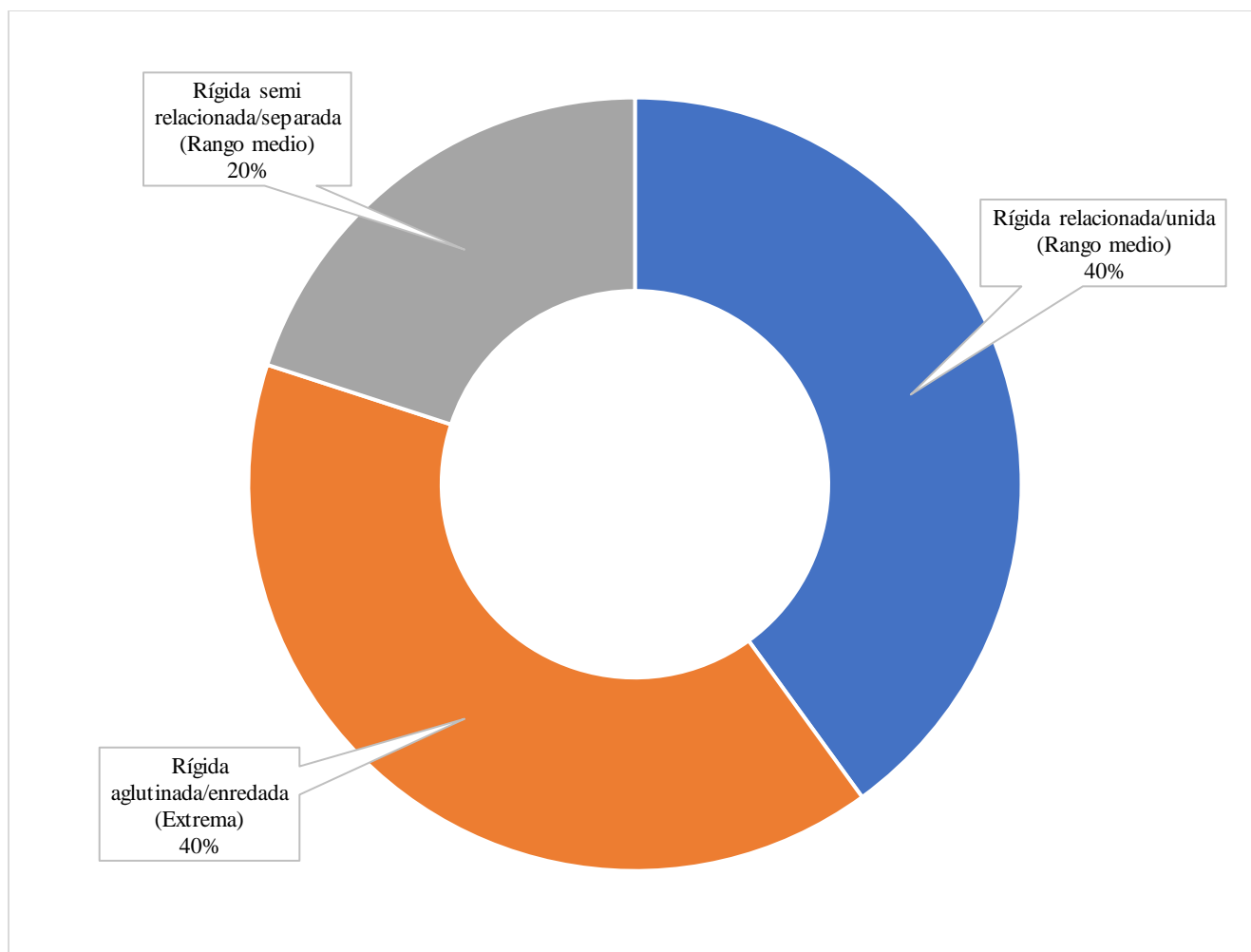
Rígida aglutinada/enredada: baja solución de problemas, toma compartida de decisiones, ningún espacio individual, retroalimentación negativa, límites extremos, vinculación emocional simbiótica, disciplina rígida, roles estereotipados y reglas implícitas.

Los resultados obtenidos de este instrumento se complementan con las perspectivas que enfatizan autores como Amarís Macías, Paternina Marín y Vargas Cantillo (2004), quienes hacen especial mención de la unidad familiar a través de elementos compartidos como metas propuestas e interacciones entre sus miembros, y Escartín Caparros (1992), quien asegura que las individualidades que conforman la familia son claves para el entendimiento de la dinámica de la misma, ya que estas individualidades afectan a la familia como sistema completo, además, enfoca su atención en el desempeño de los roles, reglas y patrones de comportamiento, elementos que se ven reflejados en el instrumento aplicado y resultados del mismo.

5.4 Test de Estructura de Poder Familiar (EPF)

Dando continuidad con el análisis y discusión de resultados que permitiera responder al objetivo específico: Describir las dinámicas familiares en la población participante de la investigación del CDI Perlitas del saber en el municipio de El Zulia (Norte de Santander), vinculadas al programa de apoyo psicosocial de la corporación INNOVAR en el año 2021; además, los resultados obtenidos permiten contrastar la información obtenida en anteriores instrumentos aplicados, esto ofrece diversas perspectivas que nutren el análisis realizado para la consolidación de respuesta de los objetivos específicos: Identificar las percepciones sobre la feminización del cuidado en la población participante de la investigación; y determinar las

prácticas de género aprendidas que dan continuidad a la reproducción de roles tradicionales en la población participante de la investigación del CDI Perlitas del saber en el municipio de El Zulia (Norte de Santander), se presenta la discusión de los resultados del test de estructura de poder familiar (EPF).

Como resultados se obtiene que las familias Astrid, Kaira, Linda y Maritza, corresponden a una familia con estructura de poder democratizante, teniendo en cuenta la participación general en las cinco áreas familiares, contrario es para la familia Leidy cuya estructura de poder familiar corresponde a una estructura de poder matrifocal, sin embargo, la aplicación de este Test de EPF, nos permite observar que la mayor participación equitativa es decir, de ambos (padre y madre), se concentran en las categorías de: el hogar y el sexo, por ende, al centrar la atención en las categorías de: los hijos y el dinero, podemos evidenciar como existe una repetición de roles, en cuanto a la división y/o asunción de responsabilidades al interior del hogar, teniendo como referente lo estipulado por García (1999), en su comprensión de la dinámica familiar bajo dos categorías principales, tales como la división del trabajo y toma de decisiones resulta indispensable plantear el siguiente análisis centrado en dos categorías propias del Test de EPF.



Figura 44. Test estructura de poder familiar porcentaje de participación total del padre y la madre en cada categoría.

De lo anterior se destaca la afirmación que realizan Orlandina O, Eternod M y López M citados en García (1999), donde exponen que la dinámica familiar posee un componente fundamental, la cooperación a nivel sistema, es decir, a nivel familiar, que está compuesta por diversos elementos, por lo tanto para las familias Astrid, Kaira, Linda y Maritza, si bien su estructura de poder familiar corresponde a democratizante, los resultados de las categorías de hijos demuestran como no hay una responsabilidad directa asumida por los padres, es decir, las responsabilidades no se asumen por completo entre ambos, sino que, aquellas que no son asumidas por ambos, son asumidas por las madres de los hijos; la familia Leidy no es la excepción puesto que en dicha familia se asume un solo ítem de manera compartida o conjunta, evidenciando cómo es la madre quien asume las demás responsabilidades en dicha categoría, reforzando así la asertividad de lo expuesto por García-Calvente, Inmaculada, & Gracia (2004), referente a las diferencias entre los roles que asumen como cuidadores los géneros masculino y femenino, teniendo en cuenta el tipo de actividad y el tiempo que destinan a la realización de la misma.

En la categoría del dinero, se evidencia el extremo contrario de la categoría anterior (hijos), pues tal y como afirman García-Calvente, Inmaculada, & Gracia (2004), los roles de los cuidadores varían en función de la división de la actividad y el tiempo que se dedica a esta, encontrando que en las familias Astrid y Kaira, se observa que aquellas responsabilidades que no son compartidas o de participación conjunta se ven delegadas al padre, en la familia Leidy solo se evidencia la participación conjunta de un ítem, uno de participación femenina (madre), y tres de participación y/o responsabilidad masculina (padre), por lo que continúa con la tendencia de las familias Astrid y Kaira; la familia Linda es a un vistazo general la que pareciera romper esta tendencia, ya que el hombre asume o participa en dos ítems, la mujer en dos ítems y finalmente

ambos participan en un ítem, sin embargo, esto no es lo ideal, ya que se busca que sea una participación conjunta total, es decir, cinco ítems con la participación de ambos; contrario a la familia Linda, se ve evidenciado en la familia Maritza una participación conjunta (ambos) en cuatro ítems, y rompiendo la tendencia de las familias anteriores, aquella responsabilidad que no es asumida de manera conjunta es delegada a la mujer (madre), en la categoría del dinero.

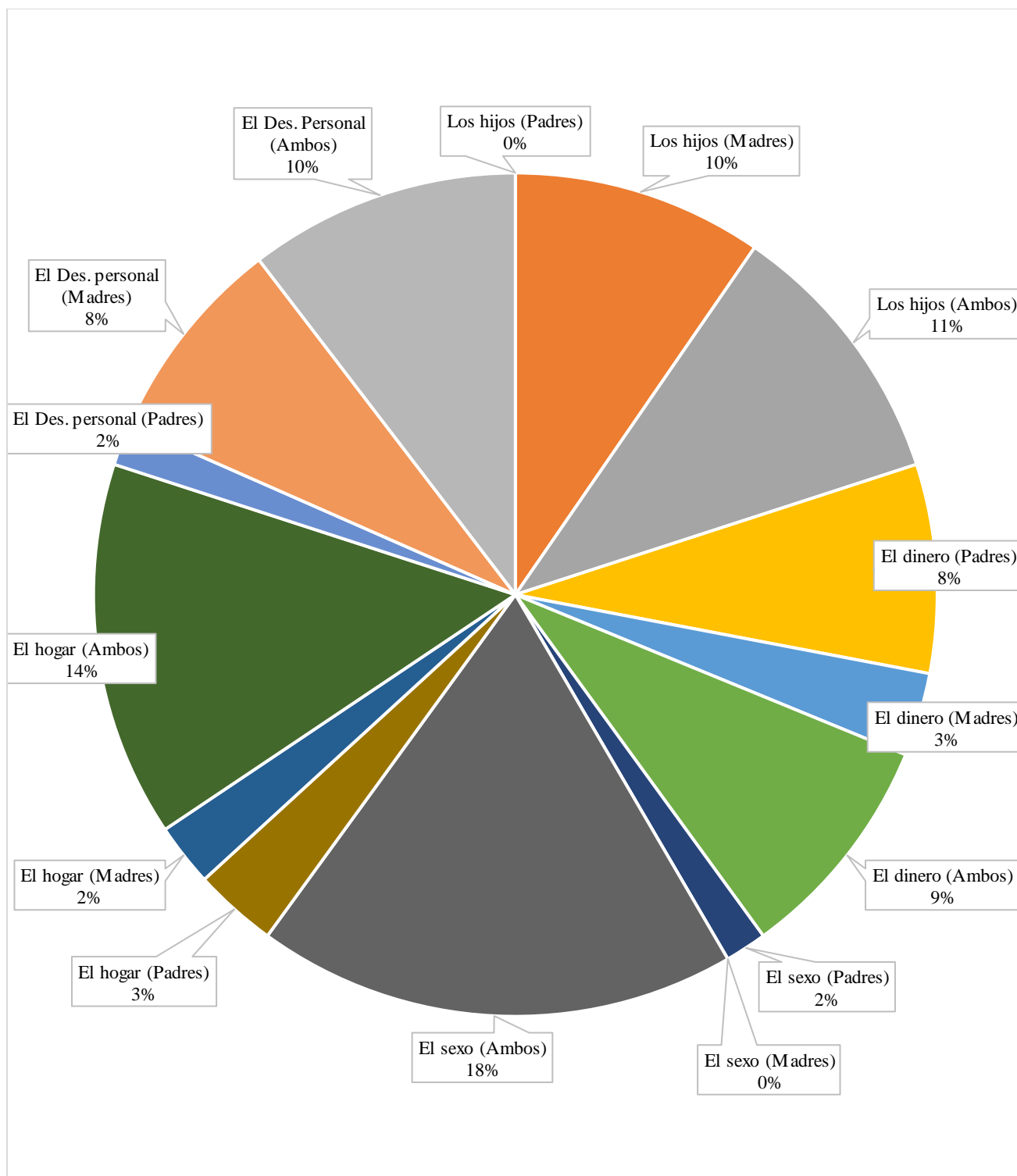
Lo anterior descrito y expuesto se hace aún más visible en la figura 44, cuya representación gráfica permite ver con claridad el porcentaje de participación total en las cinco categorías por parte de las cinco familias que forman parte de la población participante; clarificada de manera explícita por las opciones de respuesta ya mencionadas, siendo éstas: hombre (padre), mujer (madre) y ambos, permitiendo validar los planteamientos realizados por Montaña Virreira & Calderón Magaña (2010), quienes establecen la construcción histórico cultural de la división de roles, imponiendo a las mujeres adoptar el rol de cuidadora, y en ese orden de ideas, perpetuar la continuación de la figura masculina como proveedor económico principal en contraparte.

Es evidente la necesidad y aporte que realiza el enfoque de género para el abordaje del análisis de estas categorías puntuales como eje de la visibilización de la división de responsabilidades, tareas, cuidados y crianza al interior de los hogares, tal como se describe en la explicación que ofrece desde el Trabajo Social Lorente Molina (2004).

5.5 Grupo Focal

Dando continuidad al análisis de resultados, en pro de obtener mayor amplitud de información y perspectivas de las realidades de las familias participantes, se presentan las actividades desarrolladas en el tercer encuentro realizado con las representantes de las cuatro (4) familias (ya que una de ellas no pudo asistir al encuentro), que conformaron el grupo focal, cuya finalidad permite contrastar resultados de anteriores instrumentos y consolidar

respuestas a los objetivos específicos de la investigación: Describir las dinámicas familiares en la población participante de la investigación del CDI Perlitas del saber en el municipio de El Zulia (Norte de Santander), vinculadas al programa de apoyo psicosocial de la corporación INNOVAR en el año 2021; además, identificar las percepciones sobre la feminización del cuidado en la población participante de la investigación; y determinar las prácticas de género aprendidas que dan continuidad a la reproducción de roles tradicionales en la población participante de la investigación del CDI Perlitas del saber en el municipio de El Zulia (Norte de Santander).

De manera inicial se presenta la actividad: “Compartamos nuestra rutina diaria”, en la que se presentan los integrantes del grupo focal y comparte su rutina diaria, de esta socialización se evidenció que las participantes inician su rutina diaria entre las 4:00 a.m. y las 8:00 am, encargándose de las tareas del hogar, cuidado de los hijos y preparación de todo lo necesario para los miembros del hogar; dando claridad sobre la realidad del interior de sus familias, contrastando con los discursos de equidad recolectados en algunas de las respuestas de las entrevistas semiestructuradas, con los resultados de esta actividad se logra evidenciar la perspectiva propuesta por los autores Montaña Virreira & Calderón Magaña (2010), y García-Calvente, Inmaculada, & Gracia (2004), quienes establecen la continuidad y repetición de los constructos histórico culturales en los roles de género y la división de responsabilidades entre géneros, teniendo como referentes las actividades y el tiempo que se emplea en ellas.

Figura 45. *Actividad grupo focal “compartamos nuestra rutina”.*



Como segunda actividad desarrollada en el encuentro del grupo focal, se realizó “plasmemos nuestras motivaciones”, en la que a través de recortes de revista se buscaba dar respuesta a la siguiente pregunta ¿Están satisfechas con su rol actual en la familia? ¿Concuerdan sus motivaciones con las responsabilidades que asume y desempeña? Obteniendo como resultado este panorama:

Se evidencia la representación de elementos y comportamientos enfocados en el género femenino, dando continuidad a la repetición de comportamientos heredados; se evidencia también la asimilación de las cosas que deben de hacer, aludiendo a tareas específicas del hogar y su rol como madres y cuidadoras de sus hijos; reflejan en los recortes la cohesión familiar y la importancia del uso del diálogo para afrontar conflictos; es evidente la asunción de las tareas del hogar, crianza y cuidados desde su rol como mujeres y madres al interior de sus hogares, aludiendo de manera textual su conformidad con dicho rol y lo que implica, haciendo énfasis en el amor por sus hijos y su familia, tal y como se describe en la primera actividad; se evidencia la concordancia de los resultados obtenidos con los aportes de los autores Montaña Virreira & Calderón Magaña (2010), y García-Calvente, Inmaculada, & Gracia (2004), sin embargo, desde lo expuesto por Amorós (1995), se evidencia cómo los constructos sociales y división de responsabilidades en el hogar, forman parte de la construcción de los roles al interior de la familia, y tal como Amorós (1995) expone, los roles dan continuidad a las prácticas aprendidas, por lo que influyen directamente la construcción de los roles en las nuevas familias que conformarán o han conformado.

Figura 46. Actividad grupo focal “plasmemos nuestras motivaciones”.





La tercera actividad “socialización de la economía del hogar” plantea un escenario de socialización más técnico acerca de la economía del hogar, la influencia del género en la distribución y asunción de tareas del hogar, donde se logra conocer a profundidad las perspectivas con las que las integrantes del grupo focal visualizan dichas temáticas desde sus contextos y realidades.

Se observa una crítica desde una de las integrantes del grupo focal (familia Maritza), a la forma en cómo fueron criados/educados, diferenciando el trato y enseñanzas entre ellas y los niños, recalcando el cómo en general, era prácticamente nula la distribución de responsabilidades entre ellos, aludiendo que a diferencia de ellos como niños (varones), se les solucionaba todo, contrario a ellas, quienes eran educadas y asignadas para cumplir con tareas del hogar; añade otra de las participantes (familia Leidy): “en mi caso pasa eso” mientras yo estoy trabajando realizando peinados, si mi niña llora (la más pequeña), él (marido), no me ayuda me dice: “Mija, puede dejar de peinar y la atiende”, “porque como la de él es que él trabaja y se levanta muy temprano...”. Desde la socialización que ellas realizan se evidencia la conexión con los aportes de autores como Montaña Virreira & Calderón Magaña (2010); García-Calvente, Inmaculada, & Gracia (2004), y Amorós (1995), quienes centran la atención en los constructos histórico culturales de los géneros, la división de responsabilidades y la continuidad de prácticas heredadas, se añade la perspectiva que ofrece Lorente Molina (2004), a través de su explicación referente al enfoque de género como elemento que permite visualizar las problemáticas y diferencias existentes entre los géneros y cómo afrontan sus realidades en una misma situación.

En este espacio de socialización surge también la mención y reconocimiento de su labor 24/7, aludiendo a su rol de madres y encargadas del hogar, exceptuando algunas ayudas y

apoyos que suelen recibir en algunas ocasiones por sus parejas, lo que fortalece la presencia de la continuidad de prácticas heredadas asociadas a los constructos de género como establece Montaña Virreira & Calderón Magaña (2010).

En consecuencia, mencionan la necesidad y urgencia de cambio desde sus propios hogares para la transformación de la crianza de los hijos enfocada en la disolución de la influencia del género a la hora de impartir enseñanzas asociadas a las responsabilidades y contribuciones del hogar, aludiendo nuevamente a las herramientas que ofrece el enfoque de género al analizar estas situaciones desde diferentes perspectivas, cuya finalidad es identificar, evidenciar y visualizar las desigualdades que existen entre los dos géneros implicados en una misma situación, como explica Lorente Molina (2004).

Finalizada la parte inicial de la actividad donde expresaron sus opiniones, perspectivas; para ello se les indica responder a la incógnita ¿Cómo las actividades que realizan en sus familias contribuyen a la economía del hogar? Evidenciando que:

Se presenta un nivel de dificultad para expresar y comprender la valoración real de la contribución del trabajo doméstico no remunerado como elemento económico que contribuye a la economía del hogar, persistiendo hacia una relación con el “ahorrar”, más allá de otorgar el valor del trabajo doméstico que realizan al interior de sus hogares, lo que evidencia la falta de conocimiento sobre el tema a profundidad.

Como actividad final del encuentro del grupo focal se desarrolló “construyendo un árbol de ideas” a través de la cual se solicita a las participantes el sugerir ideas que crean óptimas para estimular el diálogo al interior de sus familias con la finalidad de integrar a todos los

miembros de esta en la distribución del trabajo doméstico no remunerado, de la que se obtiene lo siguiente:

- Horario de tareas domésticas familiares, ya que al realizar un horario o esquema uno puede asignar las tareas del día a día tanto a los niños como a los miembros mayores de la casa, lo que le corresponde a cada uno así sea pequeña la tarea, así va aprendiendo cada uno.
- Espacios de entretenimiento familiar, muchas veces uno no puede o tiene para salir a la calle, entonces uno puede organizar una actividad para compartir, yo digo que esos espacios son una buena práctica para enfocar el crecimiento y lo que uno hace dentro de la casa.
- La unión familiar/amor de familia, yo pienso que eso es lo más importante para un hogar, para entenderse.
- Respeto familiar, muchas veces nos sentamos a hablar y empezamos a discutir o a decir malas palabras, entre esas cosas es feo el irrespeto, porque eso lo ven los hijos y van a aprender eso, eso no es bueno para el hogar, el vocabulario familiar tiene que ser con respeto primero que todo.
- Igualdad, porque ambas partes así una trabaje y otra esté en la casa son dos trabajos y cada trabajo vale, y Dios porque ante todo uno debe tenerlo presente.
- Tolerancia, ya que puede que la persona con la que convivimos sea más forzoso que el de nosotras, pero como le decían ustedes, es trabajo que nosotras realizamos, ellos también deben aprender a ser tolerantes con lo que nosotras realizamos y las acciones de ellos hacia nosotras.

Desde las estrategias propuestas por las representantes de las familias e integrantes del grupo focal se evidencia nuevamente la veracidad del resultado de cohesión obtenido del Test FACES III de Olson *et al*, puesto que sus propuestas aluden a la potenciación de la unión familiar y los valores que les permitan comprender la realidad desde la posición de los demás integrantes de la misma, además, como establece Orlandina O, Eternod M y López M citados en García (1999), la cooperación familiar es un elemento que comprende las interacciones de intercambio entre sus miembros, agrupando en igual medida el poder, las diferencias generacionales, la división del trabajo y la toma de decisiones misma.

Figura 47. Actividad grupo focal “construyendo un árbol de ideas”.





6. Conclusiones

Como respuestas para los objetivos planteados en el presente proyecto de investigación desde los resultados de los instrumentos aplicados se obtiene:

Como conclusión del primer objetivo específico, “Identificar las percepciones sobre la feminización del cuidado en la población participante de la investigación”, se evidencia el conocimiento de los discursos de equidad e igualdad de género, además, el reconocimiento de los constructos sociales de género y las conductas aprendidas durante su infancia, la diferenciación de las responsabilidades y crianzas recibidas en comparación con sus hermanos varones y la que imparten a sus hijos e hijas actualmente; esto desde los resultados obtenidos en el análisis de las entrevistas semiestructuradas, genogramas y actividades del grupo focal; se evidencia el reconocimiento de manera conjunta hacia la responsabilidad que asumen con su rol como mujeres al interior de sus familias, siendo este el del cuidado y crianza principalmente, manifestado su duración de 24/7, refiriéndose al consumo de tiempo que invierten y que les exige dicho rol.

Es de conjunto pensamiento, además, la necesidad de transformar dichos comportamientos aprendidos y formas de crianza, refiriéndose a sus hogares como la base para dicha transformación, permitiendo evidenciar sus procesos reflexivos en cuanto categorías de análisis como los constructos histórico culturales acerca del género, los roles de género y la división de responsabilidades según las construcciones sociales del género.

Desde el abordaje realizado para el segundo objetivo específico “Determinar las prácticas de género aprendidas que dan continuidad a la reproducción de roles tradicionales en la población participante de la investigación del CDI Perlitas del saber en el municipio de El Zulia (Norte de Santander)”, como fue evidenciado en los resultados de las entrevistas, genogramas y en

conjunto con el análisis del Test FACES III, Test de EPF, y actividades del grupo focal, se hace evidente la repetición de comportamientos heredados en sus familias, además, las categorías de hijos y dinero del Test de EPF, validan dicha afirmación pues la participación de los géneros se ve sesgada por la división de responsabilidades en función del género; así como las respuestas obtenidas en las actividades del grupo focal donde exponen sus rutinas diarias, motivaciones y perspectivas del rol que desempeñan al interior de sus familias, además de las afirmaciones que realizan de manera explícita en cuanto a la forma en cómo se abordaba la división y asunción de responsabilidades en sus hogares (durante su infancia), evidenciando la constante de los roles histórico culturales que hoy conocemos como tradicionales que aluden a la figura femenina como responsable de los cuidados y el hogar y el hombre como proveedor económico; cabe resaltar que en la representación gráfica de la figura 44 se presenta el porcentaje de participación de ambos géneros en donde se verifica la diferencia de responsabilidades que asumen en función del género y rol que desempeñan.

Como conclusión del tercer objetivo específico “Describir las dinámicas familiares en la población participante de la investigación del CDI Perlitás del saber en el municipio de El Zulia (Norte de Santander), vinculadas al programa de apoyo psicosocial de la corporación INNOVAR en el año 2021”, se hace uso principalmente de los resultados obtenidos del Test FACES III, enfocado específicamente en la identificación de las dinámicas familiares desde dos categorías de análisis que son la cohesión y adaptabilidad de estas, en las que se evidencia el tipo de cohesión de dichas familias, añadido al abordaje desde la subcategoría de análisis forma y uso del diálogo para el abordaje de los cuidados y responsabilidades del hogar, siendo los resultados: Semi relacionada (1), Relacionada (2) y Aglutinada (2), con adaptabilidad de tipo Rígida (5), lo que concluye en la identificación del tipo exacto de familia y el rango que ocupa en el modelo

circumplejo de Olson según estas categorías de análisis de su dinámica familiar, concluyendo de esta manera en: Rígida semi relacionada/separada, ubicada en rango medio (1), rígida relacionada/unida, ubicada en rango medio (2) y rígida aglutinada/enredada, ubicada en rango extremo (2); además, en la búsqueda de la descripción de la dinámica familiar de dichas familias desde los resultados del Test de EPF, se obtiene que, 4 de estas poseen una estructura de poder democratizante y 1 posee estructura de poder matrifocal.

Finalmente, tras concluir los 3 objetivos específicos planteados cuyo propósito es permitir la obtención de información y fundamentos para dar respuesta al objetivo general que se estipuló en el presente proyecto de investigación “Reconocer la influencia del género en la distribución del cuidado en la dinámica familiar en cinco (5) familias del CDI Perlitas del saber en el municipio de El Zulia (Norte de Santander), vinculadas al programa de apoyo psicosocial de la corporación INNOVAR en el año 2021”, Sumado a las conclusiones ya descritas en los objetivos específicos se añade la perspectiva en la que las familias afrontan dicho proceso, tal como se evidencia en el análisis de los resultados de las entrevistas semiestructuradas, Test FACES III, Test EPF, genogramas y actividades del grupo focal, estas familias claramente continúan con la repetición de roles tradicionales y prácticas heredadas, sin embargo, algunas de ellas presentan variaciones, es decir, tal como se identificó dos (2) de las cinco (5) familias están catalogadas como parejas transicionales puesto que han establecido espacios de diálogos para el logro de acuerdos referente a las divisiones de responsabilidades y roles que cumplen en su familia, sin embargo, sus contextos siguen siendo equivalentes a las demás familias, puesto que como han expuesto textualmente “somos madres y amas de casa 24/7”, en su respuesta a una de las actividades del grupo focal, lo que se ve reflejado en las categorías de análisis hijos y dinero del Test de EPF, el cual permite apreciar con mayor claridad la continuación de los roles tradicionales en dichas

familias, en conjunto además, con el Test FACES III, se evidencia desde su adaptabilidad identificada como rígida la dificultad para asimilar y/o proponer/adaptarse a cambios en roles ya definidos.

En ampliación a lo anterior desde los diferentes resultados obtenidos de la aplicación de los instrumentos ya descritos, se expresaron de manera continua las referencias a los procesos de crianza de la generación anterior en donde el ser mujer u hombre definía de forma inmediata el rol a cumplir, además, las expectativas a cumplir y responsabilidades a asumir.

7. Recomendaciones

Como recomendación inicial desde los resultados obtenidos en el análisis de la información recolectada a través de los instrumentos ya descritos, se sugiere a futuros investigadores la realización de un análisis con enfoque en el desconocimiento y errada interpretación del significado e implicaciones del trabajo doméstico no remunerado y sus contribuciones a la economía del hogar.

En consecuencia, se sugiere en igual medida el abordar la situación identificada del conocimiento y manejo del discurso de equidad e igualdad de género y su inconsistencia con los contextos reales de dichas familias, puesto que, a pesar de conocer dicho discurso y hacer uso de él, sus contextos no reflejan la aplicación del mismo.

Teniendo en cuenta que estas familias estuvieron vinculadas a programas de apoyo psicosocial por parte de la corporación INNOVAR en el año 2021, se recomienda a futuro citar el presente proyecto de investigación con el fin de desarrollar y ejecutar propuestas para el abordaje de la temática a través de los espacios que dicha corporación dispone en sus programas de acompañamiento psicosocial, pudiendo ser estos, talleres, campañas educativas y/o diferentes escenarios que realicen una visibilización de la influencia del género en las dinámicas familiares y su incidencia en la distribución y asunción de responsabilidades y cuidados del hogar, teniendo como referentes teóricos aquellos que permiten abordar la problemática desde los constructos sociales, enfoque de género y análisis de los componentes del poder familiar y la dinámica de la misma.

Desde el abordaje investigativo de Trabajo Social en la Universidad Francisco de Paula Santander (UFPS), se recomienda visibilizar la realidad de las familias en el abordaje de las responsabilidades del hogar, ampliando los actores vinculados a la investigación; recordando que

comprenden las tareas domésticas, crianza, cuidados y distribución de los mismos, permitiendo entender la incidencia que tiene el género en la dinámica familiar y la forma en cómo la familia afronta sus responsabilidades al interior del hogar.

Se recomienda, además, la vinculación de las clases teórico prácticas y prácticas del programa de Trabajo Social en espacios y contextos donde los estudiantes puedan potenciar sus capacidades de análisis y entendimiento de los contextos y realidades familiares frente a temas que envuelven sus dinámicas, comprensiones y representaciones de sus constructos, tales como roles, normas, reglas, etc. Permitiendo que desde los espacios de construcción del conocimiento y producción académica reflejen desde la investigación la comprensión de estos contextos y realidades.

Como principal recomendación realizada a las familias (Actores claves) de la presente investigación, es el hacer uso de su cohesión para dar paso a la transformación de sus realidades internas, enfocadas en la mejora de su Adaptabilidad, tal como se evidenció en el análisis de los resultados del Test de cohesión y adaptabilidad (FACES III), *Olson et al.* Haciendo uso de las herramientas evidenciadas y propuestas por ellas mismas a través del encuentro del grupo focal, en el que se abordó la temática desde la construcción grupal de un árbol de ideas para la transformación de sus contextos familiares.

8. Referencias Bibliográficas

- Alcaldía Municipal de El Zulia en Norte de Santander. (1 de Octubre de 2020). Alcaldía municipal El Zulia nos une el compromiso. Obtenido de <http://www.elzulia-nortedesantander.gov.co/tema/municipio>
- Amarís Macías, M., Paternina Marín, A., & Vargas Cantillo, K. (2004). Relaciones familiares en familias desplazadas por la violencia ubicadas en "la cangrejera" (corregimiento de Barranquilla, Colombia). *Psicología desde el Caribe*(14), 91-124. Obtenido de https://www.researchgate.net/publication/28178259_Relaciones_familiares_en_familias_desplazadas_por_la_violencia_ubicadas_en_la_Cangrejera_corregimiento_de_Barranquilla_Colombia
- Amorós, C. (1995). 10 palabras clave sobre Mujer. España: Verbo Divino. Obtenido de https://www.academia.edu/44849313/Libro_pdf_libre_Celia_Amor%C3%B3s_directora_10_palabras_clave_sobre_mujer
- Ander-Egg, E. (2003). *Diccionario del Trabajo Social*. España: Lumen Argentina.
- Barrios, E. M. (2020). El grado de parálisis cerebral infantil y su influencia en la dinámica familiar, aplicado en la asociación "Ángeles Caminantes a la Luz" del distrito de Juliaca - 2018. Universidad Nacional Del Altiplano, Facultad de trabajo social. Puno: Universidad Nacional Del Altiplano. Obtenido de <http://repositorio.unap.edu.pe/handle/UNAP/13999>
- Benítez Jaimes, S. J., & Urrea Silva , M. (2019). Concepción de jefatura de hogar que tienen algunas mujeres pertenecientes a diferentes niveles socioeconómicos de un hospital de Cúcuta. *Corporación Universitaria Minuto de Dios, Maestría en paz, desarrollo y*

- ciudadanía. Bogotá: Corporación Universitaria Minuto de Dios. Obtenido de <https://repository.uniminuto.edu/handle/10656/10601>
- BIREME, OPS, OMS. (18 de Mayo de 2017). Descriptores en Ciencias de la Salud. Obtenido de <http://decses.bvsalud.org/cgi-bin/wxis1660.exe/decsserver/>
- Burin, M. (2007). Trabajo y parejas: impacto del desempleo y de la globalización en las relaciones entre los géneros. Reflexiones sobre masculinidades y empleo, 59-80. Obtenido de https://xenero.webs.uvigo.es/profesorado/mabel_burin/trabajo.pdf
- Calvente , G., & Rodríguez , M. (2000). El grupo focal como técnica de investigación cualitativa en salud: diseño y puesta en práctica. Atención Primaria, 25(3), 181-186. Obtenido de <http://www.unidadocentemfyclaspalmas.org.es/resources/5+Aten+Primaria+2000.+Grupo+Focal+Diseño+y+Practica.pdf>
- Castellanos García , Y. L. (2020). Reconfiguración del rol de los adultos mayores en la dinámica familiar y económica. Universidad Externado de Colombia, Facultad de ciencias sociales y humanas. Bogotá: Universidad Externado de Colombia. Obtenido de <https://bdigital.uexternado.edu.co/handle/001/3425>
- Castillo Salcedo, G. M. (2017). ¿Qué significan esos niños para mí? ¡Son toda mi vida! Abuelas cuidadoras: continuidades y cambios en las representaciones sociales de la maternidad. Universidad Nacional de Colombia, Facultad de ciencias humanas, departamento de trabajo social. Bogotá: Universidad Nacional de Colombia. Obtenido de <https://repositorio.unal.edu.co/handle/unal/62005>
- Centro de estudiantes de Trabajo Social Universidad de Concepción. (2012). Manual de Trabajo Social para la intervención en caso - familia. Centro de estudiantes de Trabajo Social

Universidad de Concepción. Obtenido de

<https://drive.google.com/file/d/0B9yAdGmw9YLUX0M3V19aa2VvZTg/view?resourcekey=0-h3hhusBebS7HJgXZBOcjpA>

CEPAL. (2014). La evolución de las estructuras familiares en América Latina, 1990-2010: Los retos de la pobreza, la vulnerabilidad y el cuidado. CEPAL. Obtenido de

https://www.cepal.org/sites/default/files/publication/files/36717/S2014182_es.pdf

Chaparro-Díaz , L., Barrera-Ortiz, L., Vargas-Rosero, E., & Carreño-Moreno, S. P. (30 de Junio de 2016). Mujeres cuidadoras familiares de personas con enfermedad crónica en

Colombia. *Ciencia y Cuidado*, 13(1), 72-86. Obtenido de

<https://revistas.ufps.edu.co/index.php/cienciaycuidado/issue/view/62>

Consejería de empleo, universidades, empresa y medio ambiente. (2019). Estrategia 2019-2021 para eliminación de la brecha salarial en la Región de Murcia. Comunidad Autónoma de la Región de Murcia. Consejería de Empleo, Universidades, Empresa y Medio Ambiente. Obtenido de

https://conocimientoabierto.carm.es/jspui/bitstream/20.500.11914/3702/1/Estrategia%20Eliminaci_n%20Brecha%20Salarial_v4%20%281%29.pdf

Constitución política de Colombia. (1991). Artículo 25 capítulo 1 de los derechos fundamentales.

Bogotá D.C. Obtenido de <http://www.suin->

[juriscol.gov.co/viewDocument.asp?ruta=Constitucion/1687988](http://www.suin-juriscol.gov.co/viewDocument.asp?ruta=Constitucion/1687988)

Constitución política de Colombia. (1991). Artículo 43 Capítulo 2 de los derechos sociales, económicos y culturales. Bogotá D.C. Obtenido de <http://www.suin->

[juriscol.gov.co/viewDocument.asp?ruta=Constitucion/1687988](http://www.suin-juriscol.gov.co/viewDocument.asp?ruta=Constitucion/1687988)

- Contreras Tinoco, K. A., & Hernández González, E. (2019). Redes de apoyo familiares y feminización del cuidado de jóvenes estudiantes universitarios. *Revista Hispana para el Análisis de Redes Sociales*, 30(1), 54-67. doi:10.5565/rev/redes.766
- Decreto 2490, 2490 (Departamento Administrativo de la Función Pública, Colombia 13 de Noviembre de 2013). Obtenido de https://www.funcionpublica.gov.co/eva/gestornormativo/norma_pdf.php?i=64660
- Delgado Ortega, G. (2018). Retos en el cuidado de un paciente con esquizofrenia, experiencias de las familias. Universidad del Rosario, Escuela de medicina y ciencias de la salud. Bogotá: Universidad del Rosario. Obtenido de <https://repository.urosario.edu.co/handle/10336/14249>
- Díaz Rueda, L. (2020). Reconfiguración de las dinámicas familiares, con relación a la economía doméstica de las mujeres pospenadas. Universidad Externado de Colombia, Facultad de ciencias sociales y humanas . Bogotá: Universidad Externado de Colombia. Obtenido de <https://bdigital.uexternado.edu.co/handle/001/3435>
- Durán Heras, M. (2012). El trabajo no remunerado en la economía global (Vol. Primera edición). Rubes editorial. Obtenido de http://digital.csic.es/bitstream/10261/76517/3/Duran_Trabajo_No_Remunerado.pdf
- Escartín Caparros, M. (1992). El sistema familiar y el trabajo social. *Alternativas. Cuadernos de Trabajo Social*(1), 55-75. doi:10.14198/ALTERN1992.1.5
- Font Cirer , M. (2016). Utilización de genogramas en la evaluación familiar. Universitat de les Illes Balears. Universitat de les Illes Balears. Obtenido de

[https://dspace.uib.es/xmlui/bitstream/handle/11201/1615/fontcirer_margalida%2c%20TF
G.pdf?sequence=1&isAllowed=y](https://dspace.uib.es/xmlui/bitstream/handle/11201/1615/fontcirer_margalida%2c%20TF%20G.pdf?sequence=1&isAllowed=y)

Fundación Mujer y Futuro. (2016). mujeryfuturo.org. Obtenido de

https://www.mujeryfuturo.org/pdf/Libro_Final_modelo_trabajo_cuidado.pdf

Fundación Mujer y Futuro. (2018). mujeryfuturo.org. Obtenido de

<https://mujeryfuturo.org/modelo-trabajo-no-remunerado/>

Galvis Palacios, L. F., López-Díaz, L., & Velásquez G, V. F. (20 de Abril de 2018). Patrones culturales de cuidado familiar al adulto mayor en condición de discapacidad y pobreza. *Index de Enfermería*, 27(3). Obtenido de

http://scielo.isciii.es/scielo.php?script=sci_arttext&pid=S1132-12962018000200013

Gámez Pérez, I. (15 de Febrero de 2021). La persona que me ayuda en la casa. Trabajo de cuidado doméstico remunerado, culturas y prácticas políticas habaneras. *Estudios Políticos Revista (Universidad de Antioquia)*(60), 306-324.

doi:<https://doi.org/10.17533/udea.espo.n60a13>

García , B. (1999). *Mujer, género y población en México (Primera ed.)*. El colegio de México.

Obtenido de <http://www.cervantesvirtual.com/downloadPdf/mujer-genero-y-poblacion-en-mexico-924519/>

García Bianchi, X., & Estremero, J. (Agosto de 2003). *Ciclo vital crisis evolutivas*. Buenos Aires, Argentina: Hospital Italiano de Buenos Aires. Obtenido de

<https://mail.anme.com.mx/piel/material%20extra/CRISIEVOLCICLOVITAL.pdf>

García-Calvente, M., Inmaculada, M.-R., & Gracia, M.-N. (2004). El impacto de cuidar en la salud y la calidad de vida de las mujeres. *Gaceta Sanitaria*, 18(5), 83-92. Obtenido de <https://www.scielosp.org/pdf/ga/2004.v18suppl2/83-92/es>

Hernández Sampieri, R. (2014). *Metodología de la investigación* (Sexta ed.). México D.F., México: McGrawHill Education/Interamericana editores S.A de C.V. Obtenido de <https://www.uca.ac.cr/wp-content/uploads/2017/10/Investigacion.pdf>

Hernández, B. C. (2021). La sobrecarga del cuidador primario de paciente geriátrico y su asociación con la funcionalidad familiar en una unidad de primer nivel. Universidad Autónoma de Querétaro. Querétaro: Universidad Autónoma de Querétaro. Obtenido de <http://ri-ng.uaq.mx/jspui/handle/123456789/2636>

Hernández-Prados, M. Á., Belmonte, M. L., & Lara Guillen, B. (30 de Noviembre de 2020). El reflejo de una tradición: feminización de la vida familiar. *REIDOCREA*, 9, 232-243. doi:10.30827/Digibug.66364

Ierullo, M. (2015). La crianza de niños, niñas y adolescentes en contextos de pobreza urbana persistente. *Revista Latinoamericana de Ciencias Sociales, Niñez y Juventud*, 13(2), 671-683. Obtenido de <http://ns520666.ip-158-69-118.net/rllcsnj/index.php/Revista-Latinoamericana/article/view/1938/575>

La Opinión. (15 de Marzo de 2016). *La Opinión*. Obtenido de <https://www.laopinion.com.co/region/se-recuperan-ninos-que-resultaron-intoxicados-en-el-zulia>

Levaggi, V. (9 de Agosto de 2004). Organización Internacional del Trabajo. Obtenido de https://www.ilo.org/americas/sala-de-prensa/WCMS_LIM_653_SP/lang-es/index.htm

Ley 1232, 1232 (Congreso de Colombia 17 de Julio de 2008). Obtenido de

<https://www.funcionpublica.gov.co/eva/gestornormativo/norma.php?i=31591>

Ley 1413, 1413 (Presidencia de la república, Colombia 11 de Noviembre de 2010). Obtenido de

https://funcionpublica.gov.co/eva/gestornormativo/norma_pdf.php?i=40764

Ley 1595, 1595 (Congreso, Colombia 12 de Diciembre de 2012). Obtenido de

https://www.funcionpublica.gov.co/eva/gestornormativo/norma_pdf.php?i=51009

Ley No. 1804, 1804 (Congreso de la República de Colombia 2 de Agosto de 2016). Obtenido de

<https://dapre.presidencia.gov.co/normativa/normativa/LEY%201804%20DEL%2002%20DE%20AGOSTO%20DE%202016.pdf>

Lobera Serrano, J., & García Sainz, C. (2014). Identidad, significado y medición de las amas de

casa. *Quaderns de Psicologia*, 16(1), 213-226. Obtenido de

<https://ddd.uab.cat/record/118571>

Lorente Molina , B. (2004). Perspectivas de género y trabajo social construyendo método desde

el paradigma intercultural. *Portularia*, 4, 87-94. Obtenido de

<http://rabida.uhu.es/dspace/bitstream/handle/10272/224/b15131014.pdf?sequence=1>

Maluche Sánchez, A. (2019). Cuidados populares y evaluación de la percepción del apoyo

social: binomio persona mayor cuidadora familiar, Guapi-Cauca. Universidad Nacional

de Colombia, Facultad de medicina, maestría en discapacidad e inclusión social. Bogotá:

Universidad Nacional de Colombia. Obtenido de

<https://repositorio.unal.edu.co/handle/unal/76307>

- Marcelo Díaz , E. G. (2018). Permanencia de los discursos hegemónicos y sus implicaciones en la vida de las mujeres. Corporación Universitaria Minuto de Dios, Facultad de ciencias humanas y sociales. Bello: Corporación Universitaria Minuto de Dios. Obtenido de <https://repository.uniminuto.edu/handle/10656/10178>
- Martín Criado, E. (2004). El valor de la buena madre. Oficio de ama de casa, alimentación y salud entre las mujeres de clases populares. RES. Revista Española de Sociología, 93-118. Obtenido de <https://dialnet.unirioja.es/descarga/articulo/1220326.pdf>
- Mendoza Hernández, A., Rangel Florez, Y. Y., Hernández Ibarra, L. E., Cruz Ortiz, M., Pérez Rodríguez, M., & Gaytán Hernández, D. (2017). Aportes del enfoque de género en la investigación de cuidadores primarios de personas dependientes. Index de Enfermería, 26(3). Obtenido de http://scielo.isciii.es/scielo.php?script=sci_arttext&pid=S1132-12962017000200008
- Montaño Virreira, S., & Calderón Magaña, C. (2010). El cuidado en acción entre el derecho y el trabajo. Santiago de Chile: Naciones Unidas. Obtenido de http://repositorio.cepal.org/bitstream/handle/11362/27845/S2010994_es.pdf?sequence=1&isAllowed=y
- Mosquera Metcalfe, I., Larrañaga Padilla, I., Del Rio Lozano, M., Calderón Gómez, C., Machón Sobrado, M., & García Calvente, M. (28 de Enero de 2019). Desigualdades de género en los impactos del cuidado informal de mayores dependientes en Gipuzkoa: estudio Cuidar-Se. Rev Esp Salud Pública, 93, 1-14. Obtenido de <https://www.scielosp.org/article/resp/2019.v93/e201901002/>

- Murillo Torrecilla, F. J., & Hernández Castilla, R. (2011). Hacia un concepto de justicia social. REICE. Revista Iberoamericana sobre Calidad, Eficacia y Cambio en Educación, 9(4), 7-23. Obtenido de <https://www.redalyc.org/pdf/551/55122156002.pdf>
- Ortega Pabón, N. (8 de Mayo de 2021). Comunicación personal. San José de Cúcuta, Colombia.
- Parada Rico, D. A. (2019). Experiencias de crianza de padres y madres en condición juvenil que habitan en la zona urbana del municipio de Cúcuta. Tesis Doctoral, Universidad de Manizales CINDE, Doctorado en ciencias sociales, niñez y juventud, Manizales. Obtenido de <http://ridum.umanizales.edu.co/xmlui/handle/20.500.12746/4215>
- Preister, S. (1981). La teoría de sistema como marco de referencia para el estudio de la familia. Revista de trabajo social(34), 5-17. Obtenido de <https://repositorio.uc.cl/handle/11534/6267>
- Quintero Velásquez, Á. (20 de Junio de 2013). La familia según un enfoque de convergencia: diversidad familiar, género y sexualidad. Katharsis(15), 89-112. doi:<https://doi.org/10.25057/25005731.240>
- Resolución 005926, 005926 (Ministerio de Salud y Protección Social, Colombia 30 de Noviembre de 2016). Obtenido de <https://www.minsalud.gov.co/sites/rid/Lists/BibliotecaDigital/RIDE/DE/DIJ/resolucion-5928-de-2016.pdf>
- Rico de Alonso, A. (2006). Jefatura femenina, informalidad laboral y pobreza urbana en Colombia: expresiones de desigualdad social. Bogotá, Colombia.

- Scott W., J. (2011). Género ¿Todavía una categoría útil para el análisis? La manzana de la discordia, 6(1), 95-101. Obtenido de <https://repositorio.unal.edu.co/bitstream/handle/unal/53777/génerotodavíaunacategoría.traduccion.pdf?sequence=1&isAllowed=y>
- Sentencia T-096/16, T-096/16 (Corte Constitucional, Colombia 25 de Febrero de 2016). Obtenido de <https://www.corteconstitucional.gov.co/relatoria/2016/t-096-16.htm>
- Sentencia T-154/14, T-154/14 (Corte Constitucional, Colombia 14 de Marzo de 2014). Obtenido de https://www.corteconstitucional.gov.co/relatoria/2014/T-154-14.htm#_ftn50
- Sigüenza Campoverde, W. (2015). Funcionamiento familiar según el modelo circumplejo de Olson. Universidad de Cuenca, Facultad de Psicología . Cuenca: Universidad de Cuenca. Obtenido de <https://core.ac.uk/download/pdf/38668110.pdf>
- Silva, C. M. (2010). Desigualdad y exclusión social: de breve revisitación a una síntesis proteórica. RIPS. Revista de Investigaciones Políticas y sociológicas, 9(1), 11-136. Obtenido de <https://www.redalyc.org/pdf/380/38015080007.pdf>
- Soto-Rubio, A., Núñez-Sánchez, J., & Pérez-Marín, M. (2018). Diferencias de género en bienestar psicológico en cuidadores familiares principales del paciente paliativo. Revista de Investigación en Psicología Social, 6(2), 5-14. Obtenido de http://sportsem.uv.es/j_sports_and_em/index.php/rips/article/view/181
- Tonon , G., Alvarado, S., Ospina, H., Lucero , P., Botero, P., Luna , M., & Fabris , F. (2009). Reflexiones latinoamericanas sobre investigación cualitativa. Buenos Aires: Prometeo Libros. Obtenido de <https://colombofrances.edu.co/wp->

content/uploads/2013/07/libro_reflexiones_latinoamericanas_sobre_investigacin_cu.pdf#
page=48

Anexos

Anexo 1 Nomenclatura del genograma.

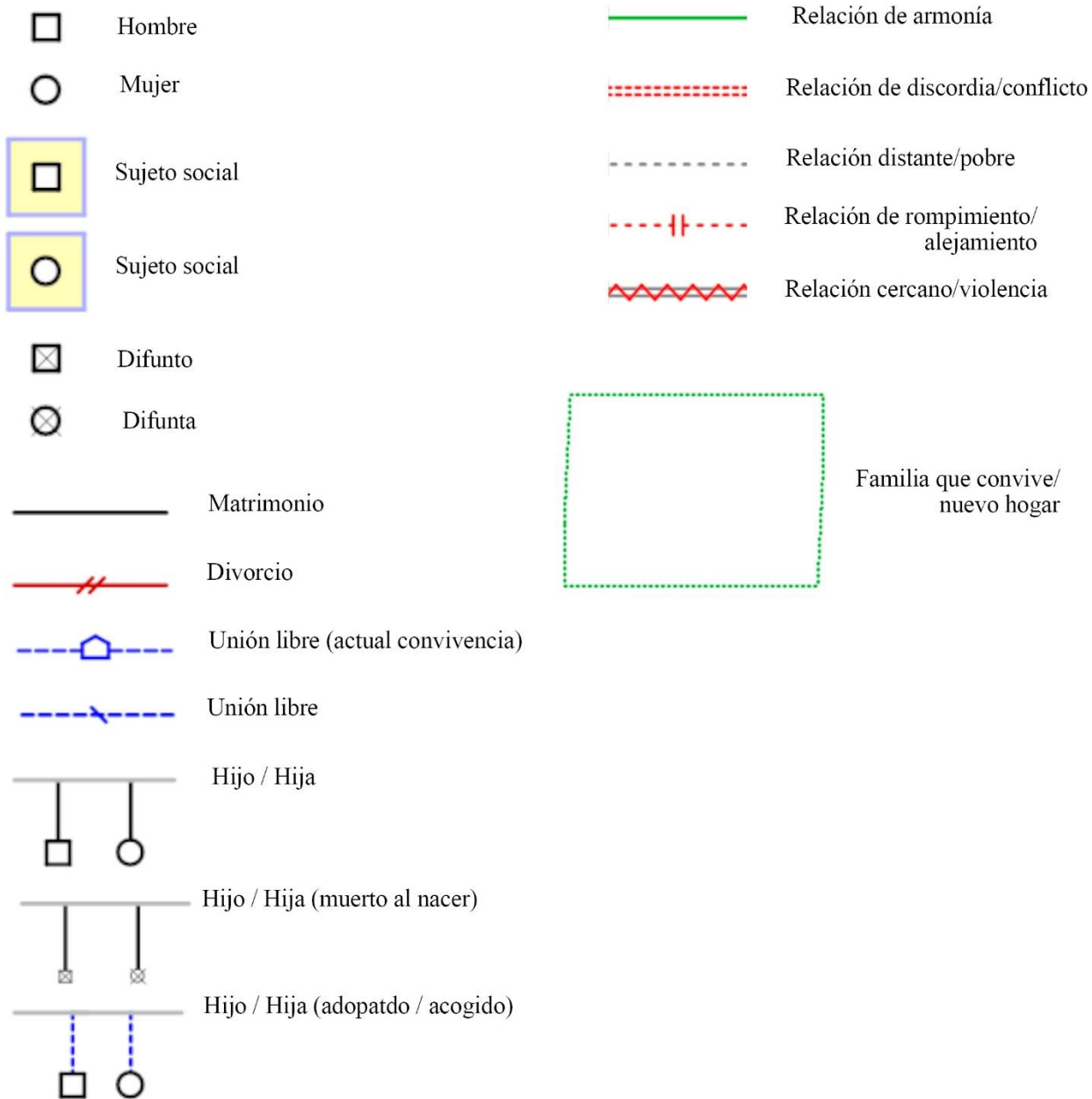

Fuente: Elaboración propia ajustada a la nomenclatura del software Genopro.

Anexo 2 Validación entrevista semiestructurada.



UNIVERSIDAD FRANCISCO DE PAULA SANTANDER
FACULTAD DE EDUCACIÓN, ARTES Y HUMANIDADES
PROGRAMA DE TRABAJO SOCIAL

TITULO:	Influencia de la feminización del cuidado en la dinámica familiar en familias del CDI Perlitas del Saber en el municipio de El Zulia (Norte de Santander), vinculadas al programa de apoyo psicosocial de la corporación INNOVAR en el año 2021.
FORMULACIÓN DEL PROBLEMA	¿Cómo influencia la feminización del cuidado a la dinámica familiar en familias del CDI perlitas del saber en el municipio de El Zulia (Norte de Santander), vinculadas al programa de apoyo psicosocial de la corporación INNOVAR en el año 2021?
OBJETIVO GENERAL	Reconocer la influencia del género en la distribución del cuidado en la dinámica familiar en 5 familias del CDI Perlitas del saber en el municipio de El Zulia (Norte de Santander), vinculadas al programa de apoyo psicosocial de la corporación INNOVAR en el año 2021.
OBJETIVOS ESPECÍFICOS	Identificar las percepciones sobre la feminización del cuidado en la población objeto de estudio. Determinar las prácticas de género aprendidas que dan continuidad a la reproducción de roles tradicionales. Describir las dinámicas familiares en la población objeto de estudio del CDI Perlitas del saber en el municipio de El Zulia (Norte de Santander), vinculadas al programa de apoyo psicosocial de la corporación INNOVAR en el año 2021.
METODOLOGÍA	Tipo de Investigación. Esta investigación cuyo objetivo general se centra en el reconocimiento de la influencia de la feminización del cuidado en la dinámica familiar en 5 familias del CDI perlitas del saber en el municipio de El Zulia (Norte de Santander), vinculadas al programa de apoyo psicosocial de la corporación INNOVAR en el año

2021, es de carácter mixto, (CUAL-cuan), con preponderancia cualitativa; entendiéndose que este tipo de investigación según lo expuesto por Hernández Sampieri (2014), en su libro Metodología de la Investigación en donde expresa que en los abordajes realizados desde esta perspectiva se evidencia la presencia de elementos cuantitativos y cualitativos, enfatizando en el proceso de recolección de estos y su posterior análisis de manera conjunta.

Expresa además, que estas investigaciones obedecen al contexto en el que son realizadas, clarificando el por qué se presenta la mezcla de elementos cuantitativos y cualitativos, enfatizando en instrumentos de recolección de información y los resultados que se obtienen de estos, refuerza en igual medida lo expuesto por autores como Chen (2006, citado en Hernández Sampieri, 2014), quien explica la forma en como las investigaciones de tipo mixto hacen uso de diferentes elementos que permiten obtener una mejor comprensión y adaptación al objeto de investigación.

Lo anterior permite referenciar este tipo de investigación ya que cuenta con la aplicación de instrumentos de carácter cuantitativos y cualitativos, por lo que su desarrollo y análisis permite realizar un abordaje desde la perspectiva de la investigación mixta ya descrita.

Diseño Metodológico. Como se expone en el apartado del tipo de investigación se establece un diseño de investigación mixto (CUAL-cuan), que expresa la preponderancia hacia lo cualitativo, en ese orden de ideas se expresa que desde lo expuesto por Hernández Sampieri (2014), esta investigación posee un diseño transformativo secuencial (DITRAS), ya que se realiza un abordaje desde lo cualitativo hacia lo cuantitativo durante la fase de recolección de la información y el análisis de resultados se realiza de manera recíproca entre la información obtenida con dichos instrumentos, estableciendo una integración de los mismos.

	Reconociendo el uso de herramientas/técnicas de recolección de información de naturaleza cualitativa y cuantitativa, aclarando el manejo de los mismos y la integración de estos durante el análisis que se realiza.
--	--

DATOS DEL EXPERTO:	FECHA: _27-11-2021
NOMBRES Y APELLIDOS: _ADRIAN GARCIA VERGARA_ C.C. _1090493300_ DE _CÚCUTA_	
____ ORGANIZACIÓN INTERNACIONAL PARA LAS MIGRACIONES / UNIVERSIDAD FRANCISCO DE PAULA SANTANDER ____	
INSTITUCIÓN DONDE TRABAJA:	
PROFESIÓN: ____ TRABAJADOR SOCIAL ____ ULTIMO TITULO OBTENIDO: _Esp en Práctica Pedagógica y Mg @ en Familias con énfasis en Género y Políticas Públicas.	

CRITERIOS PARA LA VALIDACIÓN
PERTINENCIA, VALIDEZ INTERNA, REDACCIÓN Y ORTOGRAFÍA y COHERENCIA CON LOS OBJETIVOS DE INVESTIGACIÓN
Indique con una "X" cada uno de los aspectos si los considera correctos, de lo contrario adicione sus observaciones.
La escala de evaluación es B= Bueno, A= Aceptable, Deficiente= D

		DISCIPLINAR						METODOLÓGICO						OBSERVACIONES Agregue un comentario, sugerencia en caso de mejorar el ítem
PREGUNTA:	Categorías:	Pertinencia			Validez Interna (de contenido)			Redacción y ortografía			Coherencia de los ítems con los objetivos			
		B	A	D	B	A	D	B	A	D	B	A	D	
¿Cuántas personas conforman su familia, que	Tipología familiar			x		x			x			x		Está pregunta se mide, por lo tanto, obedece más a una encuesta que a una entrevista semiestructurada.

UNIVERSIDAD FRANCISCO DE PAULA SANTANDER
FACULTAD DE EDUCACIÓN, ARTES Y HUMANIDADES
PROGRAMA DE TRABAJO SOCIAL

conviven con usted en su hogar?																				
¿Quiénes son esas personas? ¿Cuál es su parentesco?	Tipología familiar																			Si el objetivo de esta pregunta es descifrar si la familia / hogar es monoparental, nuclear, extensa, etc, con la aplicación del instrumento – encuesta- lo puede determinar. La tipología familiar está más pensada, en este instrumento como variable (cuantitativa) no como categoría (cualitativa)... Lo que puede diferenciar es si piensas analizar cómo es forma de tipología familiar (es decir, si es monoparental o nuclear) puede determinar la carga de cuidados... Si es lo segundo, tendrían que replantearse la pregunta como: ¿Cómo es la relación entre su pareja, hijas, hijos,

UNIVERSIDAD FRANCISCO DE PAULA SANTANDER
FACULTAD DE EDUCACIÓN, ARTES Y HUMANIDADES
PROGRAMA DE TRABAJO SOCIAL

																		otros familiares? ¿qué hace, por ejemplo, una hija mujer vs un hijo hombre? Claramente, antes de esto, deben dejar claro en su metodología a qué tipo de familias van a caracterizar (es decir, las nucleares, las monoparentales, etc, o cualquier tipo de familia).
¿Considera usted que el hombre y la mujer deben tener responsabilidades en función de su género?	Constructos sociales de género.	x			x			x										Aquí falta ampliar la pregunta, pues como está considerada es más variable que categoría. Es decir, es una respuesta dicotómica. Si es para una en cuenta, estaría bien. Pero si hace parte de la entrevista hay que replantearla.
¿Usted cree que las tareas del hogar deben ser asignadas según el género de la persona?	Constructos sociales de género, roles de género.	x			x			x										Pasa lo mismo que la anterior.

UNIVERSIDAD FRANCISCO DE PAULA SANTANDER
FACULTAD DE EDUCACIÓN, ARTES Y HUMANIDADES
PROGRAMA DE TRABAJO SOCIAL

¿Cuál cree que es la responsabilidad del hombre y de la mujer respecto a las labores domésticas, cuidados y economía del hogar?	Constructos sociales de género, roles de género.	x			x					x					
En una familia ¿Quién debe asumir el cuidado de los hijos y/o familiares que lo requieran?	Constructos sociales de género.	x			x					x					Ampliar la información, ¿Por qué?
Desde su punto de vista ¿Cómo deberían asumirse/distribuirse las responsabilidades económicas y domésticas de un hogar?	Constructos sociales de género, roles de género.	x			x					x					
Al interior de su familia ¿Cómo se aborda este tema? ¿Cómo se distribuyen las responsabilidades del hogar?	Dinámica familiar, constructos sociales de género.	x			x					x					

(Cuidados, tareas del hogar, contribuciones económicas).																					
¿Cómo se distribuían las responsabilidades del hogar en su familia cuando usted era un niño(a)? (Cuidados, tareas del hogar, contribuciones económicas).	Constructos sociales de género.	xx			x																
¿Conoce el término “trabajo doméstico no remunerado”?	Constructos sociales de género.	x			x																Ampliar la pregunta, ¿Qué es para ud el trabajo doméstico no remunerado? De hecho, deberían incorporar una pregunta, frente qué es el cuidado para la persona entrevistada y quién lo ha asumido frecuentemente.
¿Cuál diría usted que es la contribución que se realiza en un hogar a través del trabajo doméstico no remunerado? (Desarrollo de	Constructos sociales de género.	x			x																

tareas del hogar y cuidados que no reciben retribución económica pero que contribuyen a la economía del hogar).																					
---	--	--	--	--	--	--	--	--	--	--	--	--	--	--	--	--	--	--	--	--	--



Firma

requieran debido a un padecimiento clínico o condiciones específicas, desde su criterio ¿Quién debe asumir la crianza y cuidado de los hijos, además del cuidado de familiares que lo requieran? ¿Por qué?														
Desde su punto de vista ¿Cómo deberían asumirse/distribuirse las responsabilidades económicas y domésticas de un hogar?	Constructos sociales de género, roles de género.													
Al interior de su familia ¿Cómo se aborda este tema? ¿Cómo se distribuyen las responsabilidades del hogar? (Cuidados, tareas del hogar, contribuciones económicas).	Dinámica familiar, constructos sociales de género.													



UNIVERSIDAD FRANCISCO DE PAULA SANTANDER
FACULTAD DE EDUCACIÓN, ARTES Y HUMANIDADES
PROGRAMA DE TRABAJO SOCIAL

¿Cómo se diferencian las responsabilidades que asumen los miembros de su familia? Es decir, entre usted y su pareja, sus hijos, etc.	Constructos sociales de género, roles de género.																			
¿Cómo se distribuían las responsabilidades del hogar en su familia cuando usted era un niño(a)? (Cuidados, tareas del hogar, contribuciones económicas).	Constructos sociales de género.																			
¿Qué entiende usted por "trabajo doméstico no remunerado"? ¿Conocía el término "trabajo doméstico no remunerado"? Desde su experiencia ¿Quién asume este rol al interior de la familia?	Constructos sociales de género.																			
¿Cuál diría usted que es la contribución que se realiza	Constructos sociales de género.																			



UNIVERSIDAD FRANCISCO DE PAULA SANTANDER
FACULTAD DE EDUCACIÓN, ARTES Y HUMANIDADES
PROGRAMA DE TRABAJO SOCIAL

en un hogar a través del trabajo doméstico no remunerado? (Desarrollo de tareas del hogar y cuidados que no reciben retribución económica pero que contribuyen a la economía del hogar).																				
--	--	--	--	--	--	--	--	--	--	--	--	--	--	--	--	--	--	--	--	--

Firma

Anexo 3 Formato entrevista semiestructurada.



Entrevista semiestructurada

Objetivo: Obtener la información necesaria que permita realizar un análisis referente a la influencia del género en la asignación y/o asunción de cuidados, responsabilidades en el hogar, además, las prácticas heredadas; permitiendo acceder al entendimiento de lo(a)s entrevistado(a)s de la feminización del cuidado y la influencia de esta en la dinámica familiar.

1. ¿Considera usted que el hombre y la mujer deben tener responsabilidades en función de su género? ¿Por qué? Si de usted dependiera ¿Cómo realizaría la división de responsabilidades y cuidados al interior de la familia?
2. ¿Usted cree que las tareas del hogar deben ser asignadas según el género de la persona? ¿Por qué? ¿Cómo debería la familia realizar esta división?
3. ¿Cuál cree que es la responsabilidad del hombre y de la mujer respecto a las labores domésticas, cuidados y economía del hogar?
4. En una familia es común que se presente el cuidado y crianza de hijos, así como el cuidado de familiares que lo requieran debido a un padecimiento clínico o condiciones específicas, desde su criterio ¿Quién debe asumir la crianza y cuidado de los hijos, además del cuidado de familiares que lo requieran? ¿Por qué?
5. Desde su punto de vista ¿Cómo deberían asumirse/distribuirse las responsabilidades económicas y domésticas de un hogar?
6. Al interior de su familia ¿Cómo se aborda este tema? ¿Cómo se distribuyen las responsabilidades del hogar? (Cuidados, tareas del hogar, contribuciones económicas).
7. ¿Cómo se diferencian las responsabilidades que asumen los miembros de su familia? Es decir, entre usted y su pareja, sus hijos, etc.
8. ¿Cómo se distribuían las responsabilidades del hogar en su familia cuando usted era un niño(a)? (Cuidados, tareas del hogar, contribuciones económicas).

9. ¿Qué entiende usted por “trabajo doméstico no remunerado”? ¿Conocía el término “trabajo doméstico no remunerado”? Desde su experiencia ¿Quién asume este rol al interior de la familia?
10. ¿Cuál diría usted que es la contribución que se realiza en un hogar a través del trabajo doméstico no remunerado? (Desarrollo de tareas del hogar y cuidados que no reciben retribución económica pero que contribuyen a la economía del hogar).

Anexo 4 Test de cohesión y adaptabilidad familiar FACES III.

ESCALA DE COHESIÓN Y ADAPTABILIDAD FAMILIAR FACES III

Escriba en el espacio correspondiente a cada pregunta, la respuesta que usted elija, según el número indicado.

Nunca = 1

Casi nunca = 2

Algunas veces = 3

Casi siempre = 4

Siempre = 5

1.	Los miembros de la familia se apoyan entre sí.	1 2 3 4 5
2.	En nuestra familia se toman en cuenta las sugerencias de los hijos para resolver los problemas.	1 2 3 4 5
3.	Aceptamos las amistades de los demás miembros de la familia.	1 2 3 4 5
4.	Los hijos pueden opinar en cuanto a su disciplina.	1 2 3 4 5
5.	Nos gusta convivir solamente con los familiares más cercanos.	1 2 3 4 5
6.	Cualquier miembro de la familia puede tomar autoridad.	1 2 3 4 5
7.	Nos sentimos más unidos entre nosotros que con personas que no son de la familia.	1 2 3 4 5

8.	La familia cambia el modo de hacer las cosas.	1 2 3 4 5
9.	Nos gusta pasar el tiempo libre en familia.	1 2 3 4 5
10.	Padres e hijos se ponen de acuerdo en relación con los castigos.	1 2 3 4 5
11.	Nos sentimos muy unidos.	1 2 3 4 5
12.	En nuestra familia los hijos toman decisiones.	1 2 3 4 5
13.	Cuando se toma una decisión importante toda la familia está presente.	1 2 3 4 5
14.	En nuestra familia las reglas cambian.	1 2 3 4 5
15.	Con facilidad podemos planear actividades en familia.	1 2 3 4 5
16.	Intercambiamos los quehaceres del hogar entre nosotros.	1 2 3 4 5
17.	Consultamos unos a otros para tomar decisiones.	1 2 3 4 5
18.	En nuestra familia es difícil identificar quien tiene la autoridad.	1 2 3 4 5
19.	La unión familiar es muy importante.	1 2 3 4 5
20.	Es difícil decir quién hace las labores del hogar.	1 2 3 4 5

RESULTADOS COHESIÓN FAMILIAR, ADAPTABILIDAD Y TIPO DE FAMILIA

Puntaje	Cohesión	Adaptabilidad	Tipo de familia
10 a 34 puntos	No relacionada	Rígida	Extrema
35 a 40 puntos	Semi relacionada	Estructurada	Rango medio
41 a 45 puntos	Relacionados	Flexible	Equilibrada
46 a 50 puntos	Aglutinada	Caótica	

Tipo de familia exacta	
------------------------	--

Fuente: tomado del libro Manual de Trabajo Social para la intervención en caso – familia, Centro de estudiantes de Trabajo Social Universidad de Concepción (2012) págs. 127,128 (Adaptado para el presente proyecto de investigación).

Anexo 5 Test de estructura de poder familiar

Áreas de poder	Conductas: toma de decisiones en las diferentes áreas de poder	Hombre Padre	Mujer Madre	Ambos
I. Los hijos	1.1 Cuando los hijos desean realizar una actividad extra hogareña, generalmente solicitan autorización a:			
	1.2 Respecto a la matrícula de los hijos en el colegio y el cumplimiento del rol de apoderado, la responsabilidad exclusiva es de:			
	1.3 La responsabilidad de llevar los hijos al control médico en el consultorio es de:			
	1.4 El control disciplinario de los hijos, aplicación de sanciones, generalmente es realizado por:			
	1.5 Por lo general, los hijos confidencian			

	sus problemas y necesidades a:			
II. El dinero	2.1 El dinero es aportado principalmente por:			
	2.2 El dinero es administrado principalmente por:			
	2.3 La capacidad de ahorro es exclusiva de:			
	2.4 La dependencia económica para gastos personales es de:			
	2.5 Quién reconoce tener independencia para reincorporarse a la actividad laboral:			
III. El sexo	3.1 El tamaño de la familia y la decisión de anticoncepción en la pareja ha sido responsabilidad de:			
	3.2 Por lo general, la iniciativa en la relación sexual (coito) es de:			
	3.3 Quién reconoce que la experiencia sexual con su pareja, en general es adecuada, de acuerdo con su nivel de satisfacción:			
	3.4 Quién reconoce el sostenimiento de relaciones extramatrimoniales o fuera del contexto de su pareja estable:			

	3.5 Quién reconoce que la frecuencia de las relaciones sexuales (coito) con su pareja, están de acuerdo con sus niveles de satisfacción:			
IV. El hogar	4.1 En su hogar la autoridad es ejercida principalmente por:			
	4.2 Con respecto al sistema de vida familiar en cuanto a honorarios, normas, reglas, etc., las decisiones son tomadas principalmente por:			
	4.3 Las decisiones importantes que involucran al grupo familiar como: planes futuros, educación de los hijos, etc., son tomadas principalmente por:			
	4.4 Con respecto a la realización de ritos familiares, como ceremonias, celebraciones, organización de eventos familiares, las decisiones son tomadas por:			
	4.5 Frente a situaciones familiares conflictivas, crisis accidentales no normativas del ciclo vital familiar, la iniciativa para su solución, es de:			
	5.1 Quién reconoce tener absoluta			

V. Desarrollo personal	independencia para participar en actividades extrafamiliares, como grupo recreacionales, organizaciones sociales, etc.:			
	5.2 Quién reconoce tener absoluta independencia para relacionarse con la familia extensa y cultivar amistades:			
	5.3 Quién reconoce estar satisfecho en cuanto a la expresión de sus necesidades personales y cultivar sus propios intereses:			
	5.4 Quién reconoce tener absoluta independencia para canalizar sus motivaciones, cultivar su apariencia física y presentación personal:			
	5.5 Por último, en su opinión, en cuanto a la jerarquía de su familia, quién de los dos ejerce la autoridad y control interno:			

1.	Familia con Estructura de Poder Machista
2.	Familia con Estructura de Poder Matrifocal
3.	Familia con Estructura de Poder Democratizante

Fuente: tomado del libro Manual de Trabajo Social para la intervención en caso – familia, Centro de estudiantes de Trabajo Social Universidad de Concepción (2012) págs. 14, 15.

Anexo 6 Validación del grupo focal.



UNIVERSIDAD FRANCISCO DE PAULA SANTANDER
FACULTAD DE EDUCACIÓN, ARTES Y HUMANIDADES
PROGRAMA DE TRABAJO SOCIAL



TÍTULO:	Influencia de la feminización del cuidado en la dinámica familiar en familias del CDI Perlitas del Saber en el municipio de El Zulia (Norte de Santander), vinculadas al programa de apoyo psicosocial de la corporación INNOVAR en el año 2021.
FORMULACIÓN DEL PROBLEMA	¿Cómo influencia la feminización del cuidado a la dinámica familiar en familias del CDI perlitas del saber en el municipio de El Zulia (Norte de Santander), vinculadas al programa de apoyo psicosocial de la corporación INNOVAR en el año 2021?
OBJETIVO GENERAL	Reconocer la influencia del género en la distribución del cuidado en la dinámica familiar en 5 familias del CDI Perlitas del saber en el municipio de El Zulia (Norte de Santander), vinculadas al programa de apoyo psicosocial de la corporación INNOVAR en el año 2021.
OBJETIVOS ESPECÍFICOS	Identificar las percepciones sobre la feminización del cuidado en la población objeto de estudio. Determinar las prácticas de género aprendidas que dan continuidad a la reproducción de roles tradicionales. Describir las dinámicas familiares en la población objeto de estudio del CDI Perlitas del saber en el municipio de El Zulia (Norte de Santander), vinculadas al programa de apoyo psicosocial de la corporación INNOVAR en el año 2021.
METODOLOGÍA	<i>Tipo de Investigación.</i> Esta investigación cuyo objetivo general se centra en el reconocimiento de la influencia de la feminización del cuidado en la dinámica familiar en 5 familias del CDI perlitas del saber en el municipio de El Zulia (Norte de Santander), vinculadas al programa de apoyo psicosocial de la corporación INNOVAR en el año

2021, es de carácter mixto, (CUAL-cuan), con preponderancia cualitativa; entendiéndose que este tipo de investigación según lo expuesto por Hernández Sampieri (2014), en su libro Metodología de la Investigación en donde expresa que en los abordajes realizados desde esta perspectiva se evidencia la presencia de elementos cuantitativos y cualitativos, enfatizando en el proceso de recolección de estos y su posterior análisis de manera conjunta.

Expresa además, que estas investigaciones obedecen al contexto en el que son realizadas, clarificando el por qué se presenta la mezcla de elementos cuantitativos y cualitativos, enfatizando en instrumentos de recolección de información y los resultados que se obtienen de estos, refuerza en igual medida lo expuesto por autores como Chen (2006, citado en Hernández Sampieri, 2014), quien explica la forma en como las investigaciones de tipo mixto hacen uso de diferentes elementos que permiten obtener una mejor comprensión y adaptación al objeto de investigación.

Lo anterior permite referenciar este tipo de investigación ya que cuenta con la aplicación de instrumentos de carácter cuantitativos y cualitativos, por lo que su desarrollo y análisis permite realizar un abordaje desde la perspectiva de la investigación mixta ya descrita.

Diseño Metodológico. Como se expone en el apartado del tipo de investigación se establece un diseño de investigación mixto (CUAL-cuan), que expresa la preponderancia hacia lo cualitativo, en ese orden de ideas se expresa que desde lo expuesto por Hernández Sampieri (2014), esta investigación posee un diseño transformativo secuencial (DITRAS), ya que se realiza un abordaje desde lo cualitativo hacia lo cuantitativo durante la fase de recolección de la información y el análisis de resultados se realiza de manera recíproca entre la información obtenida con dichos instrumentos, estableciendo una integración de los mismos.

<p>¿En qué consiste el trabajo doméstico no remunerado?</p>							<p>en ese sentido, deben estar formuladas con ese sentido.</p> <p>Esta pregunta está diseñada más a una entrevista que un grupo focal.</p> <p>Un ejemplo, más interactivo, podría ser.</p> <p>Desde la vivencia de cada una (si es que el grupo focal solo asistirán mujeres) ¿Cómo definen el trabajo doméstico no remunerado?</p> <p>A través de un ejemplo de su vida cotidiana, en su hogar, <u>cómo organizan el trabajo doméstico?</u> Entre otras <u>preguntas..</u></p> <p>Mi recomendación general, es dinamizar este espacio grupal. Es decir, llevar un instrumento, una pelota, por ejemplo, para crear un ambiente donde todxs participen.</p>
<p>¿Es importante el trabajo doméstico no remunerado? ¿Por qué? ¿Merece reconocimiento?</p>	<p>Trabajo doméstico no remunerado.</p>						<p>Me genera la duda si este grupo focal es con las mismas personas que han sido entrevistadas y encuestadas. Si es así, creo que esta pregunta ya se abordó en la entrevista. Es bueno replantear la necesidad de un instrumento como el grupo focal si las preguntas son parecidas a la entrevista.</p>
<p>¿Contribuye a la economía del hogar el trabajo</p>	<p>Trabajo doméstico no remunerado.</p>						<p>Esta pregunta es muy técnica. ¿Economía del hogar? Pienso que aplica más a expertos que a una familia. En ese sentido, es</p>

UNIVERSIDAD FRANCISCO DE PAULA SANTANDER
FACULTAD DE EDUCACIÓN, ARTES Y HUMANIDADES
PROGRAMA DE TRABAJO SOCIAL

	Reconociendo el uso de herramientas/técnicas de recolección de información de naturaleza cualitativa y cuantitativa, aclarando el manejo de los mismos y la integración de estos durante el análisis que se realiza.
--	--

DATOS DEL EXPERTO:	FECHA: _____
NOMBRES Y APELLIDOS: _____ ADRIÁN GARCÍA VERGARA _____	C.C. <u>1090493300</u> DE <u>CÚCUTA</u>
<u>ORGANIZACIÓN INTERNACIONAL PARA LAS MIGRACIONES / UNIVERSIDAD FRANCISCO DE PAULA SANTANDER</u> INSTITUCIÓN DONDE TRABAJA: _____	
PROFESIÓN: <u>TRABAJADOR SOCIAL</u> ULTIMO TITULO OBTENIDO: <u>Esp en Práctica Pedagógica y Mg © en Familias con énfasis en Género y Políticas Públicas</u>	

CRITERIOS PARA LA VALIDACIÓN
 PERTINENCIA, VALIDEZ INTERNA, REDACCIÓN Y ORTOGRAFÍA y COHERENCIA CON LOS OBJETIVOS DE INVESTIGACIÓN
 Indique con una "X" cada uno de los aspectos si los considera correctos, de lo contrario adicione sus observaciones.
La escala de evaluación es B= Bueno, A= Aceptable, Deficiente= D

		DISCIPLINAR						METODOLÓGICO						OBSERVACIONES Agregue un comentario, sugerencia en caso de mejorar el ítem
PREGUNTA:	Categorías:	Pertinencia			Validez Interna (de contenido)			Redacción y ortografía			Coherencia de los ítems con los objetivos			
		B	A	D	B	A	D	B	A	D	B	A	D	
Compartamos nuestra rutina diaria, desde sus experiencias ¿Qué acciones	Trabajo doméstico no remunerado.	x			x			x			x			

<p>desarrollan en su día a día que están relacionadas con el trabajo doméstico no remunerado? (Para esta pregunta se desarrolla la actividad de la tela de araña que permite guiar la secuencia de la misma).</p>																
<p>Plasmemos nuestras motivaciones, a través de unos recortes de revistas ejemplifique las motivaciones suyas para realizar estas actividades diarias. (trabajo doméstico no remunerado). Al finalizar dichos recortes se realizan las siguientes preguntas: ¿Están satisfecha(o)s con su rol actual en la familia?</p>	<p>Trabajo doméstico no remunerado.</p> <p>x</p>			<p>x</p>		<p>x</p>				<p>x</p>						



UNIVERSIDAD FRANCISCO DE PAULA SANTANDER
FACULTAD DE EDUCACIÓN, ARTES Y HUMANIDADES
PROGRAMA DE TRABAJO SOCIAL

que brinden dos o más ideas que crean pertinentes para estimular el diálogo al interior de las familias con la finalidad de integrar a todos los miembros esta en la distribución del trabajo doméstico no remunerado (cuidados del hogar, tareas domésticas).																		
--	--	--	--	--	--	--	--	--	--	--	--	--	--	--	--	--	--	--

Firma

Anexo 7 Consentimientos informados familias.



CARTA DE CONSENTIMIENTO INFORMADO

Fecha: _____.

El objetivo de esta solicitud es: Aprobación del representante de la familia para la aplicación de las técnicas que permitan obtener información para dar cumplimiento a lo establecido en los objetivos del presente proyecto de investigación correspondiente a la modalidad de grado de los profesionales en formación.

La participación en esta investigación es estrictamente voluntaria. La información que sea recolectada será confidencial y no se usará para ningún otro propósito fuera del desarrollo del Proyecto de investigación. Sus respuestas a las técnicas aplicadas serán reseñadas en el mismo de manera censurada, ocultando totalmente la identidad de los participantes.

Si tiene alguna duda sobre este Proyecto de investigación, puede hacer preguntas en cualquier momento durante la participación en el. Si alguna de las preguntas durante la aplicación de las técnicas le parece incómoda y/o inapropiada, tiene usted el derecho de hacérselo saber a los investigadores (Profesionales en formación) o de no responderlas.

Desde ya le agradecemos por su aprobación y participación en el desarrollo de este Proyecto de investigación.

Yo _____, identificado(a) con documento de identidad No. _____ de _____, apruebo la solicitud de participación presentada por los estudiantes en formación del programa de Trabajo Social de la U.F.P.S. _____, identificados con CC: _____, y Código estudiantil No. _____, _____, identificado con CC: _____ y Código estudiantil No. _____, para el desarrollo y aplicación de las técnicas pertinentes para su Proyecto de investigación.

Confirmando haber sido informado(a) del objeto del Proyecto de investigación, y de los fines que tendrá la información acá suministrada.

Reconozco que la información que se provea en el curso de la aplicación de estas técnicas es estrictamente confidencial y no será usada para ningún otro propósito fuera del desarrollo del Proyecto de investigación, sin mi consentimiento. He sido informado de poder hacer preguntas sobre el Informe de Práctica Social I (Diagnóstico), en cualquier momento.

Nombre del Representante de la familia.

Firma de los Estudiantes en formación.

Anexo 8 Instrumentos familia Astrid.

1. Entrevista semiestructurada.



1. ¿Considera usted que el hombre y la mujer deben tener responsabilidades en función de su género? ¿Por qué? Si de usted dependiera ¿Cómo realizaría la división de responsabilidades y cuidados al interior de la familia?

Sí, no pues, no sé, no sé cómo explicarle, si se trata del hogar todo va igual, ósea, el hombre puede hacer lo de la mujer la mujer lo del hombre, uno puede salir a trabajar y hacerse cargo, pero aquí pues es lo contrario.

Pues, yo aquí a ellos dos (hijos) trato de tener todo en orden, pero con él no se puede (hijo), ósea si, un horario para todo, que la ropa sucia en el puesto, que la comida a las horas, el aseo, todo, yo económicamente nada, porque mi esposo es el que trabaja.

2. ¿Usted cree que las tareas del hogar deben ser asignadas según el género de la persona? ¿Por qué? ¿Cómo debería la familia realizar esta división?

No, eso es igual, (refiere lo mismo de la respuesta anterior).

3. ¿Cuál cree que es la responsabilidad del hombre y de la mujer respecto a las labores domésticas, cuidados y economía del hogar?

No, eso es igual, porque hay muchos hombres que crían solos a los hijos igual la mujer, (refiere lo mismo de la respuesta de la pregunta 1).

4. En una familia es común que se presente el cuidado y crianza de hijos, así como el cuidado de familiares que lo requieran debido a un padecimiento clínico o condiciones específicas, desde su criterio ¿Quién debe asumir la crianza y cuidado de los hijos, además del cuidado de familiares que lo requieran? ¿Por qué?

No pues, si es por parte mía y fuera familia mía pues yo, depende el género que sea, porque si de pronto es el suegro y yo como voy a limpiarlo o algo así, con los niños si es

el papá no importa, el papá o la mamá. (refiriéndose a los cuidados y crianza de los menores).

5. Desde su punto de vista ¿Cómo deberían asumirse/distribuirse las responsabilidades económicas y domésticas de un hogar?

ENTREVISTADOR: Usted me dice que desde su punto de vista las responsabilidades del hogar tanto económicas como domésticas tienen que dividirse por así decirlo de manera equitativa, de manera igual ¿Cierto? Independientemente de si son aspectos económicos o aspectos de las tareas del hogar ¿Verdad? ENTREVISTADA: Sí.

6. Al interior de su familia ¿Cómo se aborda este tema? ¿Cómo se distribuyen las responsabilidades del hogar? (Cuidados, tareas del hogar, contribuciones económicas).
Se dieron las cosas así, el marido mío trabaja y él da todo lo de la casa, la plata entra por ahí y yo me encargo de todos los oficios.

7. ¿Cómo se diferencian las responsabilidades que asumen los miembros de su familia? Es decir, entre usted y su pareja, sus hijos, etc.

Respondida en las preguntas anteriores.

8. ¿Cómo se distribuían las responsabilidades del hogar en su familia cuando usted era un niño(a)? (Cuidados, tareas del hogar, contribuciones económicas).

Pues cuando eso, tareas así en el hogar pues nada, yo me acuerdo que lo pasa jugando.

ENTREVISTADOR: ¿Su mamá de qué se encargaba en la casa? ENTREVISTADA: De todo. ENTREVISTADOR: ¿Y su papá? ENTREVISTADA: Trabajar.

9. ¿Qué entiende usted por “trabajo doméstico no remunerado”? ¿Conocía el término “trabajo doméstico no remunerado”? Desde su experiencia ¿Quién asume este rol al interior de la familia?

No, no remunerado no sé qué es. ENTREVISTADOR: ¿Lo había escuchado alguna vez?

ENTREVISTADA: No, trabajo doméstico sé que es en la casa, pero la otra palabra no sé qué es.

ENTREVISTADOR: El trabajo doméstico no remunerado hace referencia a lo que son las labores del hogar, lo que son las tareas de limpieza, del aseo como tal, que son no remuneradas porque se realizan al interior del hogar de la familia, son responsabilidades que asume la familia; la diferencia con el trabajo doméstico que usted menciona, que es el remunerado está legalmente respaldado es el que se realiza en un hogar diferente al de

uno mismo, las trabajadoras domésticas que llaman, ellas tienen todas las prestaciones legales y todo eso porque hacen ese trabajo doméstico en otro lugar, esa es la diferencia general que existe entre el trabajo doméstico y el trabajo doméstico no remunerado, la parte del no remunerado hace alusión a eso, al salario ¿Entendiendo que el trabajo doméstico no remunerado son todas esas acciones que usted ya realiza al interior de su hogar ¿Cuáles diría usted que son las contribuciones que usted realiza a través de esas acciones para su hogar? ENTREVISTADA: ¿Cómo así? ENTREVISTADOR: Por ejemplo, al usted desarrollar todas esas tareas del hogar, al usted encargarse de todas esas tareas y responsabilidades ¿Cómo contribuye eso que usted realiza a su hogar? ENTREVISTADA: ¿Cómo lo contribuyo? Hm, no le entiendo. ENTREVISTADOR: Hm, por ejemplo, eso cuesta dinero, como le mencionaba las trabajadoras domésticas están asalariadas, tienen un salario mínimo legal vigente, tienen prestaciones de salud, pensión y demás; entonces, al interior de su hogar como usted es la que realiza todas esas tareas usted está contribuyendo a su hogar con un salario mínimo legal vigente, de manera general se puede entender así, a eso es que estaba aludida la pregunta, por ejemplo, que usted a través de las tareas domésticas está contribuyendo a la economía del hogar, está reduciendo costos, porque son tareas que usted realiza.

10. ¿Cuál diría usted que es la contribución que se realiza en un hogar a través del trabajo doméstico no remunerado? (Desarrollo de tareas del hogar y cuidados que no reciben retribución económica pero que contribuyen a la economía del hogar).

2. Test FACES III.

ESCALA DE COHESIÓN Y ADAPTABILIDAD FAMILIAR FACES III

Escriba en el espacio correspondiente a cada pregunta, la respuesta que usted elija, según el número indicado.

Astrid

- Nunca = 1
 Casi nunca = 2
 Algunas veces = 3
 Casi siempre = 4
 Siempre = 5

1.	Los miembros de la familia se apoyan entre si.	1 2 3 4 (5)
2.	En nuestra familia se toman en cuenta las sugerencias de los hijos para resolver los problemas.	1 2 (3) 4 5
3.	Aceptamos las amistades de los demás miembros de la familia.	1 2 3 4 (5)
4.	Los hijos pueden opinar en cuanto a su disciplina.	1 2 (3) 4 5
5.	Nos gusta convivir solamente con los familiares más cercanos.	√(2) 3 4 5
6.	Cualquier miembro de la familia puede tomar autoridad.	(1) 2 3 4 5
7.	Nos sentimos más unidos entre nosotros que con personas que no son de la familia.	1 2 3 4 (5)
8.	La familia cambia el modo de hacer las cosas.	(1) 2 3 4 5
9.	Nos gusta pasar el tiempo libre en familia.	1 2 3 4 (5)
10.	Padres e hijos se ponen de acuerdo en relación con los castigos.	(1) 2 3 4 5
11.	Nos sentimos muy unidos.	1 2 3 4 (5)
12.	En nuestra familia los hijos toman decisiones.	(1) 2 3 4 5
13.	Cuando se toma una decisión importante toda la familia esta presente.	1 2 3 4 (5)
14.	En nuestra familia las reglas cambian.	(1) 2 3 4 5
15.	Con facilidad podemos planear actividades en familia.	1 2 3 4 (5)

16.	Intercambiamos los quehaceres del hogar entre nosotros.	1 2 (3) 4 5
17.	Consultamos unos a otros para tomar decisiones.	(1) 2 3 4 5
18.	En nuestra familia es difícil identificar quien tiene la autoridad.	(1) 2 3 4 5
19.	La unión familiar es muy importante.	1 2 3 4 (5)
20.	Es difícil decir quien hace las labores del hogar.	(1) 2 3 4 5

RESULTADOS COHESIÓN FAMILIAR, ADAPTABILIDAD Y TIPO DE FAMILIA

Puntaje	Cohesión	Adaptabilidad	Tipo de familia
10 a 34 puntos	No relacionada	Rígida (26)	Extrema
35 a 40 puntos	Semi relacionada	Estructurada	Rango medio X
41 a 45 puntos	Relacionados (43)	Flexible	Equilibrada
46 a 50 puntos	Aglutinada	Caótica	

Tipo de familia exacta	Rígida unida/relacionada
------------------------	--------------------------

3. Test de EPF

Ahmed

Test de estructura de poder familiar.

Áreas de poder.	Conductas: Toma de decisiones en las diferentes áreas de poder.	Hombre/ Padre.	Mujer/ Madre.	Ambos.
1. Los Hijos	1.1 Cuando los hijos desean realizar una actividad extrahogareña, generalmente solicitan autorización a:			X
	1.2 Respecto a la matrícula de los hijos en el colegio y el cumplimiento del rol de apoderado, la responsabilidad exclusiva es de:		X	
	1.3 La responsabilidad de llevar los hijos al control médico en el consultorio es de:		X	
	1.4 El control disciplinario de los hijos, aplicación de sanciones, generalmente es realizado por:			X
	1.5 Por lo general, los hijos confidencian sus problemas y necesidades a:		X	
2. El Dinero	2.1 El dinero es aportado principalmente por:	X		
	2.2 El dinero es administrado principalmente por:			X
	2.3 La capacidad de ahorro es exclusiva de:			X
	2.4 La dependencia económica para gastos personales es de:	X		
	2.5 Quién reconoce tener independencia para reincorporarse a la actividad laboral:	X		
3. El Sexo	3.1 El tamaño de la familia y la decisión de anticoncepción en la pareja ha sido responsabilidad de:			X
	3.2 Por lo general, la iniciativa en la relación sexual (Coito) es de:			X
	3.3 Quién reconoce que la experiencia sexual con su pareja, en general es adecuada, de acuerdo con su nivel de satisfacción:			X
	3.4 Quién reconoce el sostenimiento de relaciones extramatrimoniales o fuera del contexto de su pareja estable:			X
	3.5 Quién reconoce que la frecuencia de las relaciones sexuales (Coito) con su pareja, están de acuerdo con sus niveles de satisfacción:			X
4. El Hogar	4.1 En su hogar la autoridad es ejercida principalmente por:			X

H=0
M=3
A=2

H=3
M=0
A=2

H=0
M=0
A=5

	4.2 Con respecto al sistema de vida familiar en cuanto a honorarios, normas, reglas, etc., las decisiones son tomadas principalmente por:			X	H=0 M=0 A=5
	4.3 Las decisiones importantes que involucran al grupo familiar como: planes futuros, educación de los hijos, etc., son tomadas principalmente por:			X	
	4.4 Con respecto a la realización de ritos familiares, como ceremonias, celebraciones, organización de eventos familiares, las decisiones son tomadas por:			X	
	4.5 Frente a situaciones familiares conflictivas, crisis accidentales o no normativas del ciclo vital familiar, la iniciativa para su solución, es de:			X	
5. Desarrollo personal	5.1 Quién reconoce tener absoluta independencia para participar en actividades extrafamiliares, como grupos recreacionales, organizaciones sociales, etc.:		X		H=0 M=2 A=3
	5.2 Quién reconoce tener absoluta independencia para relacionarse con la familia extensa y cultivar amistades:		X		
	5.3 Quién reconoce estar satisfecho en cuanto a la expresión de sus necesidades personales y cultivar sus propios intereses:			X	
	5.4 Quién reconoce tener absoluta independencia para canalizar sus motivaciones, cultivar su apariencia física y presentación personal:			X	
	5.5 Por último, en su opinión, en cuanto a la jerarquía de su familia, quién de los dos ejerce la autoridad y control interno:			X	

TEPF-2

1.	Familia con Estructura de Poder Machista	
2.	Familia con Estructura de Poder Matrifocal	
3.	Familia con Estructura de Poder Democratizante	X

H=3
M=5
A=17

Anexo 9 Instrumentos familia Kaira.

1. Entrevista semiestructurada.



1. ¿Considera usted que el hombre y la mujer deben tener responsabilidades en función de su género? ¿Por qué? Si de usted dependiera ¿Cómo realizaría la división de responsabilidades y cuidados al interior de la familia?

Pues yo opino que los dos por igual. ENTREVISTADOR: Entonces desde su punto de vista, no hay o no deberían haber tareas que sean asignadas por ejemplo, en un caso hipotético al él ser hombre o al ella ser mujer, usted se debe encargar de esto y usted de aquello. ENTREVISTADA: No.

2. ¿Usted cree que las tareas del hogar deben ser asignadas según el género de la persona? ¿Por qué? ¿Cómo debería la familia realizar esta división?

No. Pues dependiendo ósea porque si la mujer también trabaja y el hombre también, ósea se dividen como se puedan ayudar ambas personas, no porque sea mujer le toque lo de la casa o porque sea hombre le toque el trabajo nada más.

3. ¿Cuál cree que es la responsabilidad del hombre y de la mujer respecto a las labores domésticas, cuidados y economía del hogar?

Pues ambos por igual, porque si ambos se ayudan mejor.

4. En una familia es común que se presente el cuidado y crianza de hijos, así como el cuidado de familiares que lo requieran debido a un padecimiento clínico o condiciones específicas, desde su criterio ¿Quién debe asumir la crianza y cuidado de los hijos, además del cuidado de familiares que lo requieran? ¿Por qué?

Pues siempre he dicho que la mamá cría mejor a los niños, pero si, la mamá, sí.

ENTREVISTADOR: Usted refiere que las mamás crían mejor a los hijos ¿De dónde proviene ese pensamiento?

ENTREVISTADA: Pues, ósea, porque uno siempre le dedica más tiempo, ósea, está más pendiente, más todo.

5. Desde su punto de vista ¿Cómo deberían asumirse/distribuirse las responsabilidades económicas y domésticas de un hogar?

Pues ósea, eso es como te dije ahorita, si ambos trabajan, ambos se ayudan entre ellos mismos.

6. Al interior de su familia ¿Cómo se aborda este tema? ¿Cómo se distribuyen las responsabilidades del hogar? (Cuidados, tareas del hogar, contribuciones económicas).

Pues ahorita como yo soy la que está así criando los niños por decirlo así, él trabaja y yo soy la que me encargo del hogar y todas esas cosas.

7. ¿Cómo se diferencian las responsabilidades que asumen los miembros de su familia? Es decir, entre usted y su pareja, sus hijos, etc.

Él trabaja, y, por ejemplo, yo pongo también a los niños a que vayan aprendiendo a ayudar, así sean niños a que hagan los deberes también de la casa lo que les corresponde a ellos, por ejemplo, sus juguetes, recogerlos y cosas, así pues. ENTREVISTADOR: ¿Al interior de su familia el que su pareja se encargue de la parte económica y usted de la parte de la crianza de los niños, se da a través de un diálogo, por así decirlo ustedes se sentaron a tener esa conversación o lo infirieron o simplemente sucedió o cómo fue ese proceso? ENTREVISTADA: Ósea, mientras tanto como los niños están pequeños y, por ejemplo, el más pequeño todavía toma tética y eso entonces quedamos de acuerdo en que él trabaja y yo me quedaba aquí en la casa y eso pues.

8. ¿Cómo se distribuían las responsabilidades del hogar en su familia cuando usted era un niño(a)? (Cuidados, tareas del hogar, contribuciones económicas).

Pues ambos trabajaban, ENTREVISTADOR: Lo que son las tareas del hogar ¿Cómo las realizaban? ENTREVISTADA: Pues ahí si era más mi mamá, pero ambos también se ayudaban, ENTREVISTADOR: ¿De alguna manera era responsabilidad en mayor medida de su mamá las tareas del hogar o en menor medida? ENTREVISTADA: Un poquito en mayor medida ella, porque mi papá si trabajaba más, era medio tiempo de mamá entonces por eso era más.

9. ¿Qué entiende usted por “trabajo doméstico no remunerado”? ¿Conocía el término “trabajo doméstico no remunerado”? Desde su experiencia ¿Quién asume este rol al interior de la familia?

Ósea que el trabajo de la casa sin pago, pues eso, que sin pago ¿Sí es eso? Si. Yo (respondiendo a quien asume el rol).

10. ¿Cuál diría usted que es la contribución que se realiza en un hogar a través del trabajo doméstico no remunerado? (Desarrollo de tareas del hogar y cuidados que no reciben retribución económica pero que contribuyen a la economía del hogar).

¿A qué te refieres con contribución? ENTREVISTADOR: Puede verse, por ejemplo, una trabajadora doméstica en Colombia tiene las prestaciones legales mínimas que tiene cualquier otro trabajador que está afiliado a salud, pensión; el trabajo doméstico no remunerado hace alusión a ese mismo tipo de labor solo que no recibe un pago porque es la responsabilidad que hay al interior de cada hogar, a usted y a cualquier persona no se le va a pagar por tener limpia su casa y por realizar las responsabilidades de su casa, cuando es en otra casa, pues ya se habla de la retribución económica que establece la ley, entonces, entendiendo que eso es el trabajo doméstico no remunerado ¿Cómo contribuye al hogar el que una persona o varias personas del hogar se encarguen de esas responsabilidades? ENTREVISTADA: Ósea, es que sigo sin entender la pregunta. ENTREVISTADOR: Ok ¿Qué no entiende de la pregunta? ENTREVISTADA: Ósea ¿Qué me estás preguntando como tal ahí? ENTREVISTADOR: ¿Cuál es la contribución que realiza el trabajo doméstico no remunerado, el desarrollo de todas esas acciones al interior del hogar? ENTREVISTADA: Pues tener organizado el hogar y todo eso. ENTREVISTADOR: ¿A nivel económico como cree que contribuye? ENTREVISTADA: No pues mientras es el hogar de uno ¿Uno como exige

que le paguen a uno? ENTREVISTADOR: En realidad la pregunta va un poco enfocada precisamente a que en un ejemplo hipotético en la economía del hogar, quizás no se puedan permitir el tener a alguien que realice esas acciones, no pueden permitirse pagarle a alguien para realizar esas acciones; esa podría ser una de las contribuciones que hace esa acción del trabajo doméstico no remunerado, como se están encargando de suplir esas responsabilidades, se evitan ese gasto económico de suplir a alguien que realice esas acciones.

2. Test FACES III.

ESCALA DE COHESIÓN Y ADAPTABILIDAD FAMILIAR FACES III

Escriba en el espacio correspondiente a cada pregunta, la respuesta que usted elija, según el número indicado.

Kaira

- Nunca = 1
 Casi nunca = 2
 Algunas veces = 3
 Casi siempre = 4
 Siempre = 5

1.	Los miembros de la familia se apoyan entre si.	1 2 3 4 (5)
2.	En nuestra familia se toman en cuenta las sugerencias de los hijos para resolver los problemas.	1 2 (3) 4 5
3.	Aceptamos las amistades de los demás miembros de la familia.	1 2 3 4 (5)
4.	Los hijos pueden opinar en cuanto a su disciplina.	1 2 (3) 4 5
5.	Nos gusta convivir solamente con los familiares más cercanos.	1 2 3 4 (5)
6.	Cualquier miembro de la familia puede tomar autoridad.	(1) 2 3 4 5
7.	Nos sentimos más unidos entre nosotros que con personas que no son de la familia.	1 2 3 4 (5)
8.	La familia cambia el modo de hacer las cosas.	1 2 (3) 4 5
9.	Nos gusta pasar el tiempo libre en familia.	1 2 3 4 (5)
10.	Padres e hijos se ponen de acuerdo en relación con los castigos.	1 2 3 (4) 5
11.	Nos sentimos muy unidos.	1 2 3 4 (5)
12.	En nuestra familia los hijos toman decisiones.	(1) 2 3 4 5
13.	Cuando se toma una decisión importante toda la familia esta presente.	1 2 3 4 (5)
14.	En nuestra familia las reglas cambian.	1 2 (3) 4 5
15.	Con facilidad podemos planear actividades en familia.	1 2 3 4 (5)

16.	Intercambiamos los quehaceres del hogar entre nosotros.	1 2 (3) 4 5
17.	Consultamos unos a otros para tomar decisiones.	1 2 3 4 (5)
18.	En nuestra familia es difícil identificar quien tiene la autoridad.	(1) 2 3 4 5
19.	La unión familiar es muy importante.	1 2 3 4 (5)
20.	Es difícil decir quien hace las labores del hogar.	(1) 2 3 4 5

RESULTADOS COHESIÓN FAMILIAR, ADAPTABILIDAD Y TIPO DE FAMILIA

Puntaje	Cohesión	Adaptabilidad	Tipo de familia
10 a 34 puntos	No relacionada	Rígida (23)	Extrema X
35 a 40 puntos	Semi relacionada	Estructurada	Rango medio
41 a 45 puntos	Relacionados	Flexible	Equilibrada
46 a 50 puntos	Aglutinada (50)	Caótica	

Tipo de familia exacta	Rígida enredada / (aglutinada)
------------------------	-----------------------------------

3. Test de EPF.

Tarea

Test de estructura de poder familiar.

Áreas de poder.	Conductas: Toma de decisiones en las diferentes áreas de poder.	Hombre/ Padre.	Mujer/ Madre.	Ambos.
1. Los Hijos	1.1 Cuando los hijos desean realizar una actividad extrahogareña, generalmente solicitan autorización a:			X
	1.2 Respecto a la matrícula de los hijos en el colegio y el cumplimiento del rol de apoderado, la responsabilidad exclusiva es de:		X	:
	1.3 La responsabilidad de llevar los hijos al control médico en el consultorio es de:			X
	1.4 El control disciplinario de los hijos, aplicación de sanciones, generalmente es realizado por:			X
	1.5 Por lo general, los hijos confidencian sus problemas y necesidades a:		X	
2. El Dinero	2.1 El dinero es aportado principalmente por:	X		
	2.2 El dinero es administrado principalmente por:			X
	2.3 La capacidad de ahorro es exclusiva de:			X
	2.4 La dependencia económica para gastos personales es de:	X		
	2.5 Quién reconoce tener independencia para reincorporarse a la actividad laboral:			A
3. El Sexo	3.1 El tamaño de la familia y la decisión de anticoncepción en la pareja ha sido responsabilidad de:			X
	3.2 Por lo general, la iniciativa en la relación sexual (Coito) es de:			X
	3.3 Quién reconoce que la experiencia sexual con su pareja, en general es adecuada, de acuerdo con su nivel de satisfacción:			X
	3.4 Quién reconoce el sostenimiento de relaciones extramatrimoniales o fuera del contexto de su pareja estable:			X
	3.5 Quién reconoce que la frecuencia de las relaciones sexuales (Coito) con su pareja, están de acuerdo con sus niveles de satisfacción:			X
4. El Hogar	4.1 En su hogar la autoridad es ejercida principalmente por:			X

H=0
M=2
A=3

H=2
M=0
A=3

H=0
M=0
A=5

	4.2 Con respecto al sistema de vida familiar en cuanto a honorarios, normas, reglas, etc., las decisiones son tomadas principalmente por:			X	H=0 M=0 A=5
	4.3 Las decisiones importantes que involucran al grupo familiar como: planes futuros, educación de los hijos, etc., son tomadas principalmente por:			X	
	4.4 Con respecto a la realización de ritos familiares, como ceremonias, celebraciones, organización de eventos familiares, las decisiones son tomadas por:			X	
	4.5 Frente a situaciones familiares conflictivas, crisis accidentales o no normativas del ciclo vital familiar, la iniciativa para su solución, es de:			X	
5. Desarrollo personal	5.1 Quién reconoce tener absoluta independencia para participar en actividades extrafamiliares, como grupos recreacionales, organizaciones sociales, etc.:		X		H=1 M=1 A=3
	5.2 Quién reconoce tener absoluta independencia para relacionarse con la familia extensa y cultivar amistades:			X	
	5.3 Quién reconoce estar satisfecho en cuanto a la expresión de sus necesidades personales y cultivar sus propios intereses:			X	
	5.4 Quién reconoce tener absoluta independencia para canalizar sus motivaciones, cultivar su apariencia física y presentación personal:	X			
	5.5 Por último, en su opinión, en cuanto a la jerarquía de su familia, quién de los dos ejerce la autoridad y control interno:				

TEPF-2

1.	Familia con Estructura de Poder Machista	
2.	Familia con Estructura de Poder Matrifocal	
3.	Familia con Estructura de Poder Democratizante	X

H = 3

M = 3

A = 19

Anexo 10 Instrumentos familia Leidy.

1. Entrevista semiestructurada.



1. ¿Considera usted que el hombre y la mujer deben tener responsabilidades en función de su género? ¿Por qué? Si de usted dependiera ¿Cómo realizaría la división de responsabilidades y cuidados al interior de la familia?
Pues sí, de un 50% y un 50%, ósea la mitad, las cosas por mitad en el hogar, pues, el sustento, el pagar los recibos, las cosas que se hacen en una casa, todo por mitad. Porque están los dos contribuyendo equitativamente para la casa, para el hogar, para la familia. (refiere que así debe ser en todas las familias).
2. ¿Usted cree que las tareas del hogar deben ser asignadas según el género de la persona? ¿Por qué? ¿Cómo debería la familia realizar esta división?
(Refiere que opina lo mismo que respondió en la pregunta anterior).
3. ¿Cuál cree que es la responsabilidad del hombre y de la mujer respecto a las labores domésticas, cuidados y economía del hogar?
No, debe ser igual.
4. En una familia es común que se presente el cuidado y crianza de hijos, así como el cuidado de familiares que lo requieran debido a un padecimiento clínico o condiciones específicas, desde su criterio ¿Quién debe asumir la crianza y cuidado de los hijos, además del cuidado de familiares que lo requieran? ¿Por qué?
Dependiendo, todo dependiendo, porque si, pongamos, ahorita quien trabaja es mi esposo, entonces yo me quedo en la casa colaborando con las cosas de la casa, pero por circunstancias X o Y él llega a no tener trabajo y yo llego a tener trabajo pues a él le correspondería lo que yo hacía en el hogar y ayudar con la crianza de las niñas.
5. Desde su punto de vista ¿Cómo deberían asumirse/distribuirse las responsabilidades económicas y domésticas de un hogar?
(Refiere la misma respuesta que dio en la primera pregunta, un 50/50).

6. Al interior de su familia ¿Cómo se aborda este tema? ¿Cómo se distribuyen las responsabilidades del hogar? (Cuidados, tareas del hogar, contribuciones económicas).
Pues ahorita yo soy la que me encargo en la casa y él es el que trabaja,
ENTREVISTADOR: Y por ejemplo en algún momento ¿Ustedes han tenido esas conversaciones o no lo conversan o cómo llegan a esas conclusiones? ENTREVISTADA:
Pues no, no se llegaron a esas conclusiones así lo decidió él, así se dieron las cosas.
ENTREVISTADOR: Y ¿Usted cree que, por ejemplo, en el caso de ser necesario habría el espacio para dialogar eso? ENTREVISTADA: Pues sí.
7. ¿Cómo se diferencian las responsabilidades que asumen los miembros de su familia? Es decir, entre usted y su pareja, sus hijos, etc.
Pues él es el que trabaja para pagar todo en la casa. ENTREVISTADOR: ¿Él se encarga de la responsabilidad económica en su totalidad y usted se encarga de las responsabilidades del hogar en su totalidad? ENTREVISTADA: Sí.
8. ¿Cómo se distribuían las responsabilidades del hogar en su familia cuando usted era un niño(a)? (Cuidados, tareas del hogar, contribuciones económicas).
Pues como los dos eran educadores, los dos trabajaban, pero como el horario de mi papá era más flexible él llegaba y hacía el almuerzo, entonces a mi mamá le correspondía hacer la cena, y tenían una muchacha que hacía el oficio.
9. ¿Qué entiende usted por “trabajo doméstico no remunerado”? ¿Conocía el término “trabajo doméstico no remunerado”? Desde su experiencia ¿Quién asume este rol al interior de la familia?
Pues lo que hacemos nosotras las mamás, porque nosotras nos encargamos de criar, de cuidar, de cocinar, y no no lo, sí lo agradecen, pero no nos dan una comisión, no nos pagan. Soy yo quien tiene ese rol.
10. ¿Cuál diría usted que es la contribución que se realiza en un hogar a través del trabajo doméstico no remunerado? (Desarrollo de tareas del hogar y cuidados que no reciben retribución económica pero que contribuyen a la economía del hogar). ¿Ósea que nos deberían de pagar? ENTREVISTADOR: Usted se encarga de todas esas responsabilidades, verdad, que implican un esfuerzo, trabajo, tiempo, entonces, a través de esas acciones que usted realiza ¿Cómo se contribuye al hogar? ENTREVISTADA:
Pues yo estoy teniendo todo el hogar listo, ósea lo que se debe de hacer, cuidar los niños,

hacer la comida, tener todo limpio, la losa, la ropa, esa es mi contribución, lo que yo estoy aportando.

2. Test FACES III.

ESCALA DE COHESIÓN Y ADAPTABILIDAD FAMILIAR FACES III

Escriba en el espacio correspondiente a cada pregunta, la respuesta que usted elija, según el número indicado.

- Nunca = 1
 Casi nunca = 2
 Algunas veces = 3
 Casi siempre = 4
 Siempre = 5

Leidy

1.	Los miembros de la familia se apoyan entre si.	1 2 3 4 (5)
2.	En nuestra familia se toman en cuenta las sugerencias de los hijos para resolver los problemas.	1 2 3 4 (5)
3.	Aceptamos las amistades de los demás miembros de la familia.	1 2 3 4 (5)
4.	Los hijos pueden opinar en cuanto a su disciplina.	1 2 3 4 (5)
5.	Nos gusta convivir solamente con los familiares más cercanos.	1 2 3 4 (5)
6.	Cualquier miembro de la familia puede tomar autoridad.	(1) 2 3 4 5
7.	Nos sentimos más unidos entre nosotros que con personas que no son de la familia.	1 2 (3) 4 5
8.	La familia cambia el modo de hacer las cosas.	(1) 2 3 4 5
9.	Nos gusta pasar el tiempo libre en familia.	1 2 3 4 (5)
10.	Padres e hijos se ponen de acuerdo en relación con los castigos.	(1) 2 3 4 5
11.	Nos sentimos muy unidos.	1 2 3 (4) 5
12.	En nuestra familia los hijos toman decisiones.	1 2 (3) 4 5
13.	Cuando se toma una decisión importante toda la familia esta presente.	1 2 (3) 4 5
14.	En nuestra familia las reglas cambian.	1 2 3 (4) 5
15.	Con facilidad podemos planear actividades en familia.	1 2 3 4 (5)

16.	Intercambiamos los quehaceres del hogar entre nosotros.	(1) 2 3 4 5
17.	Consultamos unos a otros para tomar decisiones.	1 2 (3) 4 5
18.	En nuestra familia es difícil identificar quien tiene la autoridad.	(1) 2 3 4 5
19.	La unión familiar es muy importante.	1 2 3 4 (5)
20.	Es difícil decir quien hace las labores del hogar.	(1) 2 3 4 5

RESULTADOS COHESIÓN FAMILIAR, ADAPTABILIDAD Y TIPO DE FAMILIA

Puntaje	Cohesión	Adaptabilidad	Tipo de familia
10 a 34 puntos	No relacionada	Rígida (23)	Extrema
35 a 40 puntos	Semi relacionada	Estructurada	Rango medio X
41 a 45 puntos	Relacionados (43)	Flexible	Equilibrada
46 a 50 puntos	Aglutinada	Caótica	

Tipo de familia exacta	Rígida relacionados / (unida)
------------------------	-------------------------------

3. Test de EPF.

lady.

Test de estructura de poder familiar.

Áreas de poder.	Conductas: Toma de decisiones en las diferentes áreas de poder.	Hombre/ Padre.	Mujer/ Madre.	Ambos.
1. Los Hijos	1.1 Cuando los hijos desean realizar una actividad extrahogareña, generalmente solicitan autorización a:		X	
	1.2 Respecto a la matrícula de los hijos en el colegio y el cumplimiento del rol de apoderado, la responsabilidad exclusiva es de:		X	
	1.3 La responsabilidad de llevar los hijos al control médico en el consultorio es de:		X	
	1.4 El control disciplinario de los hijos, aplicación de sanciones, generalmente es realizado por:			X
	1.5 Por lo general, los hijos confidencian sus problemas y necesidades a:		X	
2. El Dinero	2.1 El dinero es aportado principalmente por:	X		
	2.2 El dinero es administrado principalmente por:	X		
	2.3 La capacidad de ahorro es exclusiva de:		X	
	2.4 La dependencia económica para gastos personales es de:	X		
	2.5 Quién reconoce tener independencia para reincorporarse a la actividad laboral:			X
3. El Sexo	3.1 El tamaño de la familia y la decisión de anticoncepción en la pareja ha sido responsabilidad de:			X
	3.2 Por lo general, la iniciativa en la relación sexual (Coito) es de:			X
	3.3 Quién reconoce que la experiencia sexual con su pareja, en general es adecuada, de acuerdo con su nivel de satisfacción:			X
	3.4 Quién reconoce el sostenimiento de relaciones extramatrimoniales o fuera del contexto de su pareja estable:			X
	3.5 Quién reconoce que la frecuencia de las relaciones sexuales (Coito) con su pareja, están de acuerdo con sus niveles de satisfacción:			X
4. El Hogar	4.1 En su hogar la autoridad es ejercida principalmente por:	X		

H=0
 M=4
 A=2

H=3
 M=1
 A=2

H=0
 M=0
 A=5

	4.2 Con respecto al sistema de vida familiar en cuanto a honorarios, normas, reglas, etc., las decisiones son tomadas principalmente por:	X			H=4 M=1 A=0
	4.3 Las decisiones importantes que involucran al grupo familiar como: planes futuros, educación de los hijos, etc., son tomadas principalmente por:	X			
	4.4 Con respecto a la realización de ritos familiares, como ceremonias, celebraciones, organización de eventos familiares, las decisiones son tomadas por:	X			
	4.5 Frente a situaciones familiares conflictivas, crisis accidentales o no normativas del ciclo vital familiar, la iniciativa para su solución, es de:		X		
5. Desarrollo personal	5.1 Quién reconoce tener absoluta independencia para participar en actividades extrafamiliares, como grupos recreacionales, organizaciones sociales, etc.:		X		H=1 M=4 A=0
	5.2 Quién reconoce tener absoluta independencia para relacionarse con la familia extensa y cultivar amistades:		X		
	5.3 Quién reconoce estar satisfecho en cuanto a la expresión de sus necesidades personales y cultivar sus propios intereses:		X		
	5.4 Quién reconoce tener absoluta independencia para canalizar sus motivaciones, cultivar su apariencia física y presentación personal:		X		
	5.5 Por último, en su opinión, en cuanto a la jerarquía de su familia, quién de los dos ejerce la autoridad y control interno:	X			

TEPF-2

1.	Familia con Estructura de Poder Machista	
2.	Familia con Estructura de Poder Matrifocal	X
3.	Familia con Estructura de Poder Democratizante	

H= 8
M= 10
A= 7

Anexo 11 Instrumentos familia Linda.

1. Entrevista semiestructurada.



1. ¿Considera usted que el hombre y la mujer deben tener responsabilidades en función de su género? ¿Por qué? Si de usted dependiera ¿Cómo realizaría la división de responsabilidades y cuidados al interior de la familia?

SÍ, ENTREVISTADOR: ¿Cuáles serían esas responsabilidades? ENTREVISTADA: Hm, pues, como dijera, la responsabilidad mía son mis hijas, estar en la casa, estar pendiente de ellas, cuidarlas, y la de mi marido pues salir a trabajar para poder darnos el alimento a nosotros.

No pues yo estoy pensando en meterme a estudiar en el SENA eso de enfermera para colaborarle a él porque siempre le va duro a él y para que sea él solo no, entre los dos nos colaboramos porque ya son dos bebés.

2. ¿Usted cree que las tareas del hogar deben ser asignadas según el género de la persona? ¿Por qué? ¿Cómo debería la familia realizar esta división?

No, ambos, por mismo, como le dijera yo, ambos hacer el esfuerzo de asumir cargas iguales en las tareas domésticas.

3. ¿Cuál cree que es la responsabilidad del hombre y de la mujer respecto a las labores domésticas, cuidados y economía del hogar?

Pues, la verdad no sé, ENTREVISTADOR: ¿Me puede indicar que parte no comprende para yo poder aclarar? ENTREVISTADA: No, pues yo veo que es igual la labor de la mujer al hombre. ENTREVISTADOR: ¿Respecto a esas funciones que deben cumplir en el hogar? ENTREVISTADA: Sí, porque un hombre también puede colaborar, agarrar una escoba, hacer una arepa, o así, también puede colaborar.

4. En una familia es común que se presente el cuidado y crianza de hijos, así como el cuidado de familiares que lo requieran debido a un padecimiento clínico o condiciones

específicas, desde su criterio ¿Quién debe asumir la crianza y cuidado de los hijos, además del cuidado de familiares que lo requieran? ¿Por qué?

Pues yo soy la que siempre vivo pendiente, yo como la mamá de ellas vivo pendiente mucho en eso. ENTREVISTADOR: Y ¿Usted qué opina acerca de eso, de que sea usted la que siempre está como encargada de hacer ese rol o de cumplir ese rol en su familia?

ENTREVISTADA: No opino nada así, a mí me parece bien estar pendiente de mis hijas y del cuidado de ellas.

5. Desde su punto de vista ¿Cómo deberían asumirse/distribuirse las responsabilidades económicas y domésticas de un hogar?

Pues, sentándonos a hablar, dialogar cómo vamos a acomodar las cosas, usted hace esto, yo hago esto, organizarnos lo más pronto posible para que no vaya a haber dificultades.

6. Al interior de su familia ¿Cómo se aborda este tema? ¿Cómo se distribuyen las responsabilidades del hogar? (Cuidados, tareas del hogar, contribuciones económicas).

Pues la responsabilidad mía es: madrugo temprano a hacerle su lonche, que yo le hago desayuno y almuerzo, él se va a trabajar y en la tarde le tengo el cafecito y mi responsabilidad estar pendiente de mis hijas, cuidarlas, el oficio de la casa.

ENTREVISTADOR: Y entonces la responsabilidad de él entiendo yo sería el enfoque económico ¿Verdad? ENTREVISTADA: El trabajo, sí, el económico.

7. ¿Cómo se diferencian las responsabilidades que asumen los miembros de su familia? Es decir, entre usted y su pareja, sus hijos, etc.

Ya respondida anteriormente.

8. ¿Cómo se distribuían las responsabilidades del hogar en su familia cuando usted era un niño(a)? (Cuidados, tareas del hogar, contribuciones económicas).

Pues la verdad esa pregunta está difícil para mí porque mi mamá falleció en el parto mío, mi papá me dejó con mi abuelita, mi abuelita fue la que se hizo cargo de mí, ella tiene bastante edad ya, ella vivía conmigo aquí haya, un lado en otro, en médico, todo eso, entonces, no conviví con mi papá, ni con mi mamá, conviví fue con mi abuelita.

ENTREVISTADOR: Lamentamos oír esa pérdida, y si la pregunta le resultó incómoda, por lo tanto, queremos replantearle la pregunta entendiend o que su infancia la vivió con su abuela, sobre todo, entonces, por ejemplo, en el caso de sus abuelos, en el caso de que hay convivido con ambos, o sino con su abuela, entonces ¿Cómo eran esas tareas del

hogar, ella las asumía? ENTREVISTADA: Pues no, mi abuelita me enseñó a cocinar a que le ayudara, yo le hacía los mandados ella a veces hacía el desayuno y yo el almuerzo, ella barría y yo trapeaba, porque pues, ellas estaba muy abuelita y yo tenía que colaborarle yo ya estaba grande, entonces. ENTREVISTADOR: Y, por ejemplo, sin ánimo de ser inoportunos o algo así, en el caso de su abuela ¿Qué rol cumplía su abuelo, él estaba presente o no estaba presente? Entrevistada: No, mi abuelito nunca estuvo presente, solo vivíamos las dos solas.

9. ¿Qué entiende usted por “trabajo doméstico no remunerado”? ¿Conocía el término “trabajo doméstico no remunerado”? Desde su experiencia ¿Quién asume este rol al interior de la familia?

Pues no lo había escuchado.

10. ¿Cuál diría usted que es la contribución que se realiza en un hogar a través del trabajo doméstico no remunerado? (Desarrollo de tareas del hogar y cuidados que no reciben retribución económica pero que contribuyen a la economía del hogar).

ENTREVISTADOR: El trabajo doméstico no remunerado hace alusión a lo que son las responsabilidades en el interior del hogar, que no reciben retribución económica, es decir un salario porque están siendo realizadas al interior de su hogar, se entiende desde la parte de la normativa y la legalidad que es responsabilidad de cada familia encargarse de esos aspectos, entonces, el trabajo doméstico remunerado que son las mismas tareas del hogar, es cuando las realiza una persona fuera de su hogar o de su casa por así decirlo, que es donde ya tiene todas las prestaciones legales porque es un trabajo más, entonces el trabajo doméstico no remunerado es exactamente lo mismo, solo que al ser al interior de su propia casa pues es una responsabilidad que es suya, y cuando digo eso no lo digo enfocado a la mujer y al género femenino sino a la familia como tal, es una responsabilidad de la familia, entonces, entendiendo que el trabajo doméstico no remunerado son todas esas acciones que usted ya realiza ¿Cuáles cree usted que son las principales retribuciones económicas o las principales contribuciones que tiene ese trabajo que usted realiza para su casa, para su hogar, para su familia? ENTREVISTADA: Pues, más que todo el respeto de la pareja, eh, respeto en el hogar, no tratarnos mal, no sé, la convivencia.

2. Test FACES III.

ESCALA DE COHESIÓN Y ADAPTABILIDAD FAMILIAR FACES III

Escriba en el espacio correspondiente a cada pregunta, la respuesta que usted elija, según el número indicado.

- Nunca = 1
 Casi nunca = 2
 Algunas veces = 3
 Casi siempre = 4
 Siempre = 5

Linda

1.	Los miembros de la familia se apoyan entre si.	1 2 3 4 (5)
2.	En nuestra familia se toman en cuenta las sugerencias de los hijos para resolver los problemas.	1 2 (3) 4 5
3.	Aceptamos las amistades de los demás miembros de la familia.	1 2 (3) 4 5
4.	Los hijos pueden opinar en cuanto a su disciplina.	1 2 (3) 4 5
5.	Nos gusta convivir solamente con los familiares más cercanos.	1 2 3 4 (5)
6.	Cualquier miembro de la familia puede tomar autoridad.	(1) 2 3 4 5
7.	Nos sentimos más unidos entre nosotros que con personas que no son de la familia.	1 2 (3) 4 5
8.	La familia cambia el modo de hacer las cosas.	(1) 2 3 4 5
9.	Nos gusta pasar el tiempo libre en familia.	1 2 3 4 (5)
10.	Padres e hijos se ponen de acuerdo en relación con los castigos.	1 2 3 4 (5)
11.	Nos sentimos muy unidos.	1 2 3 4 (5)
12.	En nuestra familia los hijos toman decisiones.	1 2 3 4 (5)
13.	Cuando se toma una decisión importante toda la familia esta presente.	(1) 2 3 4 5
14.	En nuestra familia las reglas cambian.	(1) 2 3 4 5
15.	Con facilidad podemos planear actividades en familia.	1 2 3 (4) 5

16.	Intercambiamos los quehaceres del hogar entre nosotros.	(1) 2 3 4 5
17.	Consultamos unos a otros para tomar decisiones.	1 2 3 (4) 5
18.	En nuestra familia es difícil identificar quien tiene la autoridad.	1 2 (3) 4 5
19.	La unión familiar es muy importante.	1 2 3 4 (5)
20.	Es difícil decir quien hace las labores del hogar.	(1) 2 3 4 5

RESULTADOS COHESIÓN FAMILIAR, ADAPTABILIDAD Y TIPO DE FAMILIA

Puntaje	Cohesión	Adaptabilidad	Tipo de familia
10 a 34 puntos	No relacionada	Rígida (24)	Extrema
35 a 40 puntos	Semi relacionada (40)	Estructurada	Rango medio X
41 a 45 puntos	Relacionados	Flexible	Equilibrada
46 a 50 puntos	Aglutinada	Caótica	

Tipo de familia exacta	Rígida Semi relacionada / (separada)
------------------------	--------------------------------------

3. Test de EPF.

Linda

Test de estructura de poder familiar.

Áreas de poder.	Conductas: Toma de decisiones en las diferentes áreas de poder.	Hombre/ Padre.	Mujer/ Madre.	Ambos.
1. Los Hijos	1.1 Cuando los hijos desean realizar una actividad extrahogareña, generalmente solicitan autorización a:			X
	1.2 Respecto a la matrícula de los hijos en el colegio y el cumplimiento del rol de apoderado, la responsabilidad exclusiva es de:		X	
	1.3 La responsabilidad de llevar los hijos al control médico en el consultorio es de:			X
	1.4 El control disciplinario de los hijos, aplicación de sanciones, generalmente es realizado por:			X
	1.5 Por lo general, los hijos confidencian sus problemas y necesidades a:		X	
2. El Dinero	2.1 El dinero es aportado principalmente por:	X		
	2.2 El dinero es administrado principalmente por:	X		
	2.3 La capacidad de ahorro es exclusiva de:		X	
	2.4 La dependencia económica para gastos personales es de:			X
	2.5 Quién reconoce tener independencia para reincorporarse a la actividad laboral:		X	
3. El Sexo	3.1 El tamaño de la familia y la decisión de anticoncepción en la pareja ha sido responsabilidad de:			X
	3.2 Por lo general, la iniciativa en la relación sexual (Coito) es de:			X
	3.3 Quién reconoce que la experiencia sexual con su pareja, en general es adecuada, de acuerdo con su nivel de satisfacción:			X
	3.4 Quién reconoce el sostenimiento de relaciones extramatrimoniales o fuera del contexto de su pareja estable:	X		
	3.5 Quién reconoce que la frecuencia de las relaciones sexuales (Coito) con su pareja, están de acuerdo con sus niveles de satisfacción:			X
4. El Hogar	4.1 En su hogar la autoridad es ejercida principalmente por:			X

H=0
 M=2
 A=3

H=2
 M=2
 A=1

H=1
 M=0
 A=4

	4.2 Con respecto al sistema de vida familiar en cuanto a honorarios, normas, reglas, etc., las decisiones son tomadas principalmente por:		X		H=0 M=2 A=3
	4.3 Las decisiones importantes que involucran al grupo familiar como: planes futuros, educación de los hijos, etc., son tomadas principalmente por:		X		
	4.4 Con respecto a la realización de ritos familiares, como ceremonias, celebraciones, organización de eventos familiares, las decisiones son tomadas por:			X	
	4.5 Frente a situaciones familiares conflictivas, crisis accidentales o no normativas del ciclo vital familiar, la iniciativa para su solución, es de:			X	
5. Desarrollo personal	5.1 Quién reconoce tener absoluta independencia para participar en actividades extrafamiliares, como grupos recreacionales, organizaciones sociales, etc.:			X	H=0 M=1 A=4
	5.2 Quién reconoce tener absoluta independencia para relacionarse con la familia extensa y cultivar amistades:			X	
	5.3 Quién reconoce estar satisfecho en cuanto a la expresión de sus necesidades personales y cultivar sus propios intereses:		X		
	5.4 Quién reconoce tener absoluta independencia para canalizar sus motivaciones, cultivar su apariencia física y presentación personal:			X	
	5.5 Por último, en su opinión, en cuanto a la jerarquía de su familia, quién de los dos ejerce la autoridad y control interno:			X	

TEPF-2

1.	Familia con Estructura de Poder Machista	
2.	Familia con Estructura de Poder Matrifocal	
3.	Familia con Estructura de Poder Democratizante	X

$$H = 3$$

$$M = 7$$

$$A = 15$$

Anexo 12 Instrumentos familia Maritza.

1. Entrevista semiestructurada.



1. ¿Considera usted que el hombre y la mujer deben tener responsabilidades en función de su género? ¿Por qué? Si de usted dependiera ¿Cómo realizaría la división de responsabilidades y cuidados al interior de la familia?

Sí, porque mientras cada uno tenga una responsabilidad siempre y cuando sea dentro del hogar o la parte en que se maneje, la responsabilidad ayuda a que se mantenga nivelado la parte de cada quien.

Si de mí dependiera yo sería equitativa, eh respecto de, por ejemplo, soy de las que cada uno debe tener sus ingresos, soy partidaria de que si él compra una cosa yo puedo colaborar con otra más, soy partidaria más como de un 50/50, pero en responsabilidades en cuanto la economía de la casa a veces soy partidaria más del 60/40, 60 él, 40 mi persona.

2. ¿Usted cree que las tareas del hogar deben ser asignadas según el género de la persona? ¿Por qué? ¿Cómo debería la familia realizar esta división?

Hm, sí y no, pueden ser asignadas por género siempre y cuando los dos tengan disponibilidad de tiempo, porque no puedo forzar cuando no hay disponibilidad de tiempo y cuando la persona tiene un trabajo que genera más cansancio que el de uno, si tiene la posibilidad y la necesidad de colaborar sí, pero no siendo, recargando mucho peso, siempre y cuando no tenga el mismo espacio que tiene la persona.

Pues como le digo, dependiendo del espacio de tiempo que maneje la persona, y no tanto el espacio de tiempo sino el tipo de trabajo que maneje, porque a veces el hombre consta de trabajar más duro que la mujer, entonces consta de que si somos equitativos, el trabajo asignado dentro de la casa debe ser un poco menos cansador que el trabajo que tiene por fuera de la casa.

3. ¿Cuál cree que es la responsabilidad del hombre y de la mujer respecto a las labores domésticas, cuidados y economía del hogar?

Pues en la responsabilidad de las labores domésticas del hombre y la mujer, en cuanto al hombre más que todo que la labor doméstica sea tener limpios su ropa interior, es como la más, la mujer, pues más que todo es el aseo diario y el lavar la ropa que es lo que más; y en cuanto a la economía del hogar se puede balancear.

4. En una familia es común que se presente el cuidado y crianza de hijos, así como el cuidado de familiares que lo requieran debido a un padecimiento clínico o condiciones específicas, desde su criterio ¿Quién debe asumir la crianza y cuidado de los hijos, además del cuidado de familiares que lo requieran? ¿Por qué?

Hm, ambos, siempre he dicho que el cuidado y la crianza es de ambos, tanto el papá como la mamá, mientras los dos apoyen el uno en el otro la decisión, el cuidado y la crianza es más fácil y llevadera, cuando a un niño se le enseña desde pequeño quien es el responsable, que hace el papá, que hace la mamá, pero ve que los dos compagan en su cuidado y crianza considero que es un buen punto de vista y una muy buena decisión para sacar adelante.

5. Desde su punto de vista ¿Cómo deberían asumirse/distribuirse las responsabilidades económicas y domésticas de un hogar?

Bueno, la responsabilidad económica desde mi punto de vista dependiendo del trabajo de las personas, entonces, yo digo que la responsabilidad económica, si los dos manejan, los dos trabajan, considero que el hombre debe manejar la parte del mercado y un recibo, y pues la otra persona puede pagar depende de la cantidad de recibos que tengan, si tiene 3 o 4 pues deberían ya ahí dividirse, yo diría que ya la parte del mercado si ya debería estar a cargo de una sola persona, y en la parte doméstica como se lo dije hace rato, es acorde a como la persona, más que todo el hombre, la persona de género masculino maneje un trabajo, porque si es un trabajo en el que no se desgasta mucho pues puede colaborar un poquito más, adicional, si llega temprano puede colabora con algo mientras la otra persona llega o viceversa.

6. Al interior de su familia ¿Cómo se aborda este tema? ¿Cómo se distribuyen las responsabilidades del hogar? (Cuidados, tareas del hogar, contribuciones económicas).

En mi casa, al interior de ella bueno, por ejemplo, mi persona, yo solo pago el recibo de la luz y de la parabólica, él hace el mercado y paga el recibo del agua, en cuanto a lo de la niña también nos dividimos, yo, compro los zapatos, por ejemplo, este año me tocó comprar zapato blanco y negro y él compró los uniformes.

7. ¿Cómo se diferencian las responsabilidades que asumen los miembros de su familia? Es decir, entre usted y su pareja, sus hijos, etc.

Pues como tenemos una sola, la responsabilidad que se asume con ella es equitativa, si él se la lleva, él responde por el cuidado de ella, si sale con ambos él está pendiente, yo estoy pendiente, entonces, vamos, así como equiparando 50/50.

8. ¿Cómo se distribuían las responsabilidades del hogar en su familia cuando usted era un niño(a)? (Cuidados, tareas del hogar, contribuciones económicas).

Buena la pregunta, eh, cuando yo era niña, pues la responsabilidad iba más sobre mi mamá, pero entonces éramos como más sueltas en el sentido de las tareas del hogar, pues ella las distribuía, en la parte económica ella era la que manejaba la economía, pues ella también trabajaba, mi papá también, pero entonces ella era la que nos manejaba la economía.

9. ¿Qué entiende usted por “trabajo doméstico no remunerado”? ¿Conocía el término “trabajo doméstico no remunerado”? Desde su experiencia ¿Quién asume este rol al interior de la familia?

Si conozco el término, hm, pues, lo asumo yo, porque soy quien me encargo de la casa, soy quien hago el aseo, quien lava, aunque en algunas veces se consigue una persona para que nos haga lo de la lavada de la ropa, es él quien paga ese rol, pero en el caso en que no, lo hago yo, lo asumo soy yo.

10. ¿Cuál diría usted que es la contribución que se realiza en un hogar a través del trabajo doméstico no remunerado? (Desarrollo de tareas del hogar y cuidados que no reciben retribución económica pero que contribuyen a la economía del hogar). Pues yo diría que la contribución más grande es el apoyo mutuo, el apoyo en ayudar a colaborar bien sea con la lavada, bien sea con el aseo, bien sea con la limpieza de la cocina, eh, eso sería como la contribución más grande, que aprendan a manejar y que si ellos llegaron y uno está ocupado pues que colaboren por lo menos en algo, si, uno entiende a veces que

están demasiado cansados, pero la contribución sería que colaboraran en el momento indicado.

2. Test FACES III.

ESCALA DE COHESIÓN Y ADAPTABILIDAD FAMILIAR FACES III

Escriba en el espacio correspondiente a cada pregunta, la respuesta que usted elija, según el número indicado.

Mariela

- Nunca = 1
 Casi nunca = 2
 Algunas veces = 3
 Casi siempre = 4
 Siempre = 5

1.	Los miembros de la familia se apoyan entre si.	1 2 3 4 (5)
2.	En nuestra familia se toman en cuenta las sugerencias de los hijos para resolver los problemas.	1 2 (3) 4 5
3.	Aceptamos las amistades de los demás miembros de la familia.	1 2 3 4 (5)
4.	Los hijos pueden opinar en cuanto a su disciplina.	1 2 (3) 4 5
5.	Nos gusta convivir solamente con los familiares más cercanos.	1 2 3 4 (5)
6.	Cualquier miembro de la familia puede tomar autoridad.	(1) 2 3 4 5
7.	Nos sentimos más unidos entre nosotros que con personas que no son de la familia.	1 2 3 4 (5)
8.	La familia cambia el modo de hacer las cosas.	1 2 3 4 (5)
9.	Nos gusta pasar el tiempo libre en familia.	1 2 3 4 (5)
10.	Padres e hijos se ponen de acuerdo en relación con los castigos.	1 2 3 4 (5)
11.	Nos sentimos muy unidos.	1 2 3 4 (5)
12.	En nuestra familia los hijos toman decisiones.	1 2 (3) 4 5
13.	Cuando se toma una decisión importante toda la familia esta presente.	1 2 3 4 (5)
14.	En nuestra familia las reglas cambian.	1 2 3 4 (5)
15.	Con facilidad podemos planear actividades en familia.	1 2 3 4 (5)

16.	Intercambiamos los quehaceres del hogar entre nosotros.	1 2 (3) 4 5
17.	Consultamos unos a otros para tomar decisiones.	1 2 3 4 (5)
18.	En nuestra familia es difícil identificar quien tiene la autoridad.	(1) 2 3 4 5
19.	La unión familiar es muy importante.	1 2 3 4 (5)
20.	Es difícil decir quien hace las labores del hogar.	(1) 2 3 4 5

RESULTADOS COHESIÓN FAMILIAR, ADAPTABILIDAD Y TIPO DE FAMILIA

Puntaje	Cohesión	Adaptabilidad	Tipo de familia
10 a 34 puntos	No relacionada	Rígida (30)	Extrema X
35 a 40 puntos	Semi relacionada	Estructurada	Rango medio
41 a 45 puntos	Relacionados	Flexible	Equilibrada
46 a 50 puntos	Aglutinada (50)	Caótica	

Tipo de familia exacta	Rígida aglutinada / (concreta)
------------------------	-----------------------------------

3. Test de EPF.

Maniza

Test de estructura de poder familiar.

Áreas de poder.	Conductas: Toma de decisiones en las diferentes áreas de poder.	Hombre/ Padre.	Mujer/ Madre.	Ambos.	
1. Los Hijos	1.1 Cuando los hijos desean realizar una actividad extrahogareña, generalmente solicitan autorización a:			X	} H=0 M=2 A=4
	1.2 Respecto a la matrícula de los hijos en el colegio y el cumplimiento del rol de apoderado, la responsabilidad exclusiva es de:			X	
	1.3 La responsabilidad de llevar los hijos al control médico en el consultorio es de:		X		
	1.4 El control disciplinario de los hijos, aplicación de sanciones, generalmente es realizado por:			X	
	1.5 Por lo general, los hijos confidencian sus problemas y necesidades a:			X	
2. El Dinero	2.1 El dinero es aportado principalmente por:			X	} H=0 M=2 A=4
	2.2 El dinero es administrado principalmente por:			X	
	2.3 La capacidad de ahorro es exclusiva de:		X		
	2.4 La dependencia económica para gastos personales es de:			X	
	2.5 Quién reconoce tener independencia para reincorporarse a la actividad laboral:			X	
3. El Sexo	3.1 El tamaño de la familia y la decisión de anticoncepción en la pareja ha sido responsabilidad de:			X	} H=2 M=0 A=4
	3.2 Por lo general, la iniciativa en la relación sexual (Coito) es de:	X			
	3.3 Quién reconoce que la experiencia sexual con su pareja, en general es adecuada, de acuerdo con su nivel de satisfacción:			X	
	3.4 Quién reconoce el sostenimiento de relaciones extramatrimoniales o fuera del contexto de su pareja estable:			X	
	3.5 Quién reconoce que la frecuencia de las relaciones sexuales (Coito) con su pareja, están de acuerdo con sus niveles de satisfacción:			X	
4. El Hogar	4.1 En su hogar la autoridad es ejercida principalmente por:			X	

	4.2 Con respecto al sistema de vida familiar en cuanto a honorarios, normas, reglas, etc., las decisiones son tomadas principalmente por:			X	H=0 M=0 A=5
	4.3 Las decisiones importantes que involucran al grupo familiar como: planes futuros, educación de los hijos, etc., son tomadas principalmente por:			X	
	4.4 Con respecto a la realización de ritos familiares, como ceremonias, celebraciones, organización de eventos familiares, las decisiones son tomadas por:			X	
	4.5 Frente a situaciones familiares conflictivas, crisis accidentales o no normativas del ciclo vital familiar, la iniciativa para su solución, es de:			X	
5. Desarrollo personal	5.1 Quién reconoce tener absoluta independencia para participar en actividades extrafamiliares, como grupos recreacionales, organizaciones sociales, etc.:		X		
	5.2 Quién reconoce tener absoluta independencia para relacionarse con la familia extensa y cultivar amistades:		X		
	5.3 Quién reconoce estar satisfecho en cuanto a la expresión de sus necesidades personales y cultivar sus propios intereses:			X	
	5.4 Quién reconoce tener absoluta independencia para canalizar sus motivaciones, cultivar su apariencia física y presentación personal:			X	
	5.5 Por último, en su opinión, en cuanto a la jerarquía de su familia, quién de los dos ejerce la autoridad y control interno:			X	

TEPF-2

1.	Familia con Estructura de Poder Machista	
2.	Familia con Estructura de Poder Matrifocal	
3.	Familia con Estructura de Poder Democratizante	X

$$H = 2$$

$$M = 4$$

$$A = 20$$